



Issue date: February 2019
Version: V005

Without prior notice, maintaining a policy of continuous product development Salus Controls plc reserve the right to change specification, design and materials of products listed in this brochure. Salus Controls is a member of the Computime Group



PRODUCER:
Salus Controls plc Units 8-10
Northfield Business Park
Forge Way, Parkgate,
Rotherham S60 1SD, United
Kingdom

Introduction

The RT310SR module will switch your appliance on or off in accordance with the temperature set by you. The completed RT310SR series consists of a transmitter - RT310TX thermostat and a Smart Relay SR868.

Product Compliance

This product complies with EMC 2014/30/EU, LVD 2014/35/EU, RED 2014/53/EU and RoHS 2011/65/EU. Full text of the EU Declaration of Conformity on www.saluslegal.com.
(CP) 868.0-868.6MHz; <13dBm

Safety Information

Use in accordance with the regulations. Indoor use only. Keep your equipment completely dry. Disconnect your equipment before cleaning it with a dry towel.

Einleitung

Der SALUS RT310SR schaltet Ihrer Heizung an oder aus je nach ihren Heizungseinstellungen. Der RT310SR besteht aus einem Sender - dem RT310TX und einem Relais SR868 (Empfänger).

Produktkonformität

Dieses Produkt erfüllt die wesentlichen Anforderungen der EMC 2014/30/EU, LVD 2014/35/EU, RED 2014/53/EU und RoHS 2011/65/EU. Den Vollständigen Text der EU Komformitätserklärung können Sie auf www.saluslegal.com einsehen.
(CP) 868.0-868.6MHz; <13dBm

Sicherheitsinformationen

Produkt muss gemäß den gängigen Richtlinien verwendet werden. Nur in Innenräumen verwenden. Halten Sie ihr Gerät trocken. Trennen Sie ihr gerät vom Strom ehe Sie es mit einem trockenen Tuch reinigen.

Introduction

Le module RT310SR allumera ou éteindra votre appareil en fonction de la température définie par vous. La série complète RT310SR comprend un émetteur - le thermostat RT310TX et un Relais Intelligent SR868.

Conformité du produit

Ce produit est conforme à la norme EMC 2014/30/EU, LVD 2014/35/EU, RED 2014/53/EU et RoHS 2011/65/EU. Texte complet de la déclaration de conformité de l'UE disponible sur le site www.saluslegal.com.
(CP) 868.0-868.6MHz; <13dBm

Utilisation des informations sur la sécurité

Conforme aux réglementations. Conçu pour un usage intérieur. Maintenez votre appareil au sec. Débranchez votre appareil avant de le nettoyer avec un chiffon sec.

Inleiding

De RT310SR module zal uw toestel aan- en uitschakelen in overeenstemming met de door u ingestelde temperatuur. De complete RT310SR serie bestaat uit een transmitter - RT310TX thermostaat en een smart relais SR868.

Productconformiteit

Dit product voldoet aan de richtlijn EMC 2014/30/EU, LVD 2014/35/EU, RED 2014/53/EU en RoHS 2011/65/EU. De volledige EU-conformiteitsverklaring vindt u op www.saluslegal.com.
(CP) 868.0-868.6MHz; <13dBm

Veiligheidsinformatie

Gebruik in overeenstemming met de voorschriften. Alleen gebruiken in binnenomgevingen. Zorg dat het apparaat helemaal droog blijft. Ontkoppel uw apparaat voordat u het schoonmaakt met een droge handdoek.

Button Functions

Fonctions de bouton

Tasten Funktionen

Knop functies

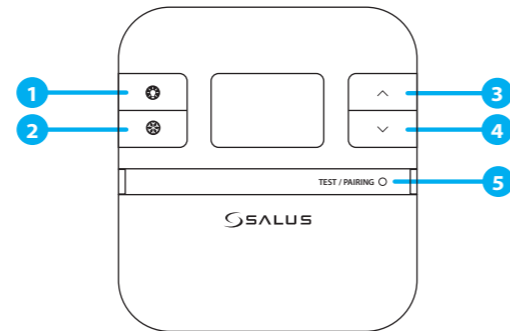

1. Turn on the LCD backlight
2. Turn On/Off the Frost Mode
3. Increase button
4. Decrease button
5. Test Mode/ Pairing Mode



1. Schaltet die Hintergrundbeleuchtung ein
2. Frostschutz An/Aus
3. Erhöhen Taste
4. Senken Taste
5. Testmodus / Verbindungsmodus



1. Allume le rétroéclairage
2. Active/désactive le Mode Hors-gel
3. Bouton d'augmentation
4. Bouton de baisse
5. Mode Test / Mode Appairage



1. Zet het LCD backlight aan
2. Zet aan/uit vorst modus
3. Omhoog knop
4. Omlaag knop
5. Test modus/ pairing modus

LCD icons

Icônes de l'écran LCD

LED Symbole

Lcd-pictogrammen

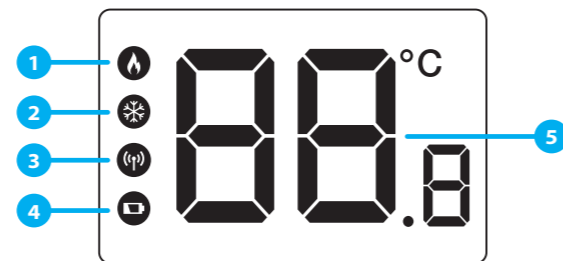

1. Thermostat is calling for heat
2. Thermostat is in frost mode
3. RF signal
4. Low battery indicator icon
5. Temperature display



1. Thermostat fordert Wärme an
2. Thermostat ist im Frostschutz
3. Funk-Signal
4. Anzeige für niedrigen Batteriestand
5. Temperaturanzeige



1. Le thermostat effectue un appel de chaleur
2. Mode protection contre le gel activé
3. Signal RF
4. Indicateur de faible batterie
5. Affichage de la température



1. Thermostaat vraagt om verwarming
2. Thermostaat staat in vorstmodus
3. RF-signaal
4. Pictogram van laag batterijniveau
5. Temperatuurweergave

DIP switch settings

Réglages du commutateur DIP

Einstellungen der DIP-Schalter

Dipswitch-instellingen

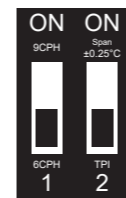

- The DIP Switches can be found on the rear of your thermostat.
- Die DIP Schalter befinden sich auf der Rückseite ihres Thermostaten.
- L'interrupteur DIP se trouve au dos de votre thermostat.
- De DIP Switch vindt u op de achterkant van uw thermostaat.



Control feature	TPI	Span
Operation	When TPI is selected on DIP switch N° 2, the DIP switch N° 1 is functional. You can choose the Cycles Per Hour between a lower comfort level (6CPH) and a higher comfort level (9CPH).	When Span is selected on DIP switch N° 2, the DIP switch N° 1 is not functional. The temperature accuracy of your thermostat is set to ± 0.25 °C.



Regeleigenschaften	TPI	Spreizung
Bedienung	Wenn TPI mit dem DIP Schalter Nr. 2 ausgewählt ist so ist der DIP Schalter Nr.1 aktiv. Sie können die Zyklen je Stunde zwischen niedriger komfortebene (6 Z/h) oder höherer Komfortebene wählen.	Wenn Spreizung mit dem DIP Schalter Nr. 2 gewählt wurde ist der DIP Schalter Nr1 inaktiv. Die Temperaturgenauigkeit ist auf +/- 0.25C eingestellt.



Functionalités de régulation	TPI (Proportionalité Intégrale)	Span (Ecart)
Fonctionnement	Quand TPI est sélectionné sur l'interrupteur DIP N°2, l'interrupteur N°1 est activable. Vous pouvez choisir le nombre de Cycles Par Heure entre un niveau de confort bas (6CPH) ou un plus haut niveau (9CPH).	Quand Span est sélectionné sur l'interrupteur DIP N°2, l'interrupteur N°1 n'est pas activable. La précision de température est réglée sur ±0,25°C.



Bedienung	TPI	Span
In werking	Als TPI is geselecteerd op DIP Switch nr. 2, dan is DIP Switch nr. 1 functioneel. U kunt het aantal cycli per uur kiezen tussen laag comfort (6CPH) en hoog comfort (9CPH).	Als u Span kiest op DIP Switch nr. 2, dan werkt DIP Switch nr. 1 niet. De accuraatheid van de temperatuur is dan ca 0,25 C.

LED indication Smart Relay

Voyant LED du Relais Intelligent

Smart Relais LED Indikatoren

LED-indicatie smart relais



LED State		Description
Red	On	The relay is off.
	Flash	The relay is in pairing mode.
Green	On	The relay is on.
	2 x Flash	The relay is writing pairing code.
Red and Green	Flash alternately	The relay is paired but lost link.
	Flash in different sequence	It indicates the software version after reboot.



LED Status		Beschreibung
Rot	An	Das Relais ist offen.
	Blinkend	Das Relais ist im Verbindungsmodus.
Grün	An	Das Relais is geschlossen.
	2 x blinkend	Das Relais sichert den Verbindungscode.
Rot und Grün	Abwechselnd blinkend	Das Relais hat die Verbindung verloren.
	Blinkt in unterschiedlichen Frequenzen	Zeigt den Softwarestatus nach Neustart an.



Etat des LED		Description
Rouge	Marche	Le relais est éteint.
	Clignote	Le relais est en mode jumelage.
Vert	Marche	Le relais est activé.
	Clignote x 2	Le relais écrit le code de jumelage.
Rouge et Vert	Clignote en alternance	Le relais est jumelée mais la connexion a été perdu.
	Clignote dans une certaine séquence	Il indique la version du logiciel après le redémarrage.



Ledtoestand		Omschrijving
Rood	Aan	Het relais is uit.
	Knipperend	Het relais is in koppelingsmodus.
Groen	Aan	Het relais is aan.
	2 x knipperend	Het relais schrijft koppelingscode.
Rood en groen	Afwisselend knipperend	Het relais is gekoppeld, maar de verbinding is verbroken.
	Sequentieel knipperend	Geeft de softwareversie na opnieuw opstarten aan.

Installation - Step 1

Installation - Etape 1

Installation - Schritt 1

Installatie - Stap 1



1. Electric heater



Chauffage électrique



Elektrische Heizung



Elektrische verwarming

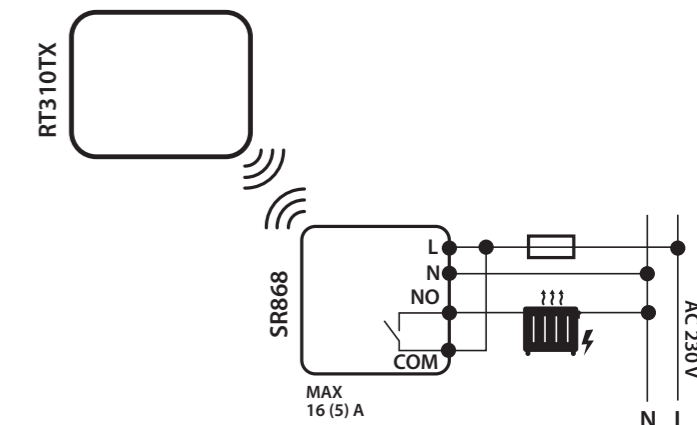

2. Boiler



Chaudière



Kessel



Boiler

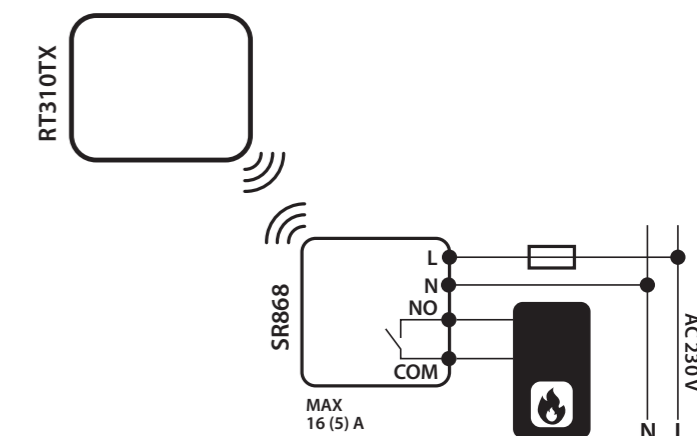

- The thermostat and the smart relay are pre-paired from the factory if purchased as a pack. If not, follow thermostat pairing process.
- Der Thermostat und das Relais sind ab Werk bereits miteinander verbunden wenn diese im Paket gekauft wurden. Wenn nicht befolgen Sie den Verbindungs (Pairing) Prozess.
- Le thermostat et le relais intelligent sont pré-jumelés en usine s'ils sont achetés sous forme de paquet. Sinon, suivez le processus de jumelage du thermostat.
- De thermostaat en de smart relais zijn vooraf gekoppeld in de fabriek als ze als een pakket werden gekocht. Als dat niet het geval is, volgt u het thermostaatkoppelingsproces.

Installation – Step 2 Installation – Schritt 2
 Installation – Etape 2 Installatie – Stap 2

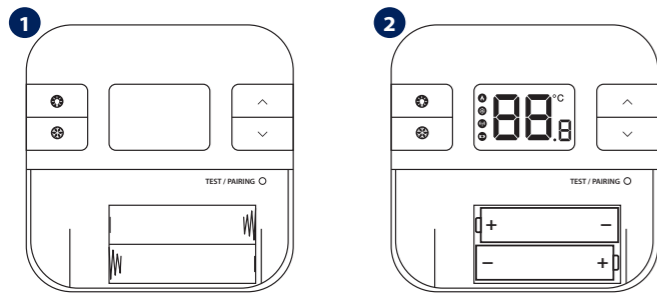

Pairing process Verbindungsvorgang
 Processus d'appariement Koppelingsproces

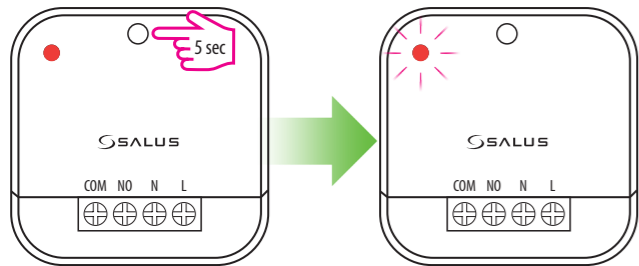

- In case you want to add more than one relay, set all relays into pairing mode, including the ones already paired, and start the pairing process. The LED will flash red when the relay is in pairing mode.
- Sollten Sie mehr als ein Relais ansteuern wollen, müssen alle Relais, inklusive dem bereits verbundenen, in pairing gebracht werden. Dann kann die Verbindung ausgeführt werden. Die LED des Relais blinkt rot wenn dieser verbindungsbereit ist.
- Si vous souhaitez ajouter plusieurs relais, mettez tous les relais en mode de jumelage, y compris ceux déjà jumelés, et démarrez le processus de jumelage. Le voyant clignote en rouge lorsque le relais est en mode de jumelage.
- Als u meer dan één relais wilt toevoegen, zet alle relais in koppelingsmodus, met inbegrip van degene die al gekoppeld zijn en begin het koppelingsproces. De LED zal rood knipperen wanneer het relais in koppelingsmodus is.

- Put the thermostat into pairing mode, by pressing the pair button for 3 seconds. After the smart relay is paired with the thermostat, the LED is steady red.
- Setzen Sie den Thermostaten in den Verbindungsmodus indem Sie die Pair-Taste für 3 Sekunden gedrückt halten. Nachdem das Relais verbunden ist leuchtet die LED konstant Rot.
- Mettez le thermostat en mode de jumelage en appuyant sur le bouton de jumelage pendant 3 secondes. Une fois le relais intelligent associé au thermostat, le voyant reste allumé en rouge.
- Zet de thermostaat in koppelingsmodus, door de koppelingsknop gedurende 3 seconden ingedrukt te houden. Nadat het relais is gekoppeld met de thermostaat, zal de LED vast rood branden.

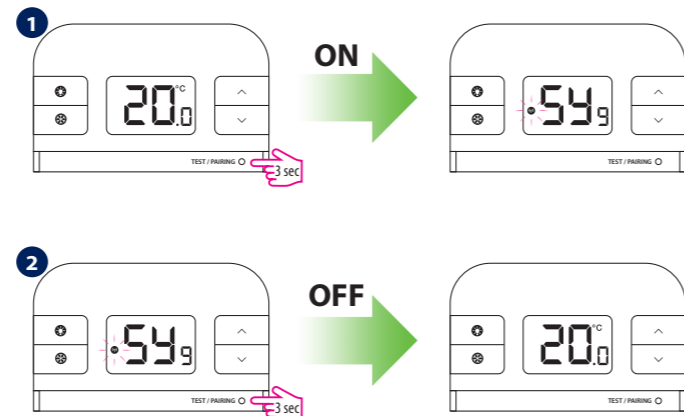

Test the pairing process Testen Sie den Pairing Modus
 Tester le processus d'appariement Test het koppelingsproces

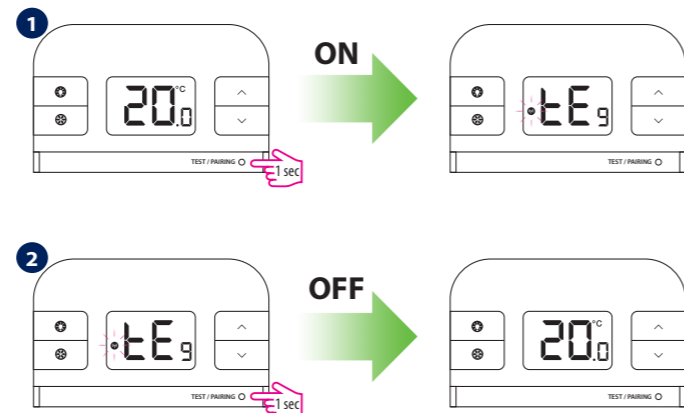

- If the thermostat loses connection with the Smart Relay, the Smart Relay goes into fail safe mode after 30 minutes.
- Sollte der Thermostat die Verbindung mit dem Relais verlieren wird dieser nach 30 Minuten in den Sicherheitsmodus wechseln.
- Si le thermostat perd la connexion avec le Relais Intelligent, celui-ci passe en mode sans échec après 30 minutes.
- Als de verbinding tussen de thermostaat en het smart relais onderbroken wordt, gaat het smart relais in 'fail-safe'-modus na 30 minuten.

Change temperature Änderung der Sollwert-Temperatur
 Modification de la température Verander de temperatuur

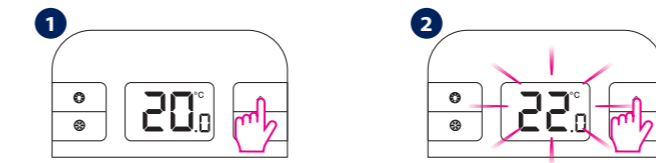

- Actual room temperature Setpoint temperature
- Tatsächliche Raumtemperatur Sollwert-Temperatur
- Température ambiante actuelle Température de point de consigne
- Huidige kamertemperatuur Instelpunt voor temperatuur

- By changing the Setpoint (desired) temperature, you are permanently altering your temperature.
- Durch eine Änderung der Sollwert- (gewünschten) Temperatur ändern Sie Ihre Temperatur dauerhaft.
- Si vous modifiez la température (souhaitée) de point de consigne, vous modifiez définitivement votre température.
- Wanneer u de gewenste temperatuur (het instelpunt) wijzigt, past u de temperatuur permanent aan.



- Two seconds timeout Actual room temperature
- 2 Sek. Zeitüberschreitung Tatsächliche Raumtemperatur
- Arrêt de 2 secondes Température ambiante actuelle
- Time-out van 2 seconden Huidige kamertemperatuur

Frost Mode Frostschutz-Modus
 Mode Antigél Vriesmodus

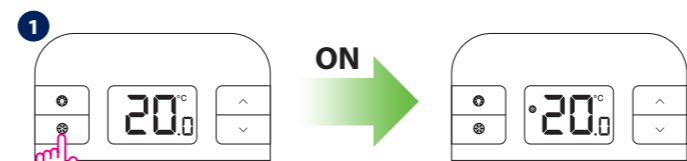

- Frostpoint review Frostschutztemperatur einsehen
- Contrôle du point de gel Herziening vorstpunt

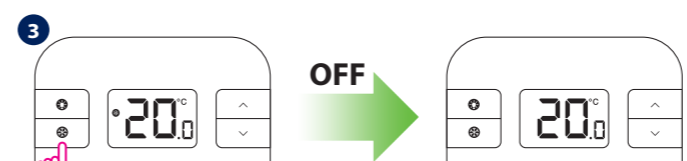
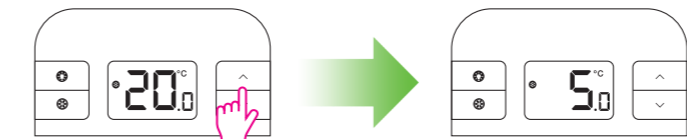

Installer mode Installateur-Modus
 Mode Installateur Installatiemodus

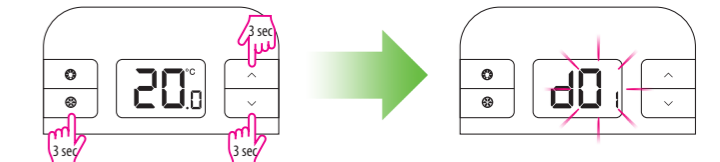

- Press the three buttons together for 3 seconds. Use to select dx parameter, to change parameter value and to confirm.
- Halten Sie diese 3 Tasten für 3 Sekunden gemeinsam gedrückt. Verwenden Sie um dx Parameter auszuwählen, oder um den Parameterwert zu verändern und zum bestätigen.
- Maintenez les trois touches simultanément enfoncées pendant 3 secondes. Utilisez pour sélectionner le paramètre dx, ou pour modifier la valeur du paramètre et pour confirmer.
- Druk de drie knoppen tegelijk in gedurende 3 seconden. Gebruik om dx-parameter te selecteren, of om de parameterwaarde te wijzigen en om te bevestigen.

Parameter

dx	Function	Parameter	Description	Default value
d01	Temperature display increments	0.1 or 0.5°C	Select temperature display increments	0.5°C
d02	Temperature offset	±3.0°C	Calibrate your thermostat temperature	0.0°C
d03	Frost setpoint	5.0-17.0°C	Set the Frost Point temperature	5.0°C

Parameter

dx	Funktion	Parameter	Beschreibung	Standardwert
d01	Schrittgrößen der Temperaturanzeige	0,1 oder 0,5 °C	Wählt die Schrittgrößen der Temperaturanzeige aus	0,5 °C
d02	Temperatur-Offset	±3,0 °C	Kalibriert Ihre Thermostattemperatur	0,0 °C
d03	Frostschutz-Sollwert	5,0 - 17,0 °C	Legt die Frostschutz-Sollwert-Temperatur fest	5,0 °C

Paramètre

dx	Fonction	Paramètre	Description	Valeur par défaut
d01	Affichage de la température par incrément	0,1 ou 0,5 °C	Sélectionnez l'affichage de la température par incrément	0,5 °C
d02	Écart de température	±3,0 °C	Étalonnez la température de votre thermostat	0,0 °C
d03	Point de consigne antigél	5,0-17,0 °C	Réglez la température de point de consigne antigél	5,0 °C

Parameter

dx	Functie	Parameter	Beschrijving	Standaardwaarde
d01	Stappen voor temperatuurweergave	0,1 of 0,5 °C	Stappen voor temperatuurselectie	0,5 °C
d02	Temperatuurcompensatie	±3,0 °C	Kalibreer de temperatuur van de thermostaat	0,0 °C
d03	Instelpunt voor bevriezing	5,0-17,0 °C	Stel de temperatuur voor het vriespunt in	5,0 °C