

SALUS
CONTROLS

EV CHARGER



Asennusohjeet





SALUS EV-laturi (AC)

MALLIN NUMERO

EV7EU : 7kW (1-vaihe) Pistokkeen tyyppi

EV11EU : 11 kW (3-vaiheinen) Pistokkeen tyyppi

EV7UK : 7kW (1-vaiheinen) pistorasia (UK-versio)

Salus EV Charger Mode-3 AC -sarja tarjoaa sähköajoneuvojen lataustehon 7 kW:sta 11 kW:iin Type-2-pistorasian kautta. Sen ohut muotoilu tekee siitä sopivan sekä sisä- että ulkotiloihin, ja se on ihanteellinen kotikäyttöön.

Se yhdistyy Internetiin WiFin kautta ja sitä voidaan ohjata älypuhelinsovelluksella. Sovellus tarjoaa:

- Latauksen valvonta ja ohjaus
- Ruuhkahuippujen ulkopuolinen aikataulutus kustannustehokasta latausta varten
 - Lataushistoriaa seuranta ja analysointia varten
 - valtuutettujen käyttäjien NFC-käytöhallinta
 - Useiden latauslaitteiden hallinta yhdellä tilillä

Yhdistyneen kuningaskunnan mallissa (EV7UK) on PEN-vian tunnistus, joka poistaa ylimääräisen maadoituselektrodin tarpeen, ja se on Yhdistyneen kuningaskunnan EV-määräysten (Smart Charge Points) mukainen.

Tärkeitä turvallisuustietoja



Laturin asennuksen, huollon ja kunnossapidon saa suorittaa vain pätevä henkilökunta sovellettavien paikallisten määräysten mukaisesti. Asentajan on varmistettava, että asennuksessa noudatetaan paikallisia, alueellisia ja kansallisia määräyksiä ja ohjeita.



Sähkötuotteita käytettäessä on aina noudatettava perusvarotoimia



Katkaise virta katkaisijasta ennen EV-laturin asentamista tai puhdistamista.



Älä asenna tai käytä EV-laturia syttyvien, räjähdysalttiiden tai palavien materiaalien, kemikaalien tai liuottimien, kaasuputkien tai höyryn ulostuloaukkojen, lämpöpattereiden tai akkujen läheisyyteen tai tiloihin, jotka tulivat helposti, joissa on korkea ilmankosteus tai joissa on juoksevaa vettä. Älä suihkuta mitään nestettä latauspistorasiaan tai latausliittimeen. Älä koskaan upota latausliitintä nesteeseen. Älä avaa kantta sateella.



Käytä EV-latauslaitetta vain määritellyissä käyttölämpötiloissa. Laturia ei suositella asennettavaksi paikkaan, johon kohdistuu suoraa auringonvaloa tai äärimmäisiä sääolosuhteita.



Älä käytä EV Charger -laturia, jos kotelo tai liitin tai pistorasia on rikki, haljennut, avattu tai jos siinä on merkkejä vaurioista tai jos se ei toimi. Älä käytä, jos latauskaapeli on haalistunut, jos siinä on rikkinäinen eristys tai jos siinä on merkkejä vaurioista tai jos ajoneuvon pistoke tai pistorasia on likainen. Älä koske latauskaapeliin, jos liittimestä lähtee savua tai se alkaa sulaa, jos mahdollista, lopeta lataaminen.



Älä yritä purkaa, korjata, peukaloida tai muuttaa EV-laturia.

Älä työnnä sormia tai vieraita esineitä EV-laturin mihinkään osaan, äläkä kosketa sen päätelaitteita sormilla tai terävillä metalliesineillä. Teräviä osia on olemassa, varo loukkaavia viiltoja.



Älä käytä puhdistusliuottimia mihinkään laturin osaan. Käytä puhdasta, kuivaa liinaa pölyn ja lian poistamiseen.



Tätä laitetta on valvottava, kun sitä käytetään lasten lähellä.



Käsittele EV-laturia varoen, varmista, että se on säilytyslämpötilassa, kun sitä siirretään, kuljetetaan tai varastoidaan. Älä kohdistu siihen minkäänlaista voimaa tai astu EV-laturin päälle, jotta se tai sen osat eivät vaurioidu.



Noudata asianmukaisia varotoimia sähköisten lääketieteellisten implanttien suhteen.



Noudata kaikkia turvallisuus- ja asennusohjeita huolellisesti EV-laturin asennuksen ja käytön aikana. EV-laturin virheellinen asennus ja testaus voi mahdollisesti vahingoittaa ajoneuvon akkua, komponentteja ja/tai itse EV-laturia. Ohjeiden noudattamatta jättäminen voi olla turvallisuusriski ja/tai aiheuttaa laiteviian.



Tämän käyttöohjeen tietoja voidaan muuttaa ilman ennakoilmoitusta. Ne eivät muodosta mitään valmistajan velvollisuutta. Tässä käyttöohjeessa olevat kuvat ovat vain havainnollistamistarkoituksessa, ja ne saattavat poiketa toimitetusta tuotteesta.

Sähköinen suojaus

- EV-laturi on kytkettävä pysyvästi laitoksen sähkömaahan.
- Sertifioidut katkaisijat on asennettava virtapiiriin, ja niiden on oltava standardin IEC 60898-1 mukaisia. Katkaisijoiden nimellisjännitteen ja -virran on oltava 240V 40A 7kW-mallissa, 400V/20A 11kW-mallissa ja 400V/40A 22kW-mallissa.
- Yläpuolelle on asennettava sertifioitu vikavirtasuojakytkin (RCD). Vikavirtasuojakytkimien on oltava jonkin seuraavista standardeista mukaisia: IEC 61008-1 tai IEC 61009-1. Vikavirtasuojakytkin voi olla tyyppin A 30mA RCCB tai RCBO, voi olla myös tyyppin B RCD paikallisten määräysten mukaisesti. Vikavirtasuojakytkimen nimellisjännitteen ja -virran on oltava 240V 40A 7kW-mallissa, 400V/20A 11kW-mallissa ja 400V/40A 22kW-mallissa.
- Sekä MCB että RCD (eli RCCB, RCBO jne.) on asennettava. Huomaus: N:RCD on oltava ensimmäinen laite sähköautolaturin yläpuolella ja se on asennettava lähelle laturia.
- EV-laturin ja virtaussuuntaan asennetun N:RCD (eli RCCB:(n), RCBO:(n) jne.) yhdistelmä voi täyttää OVCIII:(n) vaatimukset.
- Asentajan on valittava RCD, katkaisija, maadoituskokoonpano (maadoitusyhteys vaaditaan) ja mahdolliset laitteet voimassa olevien paikallisten määräysten mukaisesti. Paikallisia asennusohjeita on myös noudatettava sen varmistamiseksi, että laite asennetaan paikallisten rajoitusten mukaisesti. Kaikki nämä suojalaitteet on valittava asianmukaisen teknisen eritelmän mukaisesti, kuten esimerkiksi:

Käyttöjännite \geq latausaseman käyttöjännite,

Työvirta \geq latausaseman käyttövirta,

Suojausluokka (IP) \geq IP54 tai asennettu IP54-suojakotelon sisään
ulkokäyttöä varten.

Yleiskatsaus

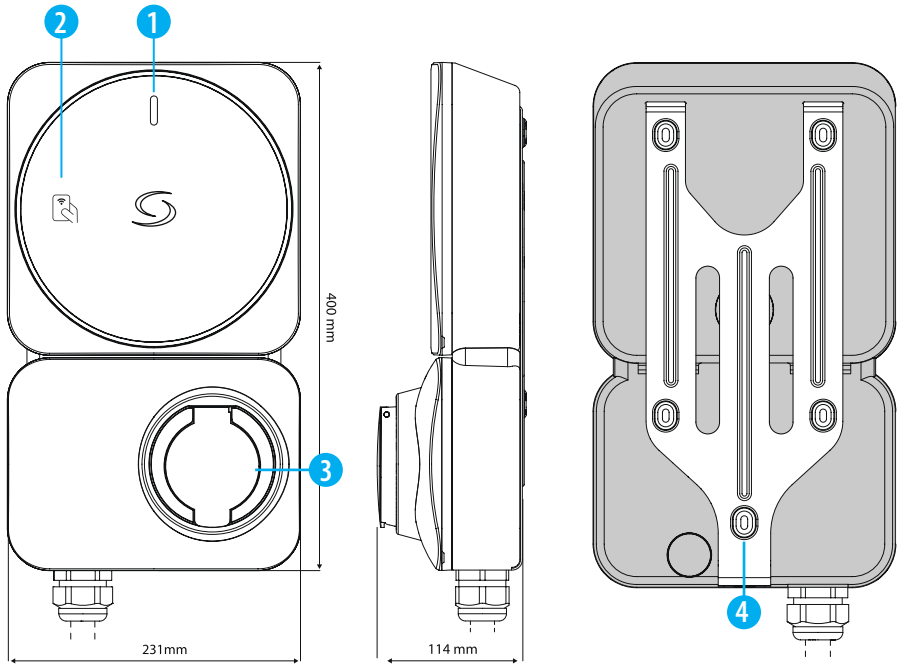

- 1. LED latauksen merkivalo
- 2. NFC-lukija todennusta varten

- 3. Tyypin 2 latauspistoke
- 4. Y-muotoinen metallinen seinäkiinnike

MALLI	NO. VAIHEIDEN LUKUMÄÄRÄ	LÄHTÖVIRTA	LIITÄNTÄ	VIRTA
EV7EU	1 - VAIHE	32A	TYYPPI 2 SOCKET	7kW
EV11EU	3 - VAIHE	16A	TYYPPI 2 SOCKET	11kW

Vain Yhdistyneelle kuningaskunnalle (PEN-vikasuojalla)

EV7UK	1 - PHASE	32A	TYYPPI 2 SOCKET	7kW
--------------	-----------	-----	-----------------	-----

LED-tila

ASENNUKSEN AIKANA

Valmis Wi-Fi:n käyttöönottoon		HIDASTI vilkkuu
Yhdistetty Wi-Fi-yhteyteen		HIDASTI vilkkuu
Yhdistetty pilvipalvelimeen (tai OCPP-palvelimeen).		Kiinteä
Ei yhteyttä Yhteys		NOPEA Vilkkuu

LATAUSTOIMINTO

Valmiustila		Kiinteä
Laturi on lukittu		HIDASTI vilkkuu
Laturi odottaa NFC:tä		Kiinteä
Laturi odottaa aikataulua		HIDAS vilkku
Laturi odottaa EV:n latauksen aloittamista		HIDASTI vilkkuu
Lataus		Kiinteä
Lataus on valmis		Kiinteä
NFC-kortti on tarkistettu		Vilkkuu 3 kertaa
NFC-kortin vahvistus epäonnistui		Vilkkuu 3 kertaa
Virhe (irrota kaikki kaapelit, katkaise päävirransyöttö ja ota yhteys teknikkoon).		Kiinteä

Tekniset tiedot

	YKSIVAIHE (EV7EU / EV7UK)	KOLMIVAIHEINEN (EV11EU)
Tulojännite	230V AC 50Hz	400V AC 50Hz
Latausvirta & teho	32A / 7kW	16A / 11kW
Lataustila	Tila 3	
Latausliitin	IEC 62196 - Tyyppin 2 pistorasia, jossa on lukitus.	
Kaapelin osa	Enintään 10mm ²	
Kaapelin sisääntulo	Alhaalla ja takana	
Sähköinen suojaus	6mA DC vikavirtatunnistus Hitsauksenestosuojaus Ylivirtasuojaus Yli-/alijännitesuojaus Yliämpötilasuojaus Ylijännitesuoja PEN-vikasuoja (vain EV7UK), ilman ylimääräistä maadoitussauvan asennusta.	
LED-näyttö	LED-taustavalo logolle ja monivärinen LED lataustilaa varten.	
NFC-lukija	Mifare (13.56MHz), ISO14443-A	
Liitettävyyss	IEEE 802.11bgn Wi-Fi (2.4GHz)	
Viestintä	Mobiilisovelluksen käyttö	
Firmware-päivitys	Firmware-ohjelmiston päivitysmahdollisuus ilmateitse	
Turvallisuus	Wi-Fi : WEP, WPA-TKIP, WPA2-CCMP, PMF ja WPA3	
Tunkeutumissuojaluokitus	IP54	
Törmäyssuojaluokka	IK08	
Materiaali (kotelo)	PC UV-stabiloitu (UL94 V-0 paloluokitus)	
Varastointilämpötila	-30°C - 80°C	
Käyttölämpötila	7 kW:n malli: -25°C - 50°C	11 kW:n malli: -25°C - 45°C
Käyttökosteus	Enintään 95 % RH (ei-kondensoitunut)	
Käyttökorkeus	Jopa 2 000 metriin asti	
Mitat (korkeus x leveys x syvyys)	400mm x 231mm x 114mm	
Nettopaino	3.7kg	
Lisävarusteet	Y-muotoinen kiinnike NFC-kortti x 3 kpl	

Asennus ja sähkökytkennät

1. Asenna EV-laturi

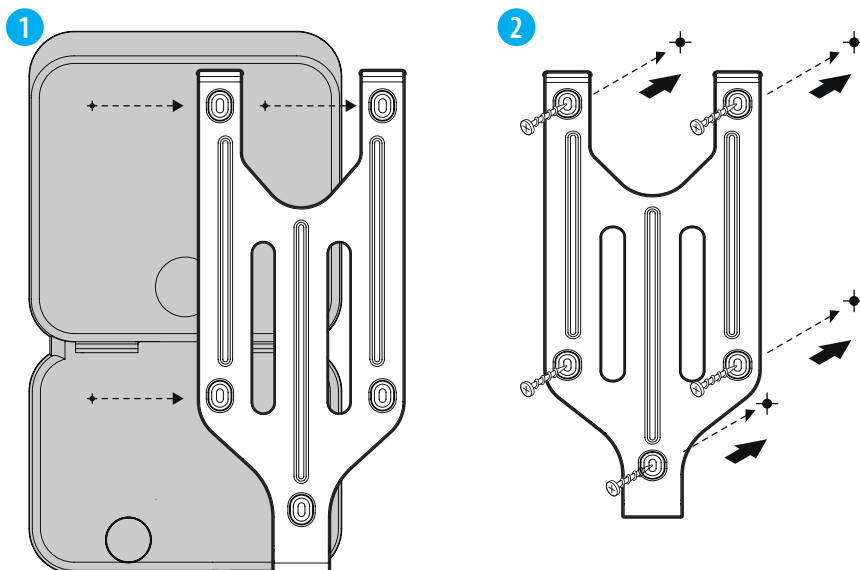

Kiinnitä asennuslevy seinään ruuveilla (mukana).

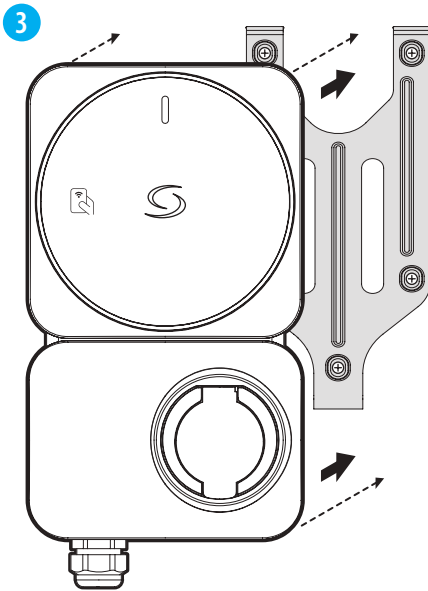

Kiinnitä EV-laturi takaisin asennuslevyyn.

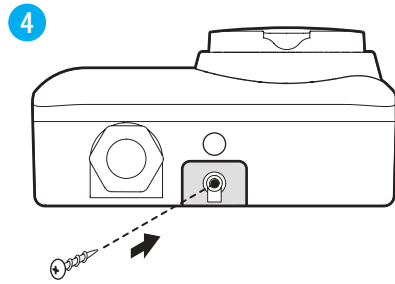

Kiristä kiinnityslevyn pohjassa oleva ruuvi, jotta EV-laturi kiinnittyy siihen tukevasti.

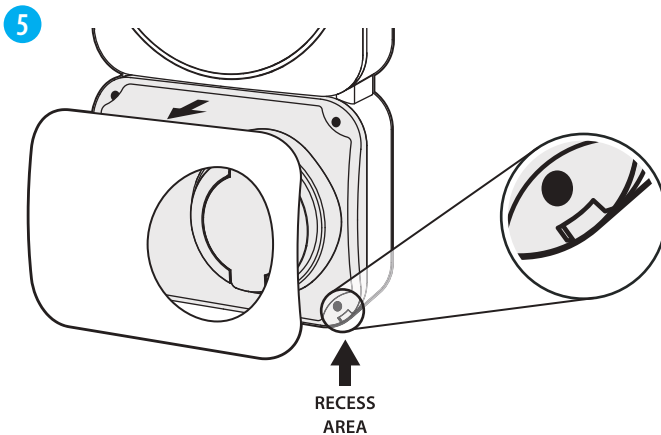

Avaa dekokansi, sen kulmassa on syvennys, jonka avulla se on helppo avata.

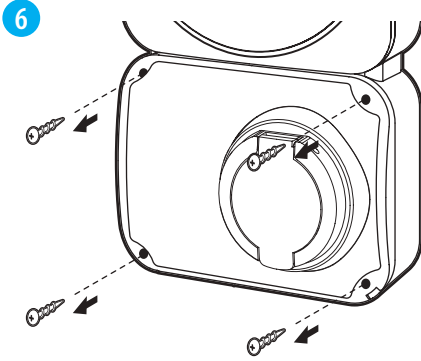

6 Löysää ruuvit yläkannen kummasakin kulmassa ja avaa se, jotta pääset käsiksi sisäosaan johdotusta ja asennusta varten.

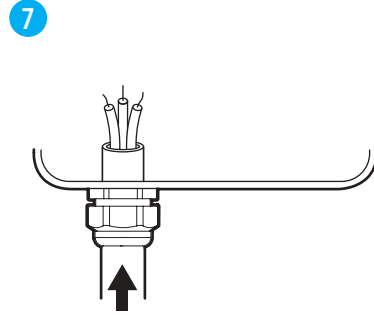

7 Vie virtakaapeli mukana toimitetun kaapeliläpiviennin läpi.

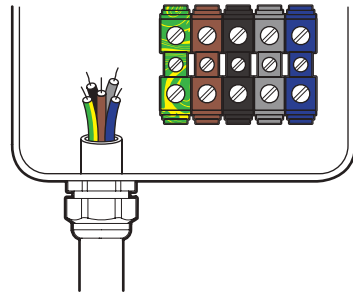
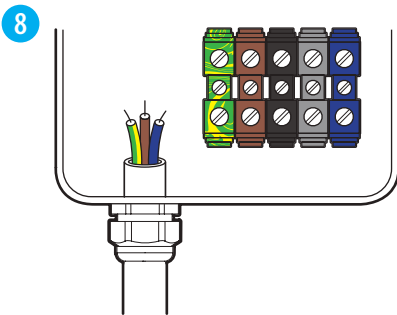

8 Työnnä kaapeli EV-laturiin ja kytke se liittimiin noudattaen yksi- tai kolmivaiheista virransyöttöä varten lueteltuja kokoonpanoja.

Yksivaiheinen:

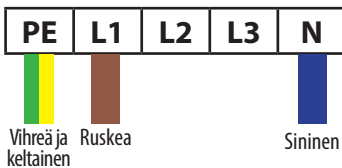

Kolmivaiheinen:

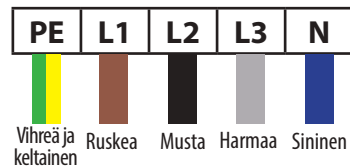

*Yllä olevia värejä käytetään IEC-standardin mukaisesti, joillakin alueilla voidaan käyttää muita standardoituja värejä.

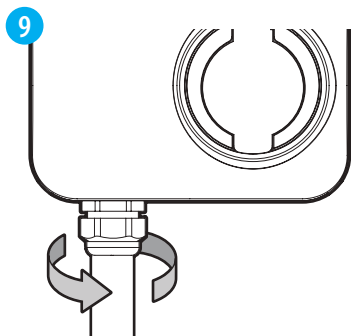

Kun johdotukset on viimeistely, kaapeliläpivienni on kiristettävä EV-laturiin kaapeleiden kiinnittämiseksi.

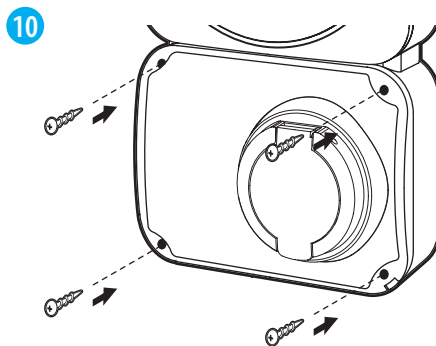

Asenna yläkansi ja kiristä ruuvit tiukasti.

2. Viimeistele asennus

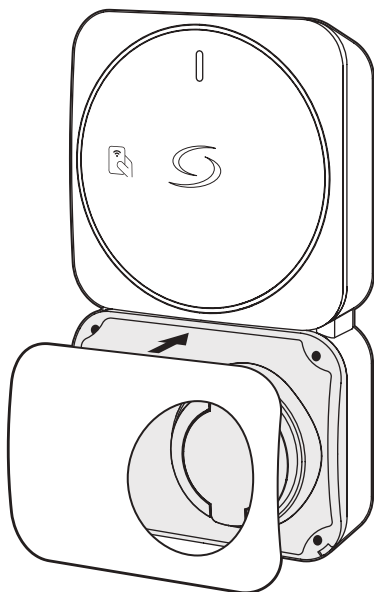

Aseta dekokansi yläkannen päälle kohdistamalla se oikein.

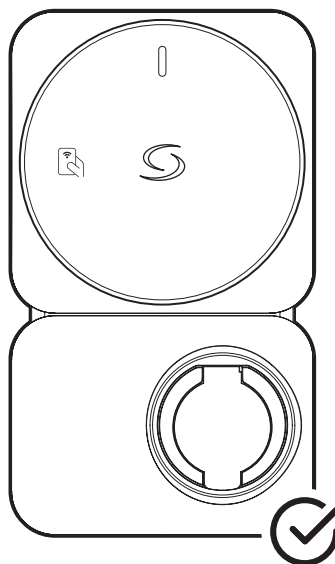

Asennus on valmis.

Asennus

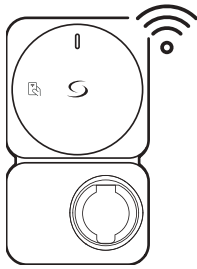

Yhdistä EV-laturi Internetiin
Wi-Fi-yhteyden kautta.



Rekisteröi se älypuhelinsovelluksen
avulla tilillesi

Vaihe 1 : Aseta Wi-Fi-yhteys Internetiin.

1.1

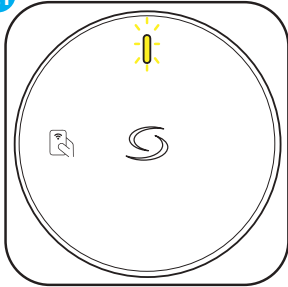

Kun EV-laturi on kytketty päälle, se lähettää Wi-Fi-yhteyspistettä 5 minuutin ajan. LED vilkkuu **KELTAISENA**

Wi-Fi-yhteyden asetus on saatava valmiiksi 5 minuutin kuluessa.

1.2

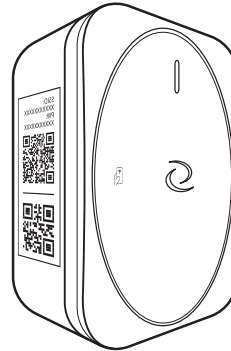

Käytä mobiililaitetta muodostaaksesi yhteyden EV-laturin yhteyspisteeseen.

Skannaa laturin etikettiin painettu QR-koodi #1 muodostaaksesi yhteyden automaattisesti

Tai

Muodosta yhteys manuaalisesti käyttämällä tarraan painettua SSID-tunnusta ja salasanaa.

1.3

Kun yhteys on muodostettu, mobiililaitteen verkkoselaimen pitäisi avautua automaattisesti ja näyttää EV-laturin Wi-Fi-asetussivu.

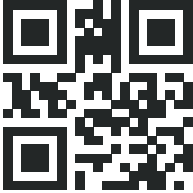

Muussa tapauksessa skannaa yllä oleva QR-koodi päästäksesi Wi-Fi-asetussivulle.

Tai

Avaa selain ja kirjoita osoiteriville 192.168.3.1.

1.4



Valitse Wi-Fi-asetussivulla verkko luettelosta ja syötä salasana EV-laturin liittämistä varten.

1.5

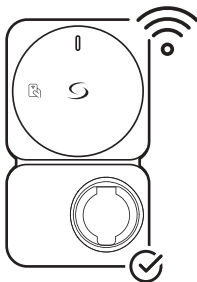

EV-laturi on nyt liitetty Wi-Fi-verkkoon.

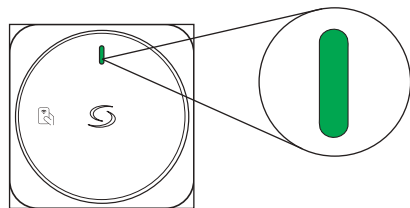

Kun yhteys on muodostettu, LED näyttää kiinteää vihreää valoa.

Vaihe 2: Lataa älypuhelinsovellus jatkaaksesi asetusten määrittämistä.



Lataa Salus EV-laturi -sovellus ja rekisteröi käyttäjätili.
Huomaa: Jos sinulla on jo Salus Premium Lite -tili, se on yhteensopiva myös Salus EV Charging -sovelluksen kanssa.

Vaihe 3 : (Tarvittaessa) Luo Smart EV Charger -tili

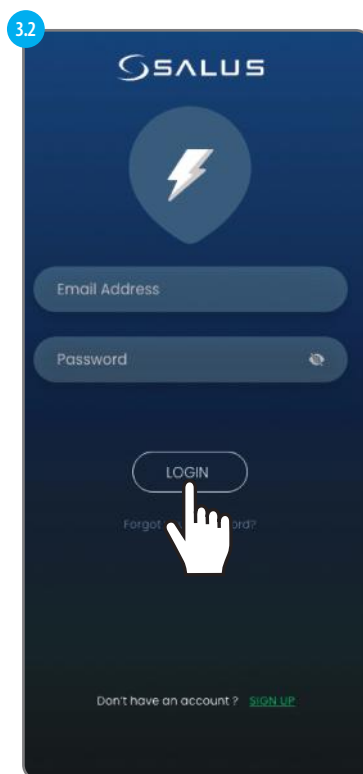
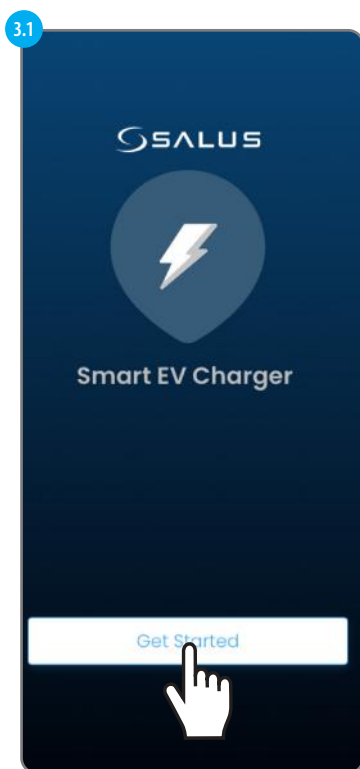

Tilin luomista varten meidän on valittava **SIGN UP** -vaihtoehto.

3.3

SALUS

Create your Profile

English

First Name

Last Name

Email Address

Password

Passwords must be between 6 characters long and must include one numeric character (0 - 9) or symbol, one lowercase (a - z), and one uppercase (A - Z).

Confirm Password

Country

Phone Number

I accept SALUS Controls [Terms & Conditions](#)

I have read and understood SALUS Control [Privacy Notice](#)

Yes
 No
I wish to receive information by email on SALUS' products, promotions, or services to enhance the use of my connected devices and apps.

SIGN UP



Lisää pyydetty tiedot, jotta voit jatkaa tilin luomista. Valitse sitten **SIGN UP**.

3.4

Please enter the confirmation code to activate account.

Confirmation Code

Resend Confirmation Email

ACTIVATE



Vahvistuskoodi lähetetään sähköpostitse. Lisää koodi ja valitse sitten **AKTIVOI**.

Vaihe 4 : Ensimmäisen EV-laturin lisääminen



Valitse ADD (Lisää), jotta voit jatkaa EV-laturin lisäämistä sovellukseen.

EV-laturi voidaan lisätä kahdella tavalla:

4.2

Align QR code in frame to scan

a
Skannaa EV-laturin sivutarrasta löytyvä QR-koodi #2.

b
Kirjoita EV-laturin sivutarrasta löytyvä sarjanumero.

QR code #1
Set up Wi-Fi
SSID :
XXXXXXXXXXXX
PW :
XXXXXXXXXXXX

QR code #2
Add to App

Serial number
YYYYWWSALV7SE01
V7SEXXXXXX

Type serial number

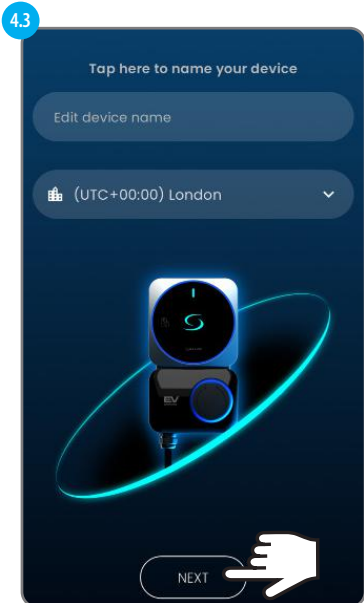

Lisää laitteelle nimi ja aseta aikavyöhyke.



Aseta satunnaistettu viive



Aseta haluamasi ruuhka- ja ulkopuolisen aikataulu.

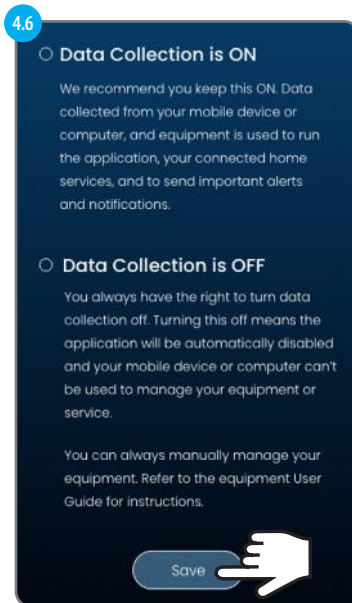

Aseta tiedonkeruuta koskeva valinta ja valitse Tallenna.

Vaihe 5 : Useiden latureiden hallinta

Yhteen käyttäjätiliin voidaan liittää useita latureita. Näin käyttäjä voi kätevästi valvoa ja hallita kaikkia latureitaan yhdestä paikasta.



Pyyhkäisemällä sovelluksen kojelautaa voit selata eri latureita.

Kojelaudan ominaisuudet ja asetukset

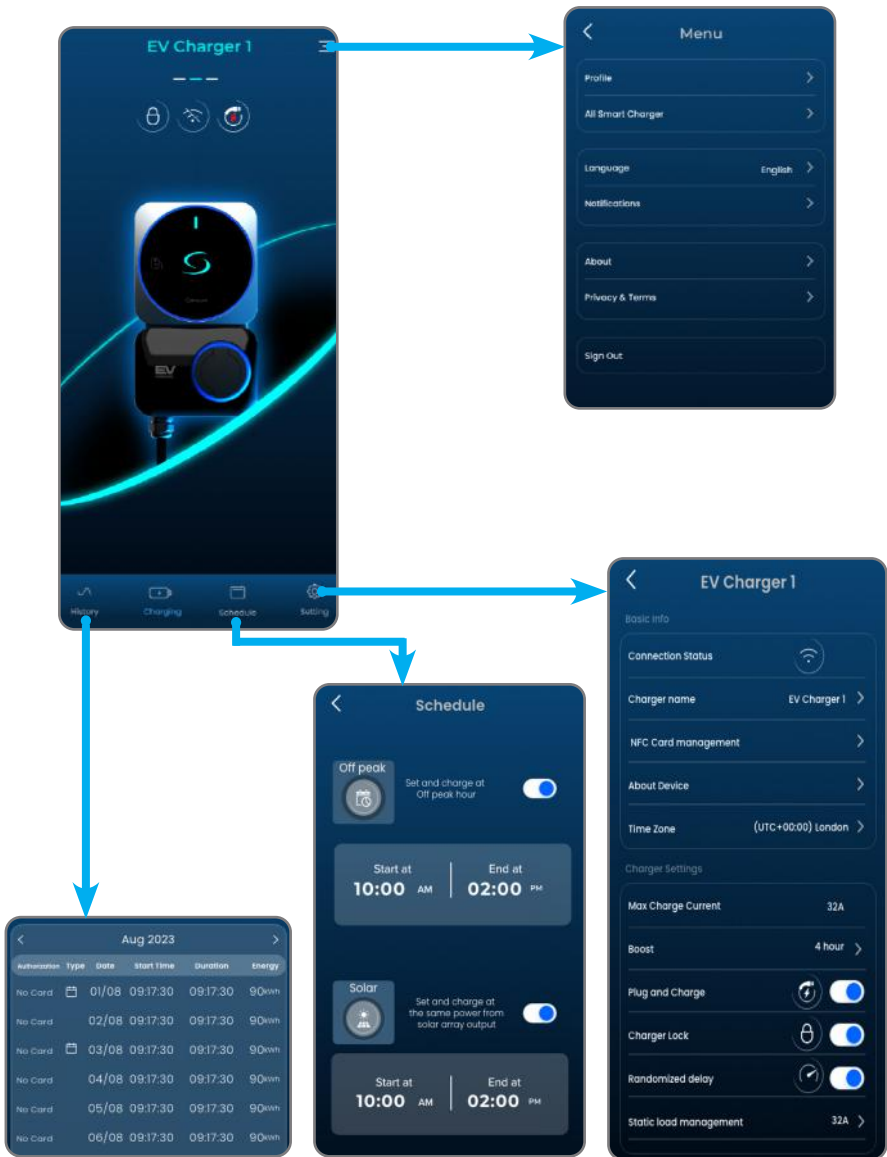

Vaihe 6 : Latausvirta

6.1

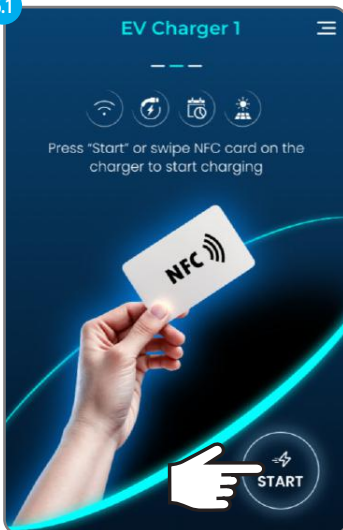

Kytke latauskaapeli EV:hen ja EV-laturiin. Pyyhkäise NFC-korttia EV-laturissa tai käynnistä lataus valitsemalla Start (Käynnistä).

6.2



Odota latausaikataulun saavuttamista tai valitse Boost ohittaaksesi aikataulun ja ladataksesi kerralla.

6.3



Lataus käynnistyy

6.4



Lataus käynnistyy.

Latausvirta - mahdolliset näytöt



Latausnäyttö.

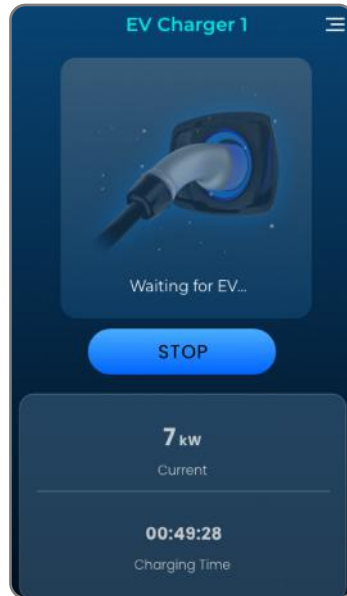

Tämä näyttö tulee näkyviin, kun EV-laturi pysäyttää tai keskeyttää latauksen vastaanottamisen.

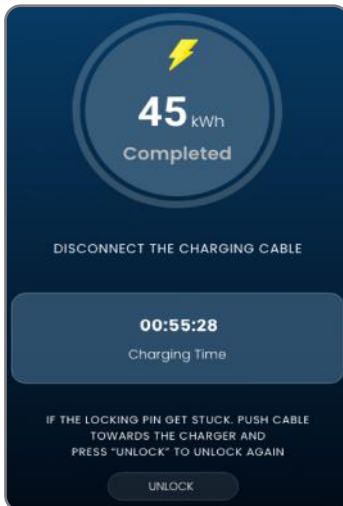

Lataus valmis.

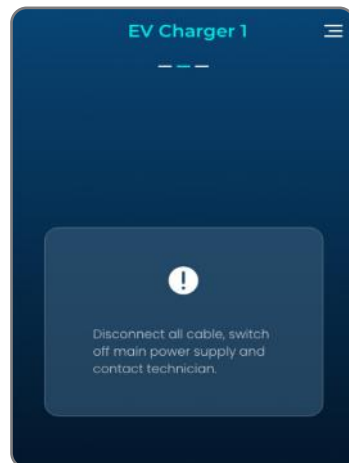

Virhe-näyttö.

EV-laturin sovelluksen sisäiset asetukset

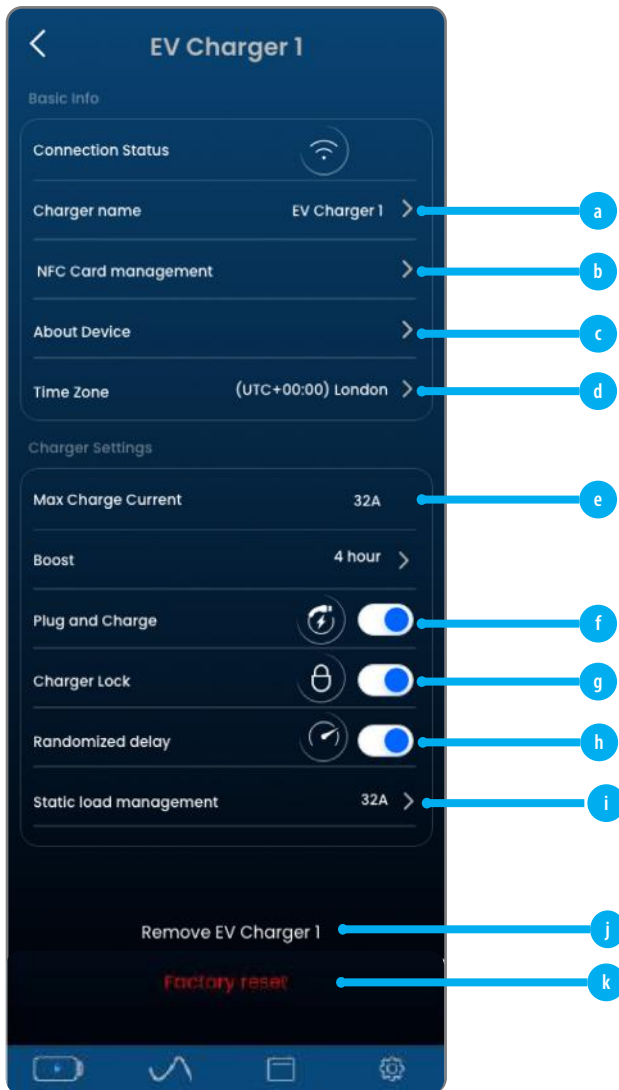



Tässä voidaan muuttaa EV-laturin nimeä.

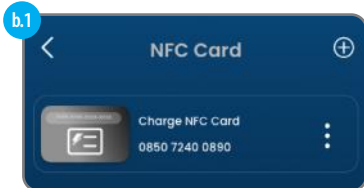

Kun Plug&Charge on poistettu käytöstä, ennen lataamista vaaditaan valtuutus joko sovelluksen avulla tai pyyhkäisemällä NFC-kortti EV-laturiin. Voit hallita, mikä NFC-kortti voi käynnistää latauksen, tässä näytössä voit lisätä uuden NFC-kortin (skannaamalla QR-koodin tai syöttämällä kortin numeron) EV-laturiin ja muokata/poistaa sen jälkeen.

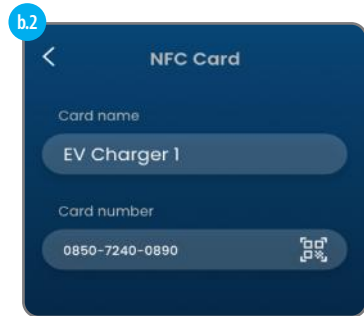

**Kullakin EV-laturilla on oma NFC-korttiluettelo, sama kortti voidaan lisätä eri EV-latureihin.*



Tässä näytössä annetaan EV-laturin tiedot. Se näyttää myös nykyisen laite-ohjelmistoversion ja sen, onko uusi laite-ohjelmistoversio saatavilla asennettavaksi.

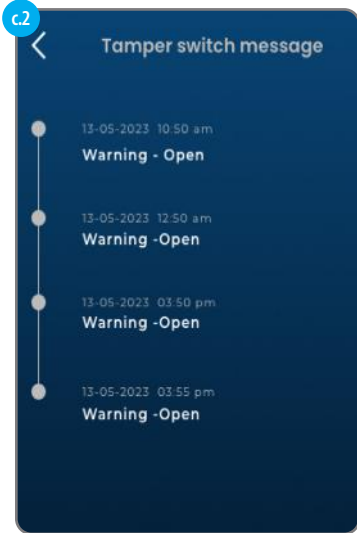

Käytettävissä on myös Tamper switch -viestiloki, josta voidaan tarkistaa, onko EV-laturin kansi avattu sen käytön aikana.



Muokkaa aikaa ja vyöhykettä.

Muut laturin asetukset

- e** **Maksimilatausvirta**
Näyttää suurimman latausvirran, jonka tämä EV-laturi voi tuottaa. (Siihen vaikuttavat sekä SKU että EV-laturin laitteistoa-asetukset).
- f** **Kytke ja lataa**
Kun tämä asetus on käytössä, EV-laturi voi käynnistää latauksen ilman sovelluksen tai NFC-kortin valtuutusta. Lataus alkaa heti tai jonkin ajan kuluttua, riippuen siitä, onko käytössä jokin aikataulu tai satunnaistettu viive.
- g** **Laturin lukitus**
Kun se on lukittu, EV-laturi ei tarjoa latausta.
- h** **Satunnaistettu viive**
Kun toiminto on käytössä, satunnaistettua viiveaikaa (enintään 10 minuuttia) sovelletaan ennen latauksen aloittamista.
- i** **Staattinen kuormituksen hallinta**
Tällä asetuksella voidaan tarvittaessa rajoittaa EV-laturin tehoa.
- j** **Poista**
Poistaa kyseisen EV-laturin käyttäjätilitä.
- k** **Tehdasasetusten palautus**
Tehdasasetusten palautus tyhjentää kaikki asetukset, mukaan lukien Wifi-yhteyden kotireitittimeen. Tämä nollaus poistaa myös EV-laturin nykyiseltä käyttäjätilitä.

Muut sovelluksen asetukset

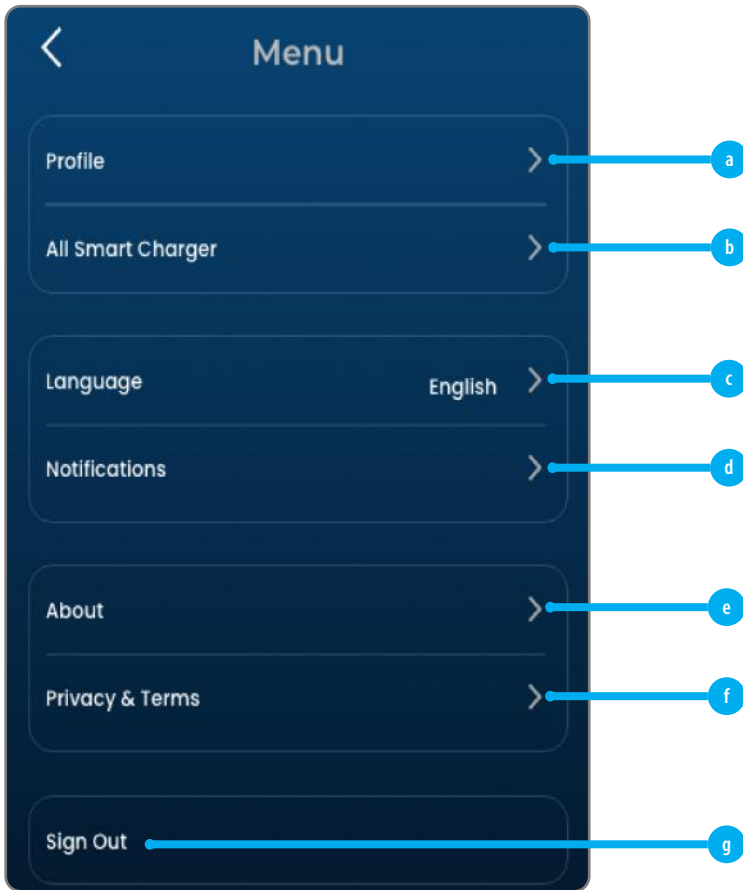

Muut sovelluksen asetukset

- a Profili**
Käyttäjätiedot.

- b Kaikki Smart Charger**
Näyttää kaikki tähän käyttäjätiliin lisätyt EV-laturit ja niiden nykyisen tilan.

- c Kieli**
Vaihda sovelluksen näyttökieli.

- d Ilmoitus**
Ota käyttöön tai poista käytöstä sovelluksen ilmoitus, kun EV-lataus alkaa tai päättyy.

- e Tietoja osoitteesta**
Sovelluksen tiedot.

- f Tietosuoja ja ehdot**
Ohjaa tietosuoja ja ehdot -asiakirjaan.

- g Kirjautu ulos**
Poistaa nykyisen käyttäjän sovelluksesta.

Tilin poistaminen käytöstä & tehdasasetusten palautus

Kun poistat EV-laturin tililtäsi, EV-laturi suorittaa myös tehdasasetusten palautuksen.

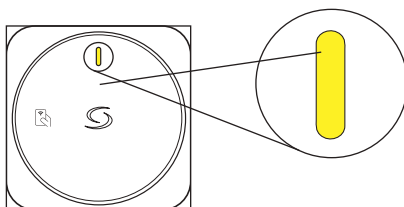

Kun se on valmis, laturin
LED vilkkuu keltaisena.

PEN-vikasuojaus EV7UK:lle : 7 kW:n (1-vaiheinen) pistorasi- atyyppi (UK-versio).

PME-sähköjärjestelmään asennettaessa on tarpeen suojata käyttäjää mahdolliselta sähköiskulta, joka voi aiheutua, jos syöttöjohdon yhdistetty nolla- ja maadoitusjohdin (PEN) vaurioituu tai irtoaa käytöstä.

EV7UK-mallissa on 72.411.4.1 kohdan iv alakohdassa kuvattu sisäänrakennettu PEN-vikasuojaustoiminto, joka katkaisee ajoneuvon jännitteisestä, nolla- ja maadoitusjohtimesta, jos jännite ylittää tai alittaa määrätyt tasot (yli 253 V ja alle 207 V). Se poistaa ylimääräisen maadoituselektrodin tai maadoitussauvan asennuksen tarpeen.

*Salus Controls. vakuuttaa täten, että tämä EV-laturi on RE-direktiivin 2014/53/EU olennaisten vaatimusten ja muiden asiaankuuluvien säännösten mukainen.
Kopio täydellisestä DoC:stä on liitteenä.*

*SALUS Controls
Units 8-10, Northfield Business
Park, Forge Way, Parkgate
Rotherham, S60 1SD*

PÄÄKONTTORI

SALUS Controls
Units 8-10, Northfield Business
Park, Forge Way,
Parkgate, Rotherham,
S60 1SD, United Kingdom

SALUS Controls GmbH,
Dieselstrasse 34,
63165 Mühlheim am Main,
Germany

Email: sales@salus-tech.com



www.saluscontrols.com

SALUS Controls on Computime Groupin jäsen

Jatkuvan tuotekehityspolitiikan ylläpitäminen SALUS Controls plc pidättää oikeuden muuttaa tässä esitteessä lueteltujen tuotteiden spesifikaatioita, suunnittelua ja materiaaleja ilman ennakoilmoitusta.

V01
10/2024

