

3. iTG500

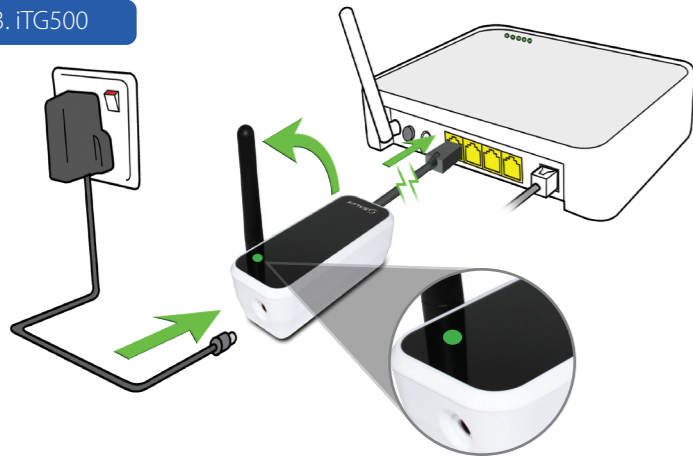

- Zielona dioda na urządzeniu oznacza pomyślne połączenie urządzenia z serwerem SALUS Controls.
- Постоянный зеленый индикатор - процесс установки завершен. iT500 подключен к серверу SALUS Controls.
- Zelená LED dioda svítí pokud je brána připojena k serveru Salus Controls.
- Sunteți conectat la serverul de comandă Salus atunci când LED-ul este verde.

PL Legenda RU Легенда CZ Legenda RO Legenda

- | | |
|--|--|
| 1 PL Podłączenie do Internetu jest aktywne.
RU Доступ к Интернет сети включен.
CZ Připojeno k internetu.
RO Conexiunea la internet este în poziția ON. | 2 PL Wejść w menu Ustawień.
RU Войдите в меню Настроек.
CZ Otevřete menu nastavení.
RO Accesează meniul Setări. |
| 3 PL Potwierdź wybrane opcje i przejdź do kolejnego ekranu.
RU Подтвердите выбор и перейдите дальше.
CZ Potvrďte svou volbu a pokračujte na další obrazovku.
RO Confirmați opțiunea și treceți la ecranul următor. | 4 PL Wróć do poprzedniego ekranu bądź przytrzymaj przycisk, aby wrócić do ekranu głównego.
RU Вернитесь в предыдущее меню или удерживайте кнопку, чтобы вернуться в главное меню.
CZ Vraťte se zpět na předchozí obrazovku, nebo držte pro návrat na hlavní obrazovku.
RO Du-te înapoi la ecranul anterior sau ține apăsat pentru a reveni la ecranul principal. |
| 5 PL Przejdź w dół lub wybieraj spośród opcji.
RU Перейдите вниз или выберите один из вариантов.
CZ Přejděte dolů nebo procházejte možnosti.
RO Du-te jos sau navigheaza prin opțiuni. | 7 PL Przejdź do góry lub wybieraj spośród opcji.
RU Перейдите вверх или выберите один из вариантов.
CZ Přejděte nahoru nebo procházejte možnosti.
RO Du-te în sus sau navigheaza prin opțiuni. |
| 6 PL Naciśnięcie przycisku spowoduje podświetlenie wyświetlacza.
RU Нажмите любую кнопку, чтобы активировать экран LCD.
CZ Stisknutím se aktivuje LCD displej.
RO Atunci când este apăsat, LED-ul se aprinde. | |



4. System Configuration



- PL** Poprzez naciśnięcie i przytrzymanie przycisku wybierz konfigurację systemu odpowiednią dla wykorzystanego przez Ciebie schematu podłączenia.
- RU** Нажмите и удерживайте кнопку, чтобы выбрать тип конфигурации системы согласно выбранной вами схеме подключения.
- CZ** Vyberte konfiguraci systému podle zapojení přijímače stisknutím a podržením.
- RO** Selectează configurația sistemului, în asociere cu cablajul receptorului prin apăsare și menținerea apăsării.

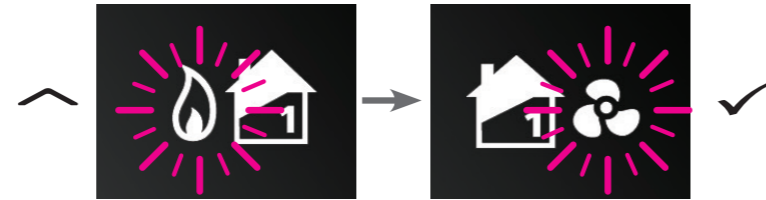

- PL** Wybierz tryb: ogrzewania lub chłodzenia Twojego systemu.
RU Выберите режим нагрев или охлаждение для Вашей системы.
CZ Vyberte režim vytápění nebo chlazení pro Váš systém.
RO Selectați modul de încălzire sau de răcire pentru sistemul dumneavoastră.

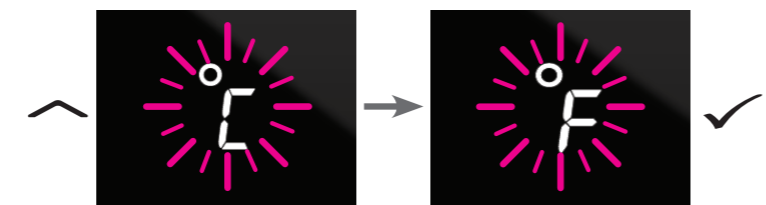

- PL** Ustaw tryb wyświetlania temperatury.
RU Выберите способ изображения температуры.
CZ Nastavte si režim zobrazení teploty.
RO Setati modul de afisare a temperaturii.



- PL** Ustaw swoją strefę czasową. 0 h=GMT
RU Выберите часовой пояс. 0 hr=GMT
CZ Nastavte časové pásmo. 0 hr = GMT
RO Setati fusul orar. 0 hr = GMT

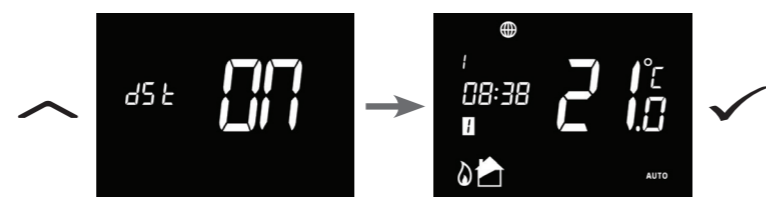

- PL** Włącz automatyczną zmianę czasu Lato/Zima.
RU Set your DST (daylight saving time) ON.
CZ Nastavte DST (letní čas).
RO Setati ora de vară (ON).

5. Pairing the iT500 and iT500RX Receiver



- 1** Wcisnij przycisk SYNC, używając np. spinacza biurowego.
 Вставьте скрепку или аналогичный предмет в отверстие обозначенное SYNC в нижней части приемника iT500RX.
 Vložte kancelářskou sponku do otvoru označeného SYNC.
 Se introduce o agrafa de hârtie în gaura marcată SYNC.
- 2** Czerwona dioda będzie wskazywać gotowość odbiornika iT500RX do sparowania.
 Постоянный красный цвет нижнего переключателя приемника iT500RX указывает на его готовность к сопряжению.
 Červená LED dioda indikuje, že iT500 RX je připraven pro spárování.
 LED-ul roșu va indica faptul că iT500 RX este gata pentru sincronizare.

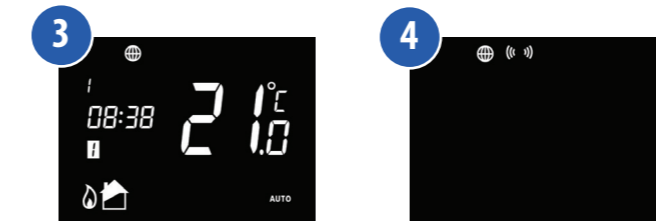

- 3**
- 4**
- 5**
- 6**
- 7**
- 8**



- 1** Ustawienia czasu i temperatury mogą być zmieniane na regulatorze bądź przy użyciu aplikacji iT500 Plus. Pobierz aplikację iT500 Plus z App Store lub Google Play. Sterowanie regulatorem jest możliwe również poprzez stronę: www.salus-it500.com. Pełna wersja instrukcji dostępna jest na stronie: www.salusmanuals.com
- Настройки времени и температуры можно менять на регуляторе или с помощью приложения iT500 Plus. Загрузите бесплатно Интернет приложение iT500 Plus с App Store или Google Play. Управление регулятором возможно также через компьютер, необходимо войти на сайт: www.salus-it500.com. Полная версия инструкции доступна на нашем сайте: www.salusmanuals.com
- Nastavení času a teploty lze změnit pomocí aplikace iT500 Plus nebo přímo v termostatu. Stáhněte si aplikaci iT500 Plus z App Store nebo Google Play. Termostat můžete také ovládat přímo z webových stránek: www.salus-it500.com. Plná verze návodu je k dispozici na www.salus-manuals.com
- Setările de timp și de temperatură pot fi modificate prin utilizarea Aplicației iT500 Plus sau din meniul termostatului. Vă rugăm să descărcați Aplicația iT500 Plus din App Store și Google Play. De asemenea, puteți utiliza site-ul: www.salus-it500.com. Ghidul complet este disponibil pe www.salus-manuals.com



SALUS Controls is a member of the Computing Group
Maintaining a policy of continuous product development SALUS Controls plc reserve the right to
change specification, design and materials of products listed in this brochure without prior notice.



www.saluscontrols.com

PRODUCER:
SALUS Controls Plc Units 8-10
Northfield Business Park
Forge Way, Parkgate,
Rotherham S60 1SD,
United Kingdom

SALUS[®]

CONTROLS

iT500 Internet Thermostat



Quick Guide

IT500 Quick Guide

Internetowy programowany regulator temperatury iT500 firmy SALUS Controls posiada funkcje sterowania ciepłą wodą użytkową oraz dwoma strefami grzewczymi. Aby zapoznać się z pełną wersją instrukcji obsługi wejdź na naszą stronę: www.salusmanuals.com.

Produkt spełnia następujące dyrektywy 2014/30/EU, 2014/35/EU, 2014/53/EU oraz 2011/65/EU.

Informacja na temat bezpieczeństwa
Należy używać zgodnie z przepisami UE oraz z przepisami obowiązującymi w danym kraju. Wyłącznie do użytku wewnątrz pomieszczeń. Chronić przed wilgocią. Urządzenie powinno być instalowane przez wykwalifikowanego instalatora zgodnie z regulacjami Unii Europejskiej oraz kraju, w którym urządzenie jest montowane.

⚠ Podczas instalacji, urządzenie powinno być zawsze odłączone od zasilania.

IT500 Quick Guide

Введение
Программируемый беспроводной термостат от компании SALUS позволяет управлять ГВС и двумя отопительными зонами. Чтобы получить полную версию инструкции по iT500, заходите на наш сайт: www.salusmanuals.com.
Оборудование соответствует директивам 2014/30/ЕС, 2014/35/ЕС, 2014/53/ЕС и 2011/65/ЕС. Полную информацию найдите на сайте www.saluslegal.com.

Информация по безопасности
Это оборудование должно устанавливаться компетентным специалистом в соответствии с данной инструкцией и правилами, действующими в ЕС а также в стране установки. Монтаж только внутри помещений. Защищать от влаги.

⚠ Отключайте источник переменного тока 230 В 50 Гц перед установкой, ремонтом или заменой компонентов.

IT500 Quick Guide

Úvod
Salus iT500 je internetový programovatelný termostát s možností ovládní dvou zón ÚT nebo jedné zóny ÚT a druhé zóny cirkulace TUV.

Pro plnou verzi tohoto návodu přejděte na www.salus-manuals.com.

Shoda výrobu
Tento produkt je v souladu s následujícími směrnici: 2014/30/EU, 2014/35/EU, 2014/53/EU a 2011/65/EU.

Bezpečnostní informace
Používejte v souladu s předpisy. SALUS iT500 se používá pro kontrolu vytápění místnosti a teplovodních systémů uvnitř domu. Tento výrobek musí instalovat kompetentní osoba a instalace musí probíhat v souladu s pokyny, normami a předpisy, které platí pro daný region, nebo stát, kde je výrobek nainstalován.

⚠ Před instalací nebo prací na jakékoli součásti, která vyžaduje napájení 230V 50Hz, vždy odpojte přístroj z el. sítě.

IT500 Quick Guide

Introducere
SALUS iT500 este un termosta programabil, controlabil prin Internet cu opțiuni pentru controlul apei calde și a două zone de încălzire.

Accesați www.salus-manuals.com pentru versiunea completă în PDF a manualului.

Directivile produsului
Conformitatea UE: cu 2014/30 / UE 2014/35 / UE 2014/53 / UE și 2011/65 / UE. Vă rugăm să accesați www.saluslegal.com pentru versiunea extinsă a declarațiilor de conformitate.

Informații de siguranță
Utilizați în conformitate cu reglementările UE și reglementările naționale. Numai pentru utilizare în interior. Mențineți dispozitivul complet uscat. Acest produs trebuie să fie instalat de către o persoană autorizată, în conformitate cu toate reglementările UE și reglementările naționale.

⚠ Deconectați întotdeauna de la sursa de alimentare orice dispozitiv care necesită 230VAC 50Hz, înainte de instalare sau de a lucra la una dintre componente.

1. iT500RX

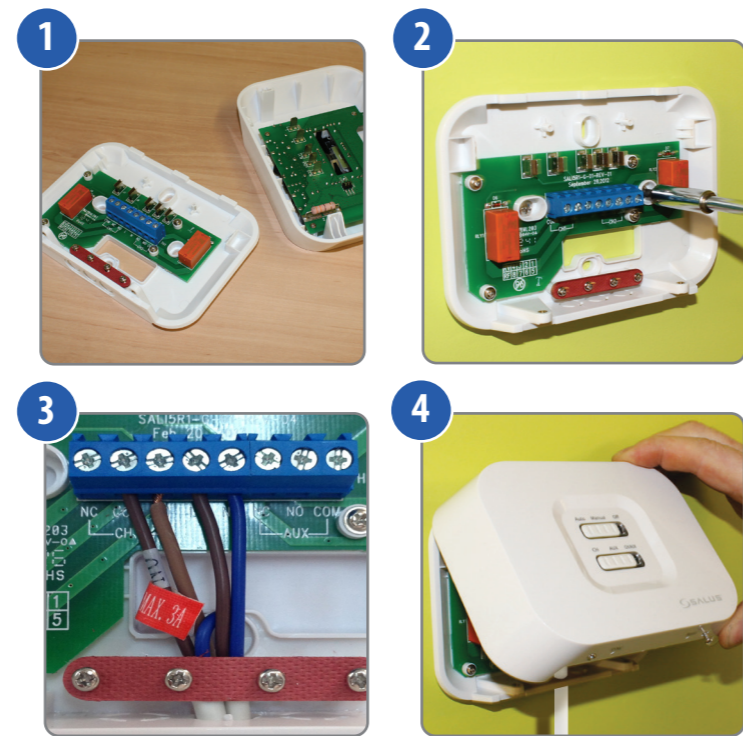

Schematy podłączenia

- 3a. Beznapięciowe podłączenie kotła
- 3b. Podłączenie kotła 230V
- 3c. Podłączenie wg schematu "S" 230V
- 3d. Podłączenie wg schematu "Y" 230V
- 3e. 2 strefy C.O. - Podłączenie kotła 230V
- 3f. 2 strefy C.O. - Beznapięciowe podłączenie kotła

Схемы подключения

- 3a. Беспотенциальное подключение котла
- 3b. Подключение котла 230 В
- 3c. Подключение согласно схеме "S" - 230 В
- 3d. Подключение согласно схеме "Y" - 230 В
- 3e. 2 зоны Ц.О. - Подключение котла 230 В
- 3f. 2 зоны Ц.О. - Беспотенциальное подключение котла

Schéma zapojení

- 3a. Beznapětový - kombinovaný kotel
- 3b. 230V spínání - kombinovaný kotel
- 3c. 230V spínací S-plán
- 3d. 230V spínací - Y plán
- 3e. 2xÚT zóny - 230V kombinovaný kotel
- 3f. 2xÚT zóny - beznapětový kombinovaný kotel

Schema conexiunilor

- 3a. Cazan cu contacte fara potential
- 3b. Cazan cu conexiune 230V
- 3c. Conexiune 230V-Plan S
- 3d. Conexiune 230V- Plan Y
- 3e. 2 Zone - Cazan cu conexiune 230V
- 3f. 2 Zone - Cazan cu contacte fără potențial

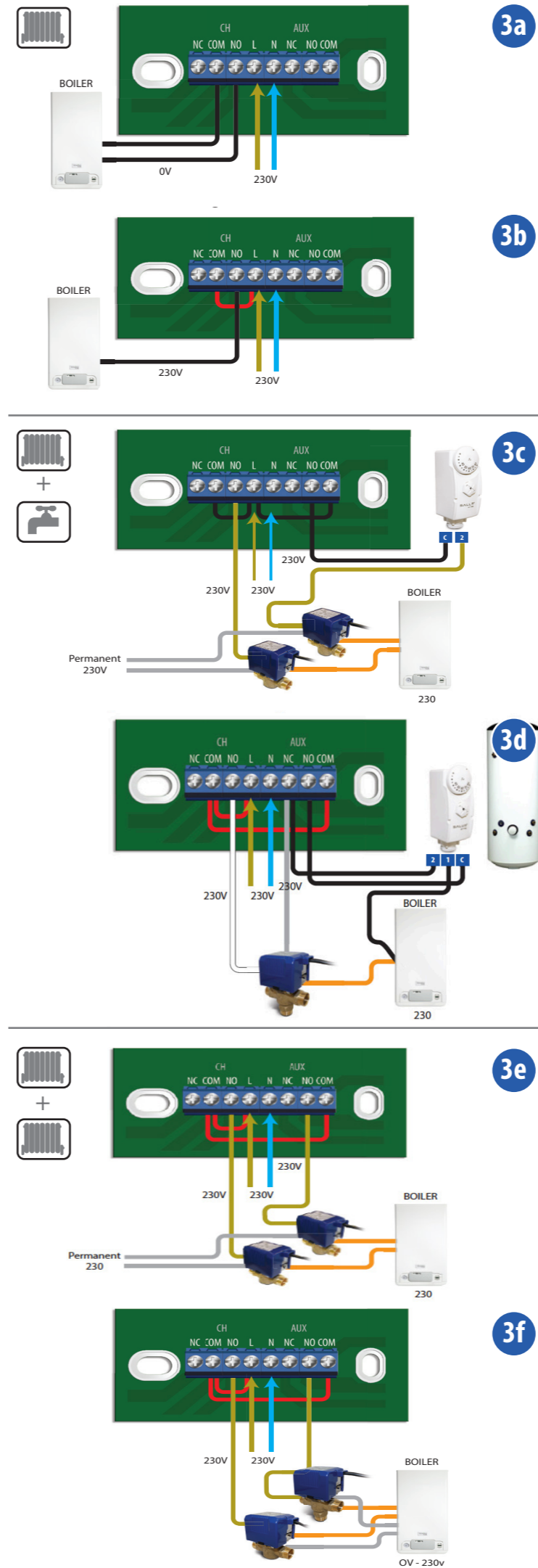

2. iT500TR

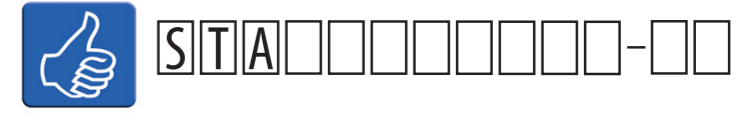

Przed włożeniem baterii do urządzenia, zanotuj numer STA. Zarejestruj urządzenie w aplikacji.

Перед установкой батарей, запишите STA-серийный номер, напечатанный внутри батарейного отсека термостата.

Před vložením baterií si prosím poznamenejte číslo STA pro registraci zařízení do aplikace.

Înainte de introducerea bateriilor, vă rugăm să notați numărul dvs. STA. Înregistrați-vă dispozitivul pe aplicație.



iT500 Plus App

