



Mehrsprachiges
Handbuch



Kurzanleitung

KONTAKTDATEN

SALUS Controls, Units 8-10,
Northfield Business Park,
Forge Way, Parkgate
Rotherham, S60 1SD

SALUS Controls GmbH,
Dieselstrasse 34,
63165 Mühlheim am Main,
Germany

UK: tech@salus-tech.com
DE / NL: info@salus-controls.de
FR: technicalsupport@saluscontrols.fr
RO: tehnic@saluscontrols.ro
DK: Support@salus-controls.dk

www.saluscontrols.com



SALUS Controls ist Mitglied der Computime Group
Im Sinne einer kontinuierlichen Produktentwicklung behält sich SALUS Controls
plc das Recht vor, Spezifikationen, Design und Materialien der in dieser
Broschüre aufgeführten Produkte ohne vorherige Ankündigung zu ändern.



V01
XII/2024

Einführung

Der SALUS WQ615RX-Empfänger ist für die effektive Steuerung von elektrischen Heizsystemen mit dem Zigbee-Protokoll konzipiert. Der Empfänger kann als Master-Gerät eingerichtet werden, so dass er mit bis zu vier weiteren Slave-Empfängern verbunden werden kann, wodurch ein einheitliches und synchronisiertes Netzwerk zur Steuerung mehrerer Infrarotpaneele entsteht. Jeder WQ615RX-Empfänger kann je nach den Anforderungen des Systems entweder als Master oder als Slave fungieren, was eine reibungslose Steuerung und Integration gewährleistet. Diese Flexibilität ermöglicht ein müheloses Management des gesamten Heiz- oder Kühlsystems und verbessert die Effizienz und Reaktionsfähigkeit Ihrer Anlage.

Produktkonformität

Dieses Produkt entspricht den grundlegenden Anforderungen und anderen einschlägigen Bestimmungen der Richtlinien 2014/53/EU und 2015/863/EU. Der vollständige Text der EU-Konformitätserklärung ist unter der folgenden Internetadresse verfügbar: www.saluslegal.com.

2405-2480MHz; <14MHz

Informationen zur Sicherheit

Um Sicherheit und optimale Leistung zu gewährleisten, sollte der Empfänger WQ615RX in Übereinstimmung mit allen einschlägigen Vorschriften verwendet werden. Dieses Gerät ist ausschließlich für die Verwendung in Innenräumen konzipiert und darf nicht in Umgebungen mit extremen Temperaturen oder anderen rauen Bedingungen installiert werden. Halten Sie den Empfänger vollständig trocken; eine unzureichende Installation kann zu Schäden oder Fehlfunktionen führen. Trennen Sie das Gerät vor der Reinigung immer von der Stromversorgung und verwenden Sie nur ein trockenes Tuch. Um einen sicheren Betrieb zu gewährleisten, positionieren Sie den Raumthermostaten so, dass er keine äußeren Einflüsse bekommt (direkte Sonneneinstrahlung, Zugluft). Wird der Empfänger hinter einer IR-Heizplatte montiert, dann sollte er immer an RAND und UNTEN positioniert werden. Die maximale Betriebstemperatur der Geräte beträgt 50 °C. Vermeiden Sie daher Standorte, die diesen Grenzwert überschreiten, um eine Überhitzung zu vermeiden.

Tasten des Empfängers



- 1. MODE-Taste:** Auswahl Auto/Ein/Aus
- 2. Master/Slave-Auswahl:** Master kann bis zu 4 Slaves steuern
- 3. PAIR-Taste für** schnelles Verbinden

Schaltplan

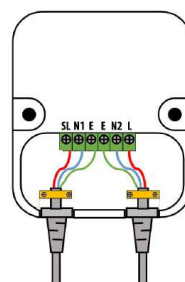

Infrarot-Panel

Stromversorgung

Paarungsprozess

Hinweis: Der Thermostat WQ615TX wird mit dem Empfänger WQ615RX geliefert, der auch mit 4 weiteren Empfängern verbunden werden kann (der 5. Slave wird abgelehnt), die alle an Infrarot-Heizpaneele angeschlossen sind. Um einen neuen Kopplungsprozess zu starten, ist es notwendig, die Geräte auf die Werkseinstellungen zurückzusetzen.



1 Schalten Sie den Empfänger ein. Die PAIR-LED blinkt rot. Die Slave-LED blinkt grün.

2 Drücken Sie kurz die Taste Master/Slave, um zum Master zu wechseln.

3 Halten Sie die PAIR-Taste 10 Sekunden lang gedrückt, um den Hauptempfänger zurückzusetzen.



4 Die PAIR-LED leuchtet 5 Sekunden lang durchgehend rot und beginnt dann rot zu blinken.

5 Halten Sie die PAIR-Taste 5 Sekunden lang gedrückt, um die Kopplung des Master-Empfängers zu starten.

6 Die Master-LED und die PAIR-LED blinken beide grün.



7 Ein paar Sekunden später leuchtet die Master-LED dauerhaft grün. Die PAIR-LED blinkt weiterhin grün.

8 Drücken Sie die PAIR-Taste und halten Sie sie 5 Sekunden lang gedrückt.

9 Sowohl die PAIR- als auch die Master-LED leuchten durchgehend grün. Der Master-Empfänger ist jetzt gepaart.

Koppeln eines Slave-Empfängers (optional)

Hinweis: Überspringen Sie die Schritte 10 - 15, wenn Sie nur einen Hauptempfänger koppeln. Setzen Sie das Pairing ab Schritt 16 fort.



10 Schalten Sie den Slave-Empfänger ein. Die PAIR-LED blinkt rot. Die Slave-LED blinkt grün.

11 Halten Sie die PAIR-Taste 10 Sekunden lang gedrückt, um den Slave-Empfänger zurückzusetzen.

12 Die Slave-LED und die PAIR-LED beginnen beide grün zu blinken.



13 Halten Sie die PAIR-Taste am MASTER-Empfänger 5 Sekunden lang gedrückt, um die Kopplung des SLAVE-Empfängers zu starten.

14 Die PAIR-LED am Master-Empfänger beginnt grün zu blinken.

15 Warten Sie, bis die LED „Slave“ und die LED „PAIR“ am Slave-Empfänger beide dauerhaft grün leuchten. Der Slave-Empfänger ist nun gepaart.

Hinweis: Wiederholen Sie den Vorgang der Slave-Kopplung, um bis zu maximal 4 Slaves anzuschließen.

- Zurücksetzen des Masters: Der Master löscht den Thermostat, alle Slaves und die Koordinatorinformationen.
- Zurücksetzen des Slaves: Der Slave löscht seine eigenen Verbindungsinformationen und verlässt das ZigBee-Netzwerk.

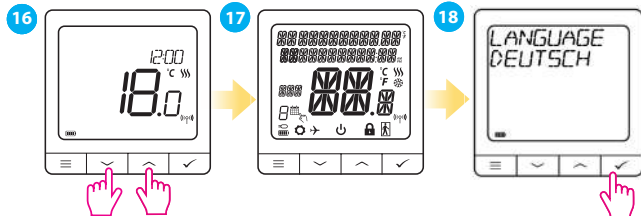

16 Halten Sie die Tasten AUF und AB 5 Sekunden lang gedrückt, um den Thermostat zurückzusetzen.

17 Auf dem Display werden alle Symbole angezeigt.

18 Wählen Sie Deutsch und drücken Sie die Taste OK.

19 Drücken Sie auf dem Startbildschirm die , um die Einstellungen aufzurufen. Drücken Sie dann mehrmals die Taste und gehen Sie zu [MPFAENGER VERBIND]. Wählen Sie JA und drücken Sie erneut die Taste, um die Kopplung mit dem Empfänger zu starten.



Wenn das Pairing erfolgreich war, zeigt der Thermostat [VERBINDEN ERFOLGREICH] an und wechselt dann nach ein paar Sekunden zum Startbildschirm.

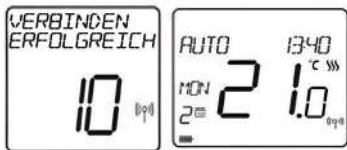

21 Nach der Einstellung der Temperatur am Thermostat zeigt der Empfänger durchgehend GRÜNE LEDs an (AUTO, MASTER/SLAVE, PAIR).



Hinweis: Wenn der Benutzer einen oder mehrere vorhandene gekoppelte Slave-Empfänger ersetzen möchte, MUSS er den WQ610TX-Thermostat, den Master- und den Slave-Empfänger auf die Werkseinstellungen zurücksetzen und erneut koppeln. Im Falle eines Fehlers oder eines defekten Empfängers muss der Benutzer den Master auf die Werkseinstellungen zurücksetzen und dann den gesamten Kopplungsprozess von WQ610TX und den Slaves wiederholen.

Hinweis: Wenn Master/Slaves im Auto-Modus länger als 1 Stunde kein RF-Signal vom Master empfangen, gehen sie in den Fail-Safe-Modus über. Im ausfallsicheren Modus schalten sie das Relais für 5 Minuten ein und für 55 Minuten wieder aus und wiederholen dies, bis das HF-Signal wieder empfangen wird. Nach Wiederherstellung der Verbindung werden die Slaves wieder vom Master gesteuert. Im manuellen EIN- oder AUS-Modus gibt es keinen Fail-Safe-Modus.

Schaltplan

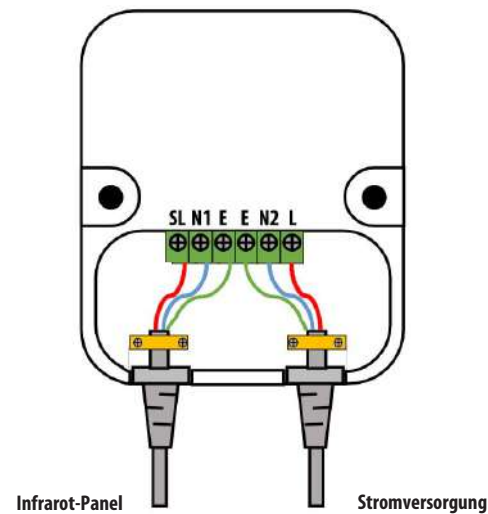

Dimensionen

100mm(W) x 110mm(H) x 22mm (D)

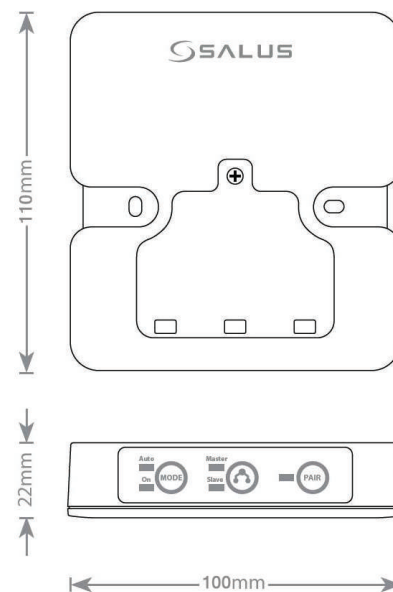

Produktspezifikationen

Stromversorgung	230V AC 50Hz
Funkprotokoll	Lokale Komm. via ZigBee 2.4 GHz
Empfängerleistung max.	10(5)A
Betriebstemperatur	0°C zu +50°C
Lagertemperatur	-25°C zu +60°C
Ausgänge	230V SL
Eindringenschutzklasse	IP54
Funkfrequenz	2.4 GHz
Material (Gehäuse)	Weiß, Plastik glänzend
Sicherheitstechnische Zulassung	Klasse II
Dimensionen	100mm(W) x 110mm(h) x 22mm (D)

Andere Perspektiven

