

SALUS[®] CONTROLS

Pompe de recirculare cu consum redus de energie

Modele: MP100A, MP200A & MP280A



MANUAL DE UTILIZARE

Conformitatea produsului & informații de securitate

Aceste instrucțiuni se aplică modelului Salus Controls specificat pe coperta acestui manual și nu se vor utiliza cu alte mărci sau modele.

Acesta ccesoriu se va instalad e către op ersoană competentă, iar instalarea va respecta recomandările furnizate în edițiile curentea le BS7671 (normele IEE) și în partea "P" a normelor pentru construcții.

Nerespectarea cerințelor din aceste publicații poate duce la acuzații penale.

Directiva Compatibilității electromagnetice 2014/30/EU

Directiva pentru joasă tensiune 2014/35/EU

(EC) No 641/2009

2011/65/EU

Pentru varianta extinsă a declarației de conformitate, vă rugăm accesați:

www.saluslegal.com/_ll_ro/.



Atenție:

Deconectați dispozitivul de la sursa de alimentare, înainte de a face orice fel de modificări!

Vă rugăm să păstrați aceste instrucțiuni pentru viitoare referințe.

Conținut cutie



1x Pompă de recirculare cu consum redus de energie

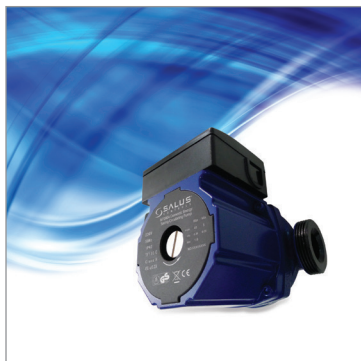

1x Manual de utilizare



Garnituri



Racord



Ștecher



Manșon

Pompe de recirculare cu consum redus de energie

Note

01. Citiți manualul cu atenție înainte de instalare și folosire.
02. SALUS nu va fi responsabil pentru niciun fel de vătămare corporală, defect al pompei sau alte pagube materiale ca urmare a nerespectării avertismentelor de siguranță.
03. Instalatorii și operatorii trebuie să respecte toate normele de securitate locale relevante.
04. Utilizatorul trebuie să confirme că numai personalului calificat, cu certificare profesională și de competență a acestui manual îi este permis să instaleze și să întrețină acest produs.
05. Pompa nu trebuie să fie instalată într-un loc care este umed sau poate fi stropit cu apă.
06. Pentru acces convenabil de întreținere, trebuie să fie instalat pe fiecare parte un robinet de siguranță.
07. Se va întrerupe alimentarea cu curent electric înainte de instalarea sau verificarea pompei.
08. Pentru apa caldă menajeră, se vor folosi doar pompe cu corp din cupru sau oțel inoxidabil.
09. Conductele de alimentare cu căldură, nu trebuie umplute frecvent cu apă care nu e dedurizată pentru a se evita creșterea calciului în apa care intră în interiorul conductei și poate bloca rotorul.
10. Nu porniți pompa fără lichide.
11. Nu se utilizează pentru apă potabilă.
12. Lichidul poate avea presiune mare și temperatură ridicată; așadar, lichidul din sistem trebuie să fie complet scurs sau vanele închise pe ambele părți, înainte de a atinge sau muta pompa, pentru a preveni rănilor prin ardere.
13. Dacă desfaceți dopul de aerisire, lichid cu temperaturi înalte și presiuni mari vor refula. este necesar să se garanteze că lichidul de evacuare nu va cauza vătămări corporale sau daune alte părți.
14. Ventilația trebuie să fie asigurată în timpul verii sau când temperatura ambientală este ridicată, pentru a evita formarea condensului care ar putea provoca defecțiuni electrice.
15. Sistemul pompei nu funcționează iarna sau când temperatura ambientală scade sub 0 °C. Lichidul din sistem trebuie să fie complet scurs, pentru a se evita crăparea pompei în cazul înghețului.
16. Dacă pompa nu este utilizată pentru o lungă perioadă de timp, vă rugăm să închideți robinetul intrării și ieșirii pompei și întrerupeți alimentarea cu energie.

04 Pompe de recirculare cu consum redus de energie

Note-continuare

17. În cazul în care cablul este fisurat, acesta trebuie înlocuit de o persoană calificată!
18. Vă rugăm să închideți robinetul la intrarea pompei și să întrerupeți alimentarea cu energie a pompei imediat în cazul detectării unei supraîncălziri sau a unei anomalii a motorului, și contactați imediat echipa SALUS.
19. În cazul în care probleme nu pot fi abordate în conformitate cu manualul, vă rugăm să închideți supapele la intrarea și ieșirea din pompă imediat, opriți sursa de alimentare și contactați distribuitorul sau centrul de service imediat.
20. Acest produs nu se lasă la îndemâna copiilor. După instalare, luați măsuri de precauție, pentru a evita accesul copiilor.
21. Acest produs se păstrează într-un loc uscat, bine ventilat și răcoros la temperatura camerei.

Suport tehnic SALUS: 0364 435 696 Email: tehnica@saluscontrols.ro



Avertisment

Înainte de instalare, citiți cu atenție manualul de instrucțiuni. Instalarea și echipamentul folosit va fi în concordanță cu regulile și legile aplicabile în țara utilizatorului.



Avertisment

Cei care au putere fizică slabă, reacționează lent sau sunt lipsiți de experiență și cunoștințe (inclusiv copiii) pot folosi această pompă cu motor numai sub monitorizarea și direcționarea de personalul lor de siguranță.

1. Semne



Avertisment - Nerespectarea acestor instrucțiuni de siguranță poate duce la vătămări corporale și urmărirea penală.



Atenție- Nerespectarea acestei instrucțiuni de siguranță poate duce la defectarea pompei sau la alte daune.



Notă - Notă sau instrucțiuni pentru operațiunile ușoare și în siguranță.

2. Generalități

2.1. Pompa de recirculare SALUS MPA utilizată în principal pentru încălzirea locuințelor și pentru sistemele de apă caldă.

Produsul se aplică, în general, pentru următoarele sisteme:

- sistem de alimentare cu căldură stabil și cu debit variabil
- sistem de conducte de alimentare cu energie termică la temperatură variabilă
- sistem de alimentare cu energie termică cu modul de noapte
- sistem HVAC
- sistem industrial de circulare
- sistem de încălzire a locuinței și sistem de alimentare cu apă menajeră.

Aceasta pompa este echipată cu un motor cu magneți permanenți și regulator de presiune diferențială, capabilă să se ajusteze în mod automat și continuu performanța motorului pentru a satisface nevoile reale ale sistemului.

Această pompă este echipată cu panou de control pe partea din față pentru o utilizare ușoară de către utilizatori.

2.2. Avantaje

Instalare ușoară

- prevăzută cu mod AUTO-adaptare automată (Setare inițială). În cele mai multe cazuri, nu are nevoie de ajustări. Poate fi pornită ușor și se ajustează automat pentru a satisface nevoile reale ale sistemelor.

Confort de nivel înalt

- Zgomot operațional redus al pompei și al întregului sistem.

Consum redus de energie

- În comparație cu pompele de recirculare tradiționale, MPA are consum redus de energie. Seria SALUS MPA moto-pompa de circulație este atașată cu eticheta Energy Europe Clasa A, iar consumul minim de energie poate ajunge până la 5W.

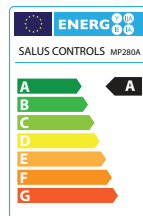

3. Condiții de operare

3. Condiții de operare

3.1 Temperatură ambientală

Temperatură ambientală: 0 °C - +40 °C

3.2 Umiditate relativă (RH) :

Umiditate maximă: 95%

3.3 Temperatură medie (lichid)

temperatură livrare lichid: 2°C - 110 °C

Pentru a evita formarea condensului în cutia de control și în stator, temperatura lichidului pompat de pompa motorului trebuie să fie întotdeauna mai mare decât temperatura ambientală.

3.4 Presiunea sistemului

presiune maximă 1.0Mpa(10bar).

3.5 Grad de protecție

IP42

3.6 Presiune de intrare

Temperatura lichidului	<85	90°C	110°C
Presiune de intrare	0.05bar	0.28bar	1bar
	0,5mca	2,8mca	10mca

* mca = metri coloana de apa

3.7.Pomparea lichidului

Lichidul de pompare include lichid subțire, curat, non-coroziv și non-exploziv, care nu trebuie să conțină nici particule, fibre sau ulei mineral solid, iar pompa categoric nu poate fi folosită pentru a pompa lichid inflamabil, cum ar fi uleiul de rapiță și benzina. Dacă pompa este utilizată într-un loc cu vâscozitate relativ ridicată, pompa are performanțe mai mici. Deci, atunci când alegeți o pompă, vâscozitatea lichidului trebuie să fie luată în considerare.

Pompe de recirculare cu consum redus de energie

07

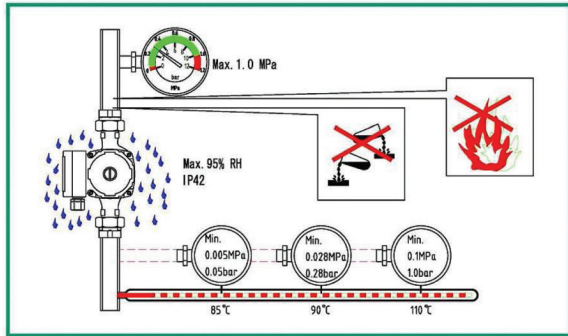

4. Instalare

4.1 Instalare

- La instalarea pompei SALUS seria MPA, pe săgeata de pe carcasa pompei cu motor este indicată direcția de curgere a lichidului prin pompă.
- La instalarea pompei cu motor, trebuie să fie instalate două garnituri amplasate la intrarea și ieșirea din conductă.
- În timpul instalării, arborele motorului pompei trebuie să fie orizontal.

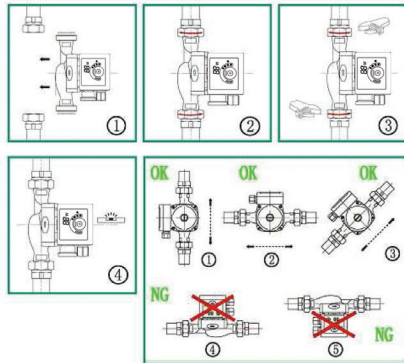

Poziția de jonctiune a cutiei

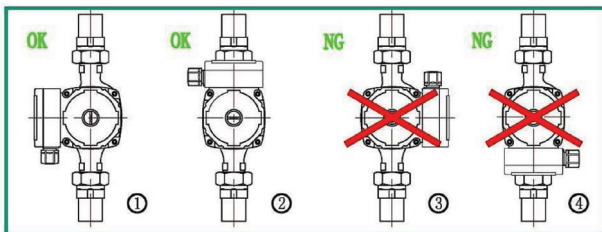

Schimbarea poziției de jonctiune a cutiei

Cutia de jonctiune poate fi rotită în pași de 90°

Procedurile de schimbare a jonctiunii cutiei se face după cum urmează:

1. Închideți robinetele de la intrare și ieșire și eliberați presiunea.
2. Deșurubați și scoateți cele patru șuruburi cu cap soclu care fixează corpul pompei.
3. Rotiți motorul în poziția dorită și aliniați cele patru orificii pentru șuruburi.
4. Montați din nou cele patru șuruburi cu cap soclu și fixați-le în sensul acelor de ceasornic.
5. Deschideți robinetele de la intrare și ieșire din conductă.

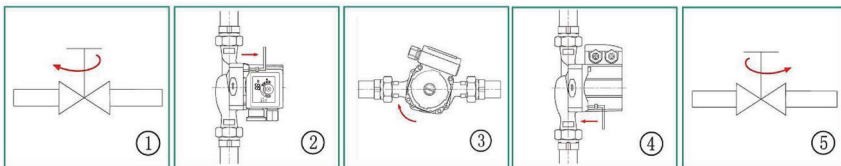



Avertisment

Pomparea lichidului poate fi de înaltă temperatură și de înaltă presiune; prin urmare, lichidul din sistem trebuie să fie complet golit sau robinetii de pe ambele părți ale pompei motorului trebuie să fie închise înainte de a scoate șuruburile de cap sodu.

Izolarea termică a corpului motorului pompei

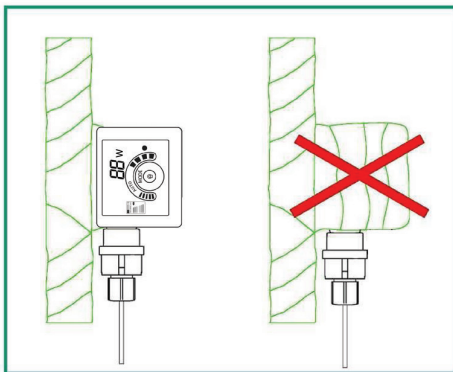

Pentru limitarea pierderilor de căldură a corpului pompei cu motor și a conductei, acestea trebuie să fie izolate termic.



Nu izolați și nu acoperiți cutia de jonctiune sau centrul de comandă!

5. Conectarea electrică

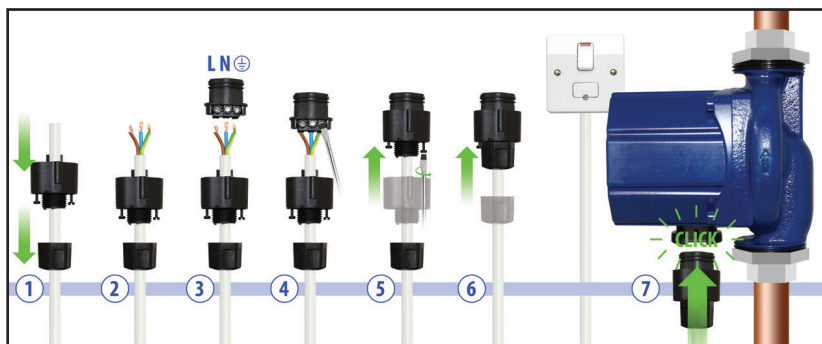

Avertisment

Pompa motorizată necesită împământare.

Pompa cu motor trebuie să fie conectată la un comutator de alimentare externă, iar spațiul minim dintre toți electrozii trebuie să fie de 3 mm.

- Pompa SALUS din seria MPA nu are nevoie de nicio protecție externă a motorului. Verificați dacă tensiunea de alimentare și frecvența sunt conforme cu parametrii indicați pe plăcuța de identificare a pompei motorului.
- Conectați ștecherul furnizat la sursa de alimentare.
- După conectarea la sursa de alimentare, indicatorul de pe centrul de comandă va fi pe poziția ON.

6.1 Comenzi ale centrului de comandă

Poziție	Descriere
1	Monitor care afișează consumul real de energie al pompei motorului în Watt.
2	Indicatore zonă 7 moduri.
3	Buton pentru setarea modurilor de operare ale pompei.

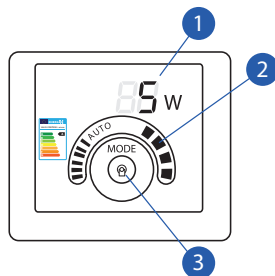

6.2 Indicator iluminat al zonei de consum de energie a pompei

După ce este conectat, monitorul funcționează în poziția 2. În timpul funcționării, valoarea indicată este în Watt, arătând consumul real de energie al motorului pompei. Când motorul pompei nu funcționează, monitorul indică codurile de eroare afișate în tabelul alăturat. Dacă se detectează o defecțiune, sursa de alimentare trebuie întreruptă înainte de depanare. După remedierea defecțiunii, reconectați la sursa de alimentare și porniți motorul pompei.

Cod defecțiune	Descriere
E0	Protecție supra tensiune
E1	Protecție sub tensiune
E2	Protecție supra sarcină
E3	Protecție sub sarcină
E2↔E4	Protecție fază deschisă

12 Pompe de recirculare cu consum redus de energie

6.3 Indicator iluminat al zonei de setare a pompei

Seria SALUS MPA - are 8 setări care pot fi alese de la buton. Setările sunt indicate prin 7 zone diferite, vezi imaginea (fig. dreapta).

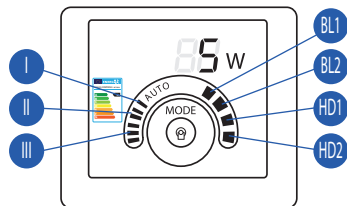

Butoane timp	Zonă iluminată	Descrieri
0	AUTO (Setare inițială)	Auto-adaptare (AUTO)
1	BL1	Cea mai joasă curbă de presiune proporțională
2	BL2	Cea mai înaltă curbă de presiune proporțională
3	HD1	Cea mai joasă curbă de presiune constantă
4	HD2	Cea mai înaltă curbă de presiune constantă
5	III	Curba de viteză constantă, Viteza III
6	II	Curba de viteză constantă, Viteza II
7	I	Curba de viteză constantă, Viteza Iw

6.4 Buton de selectare a setării

Apăsând butonul o dată la 2 secunde, setarea pompei se va schimba o dată. Un ciclu este format din câte 8 apăsări ale butonului. Pentru detalii, vezi secțiunea 6.3.

7. Setare pompă

7.1. Setarea pompei în funcție de tipul sistemului

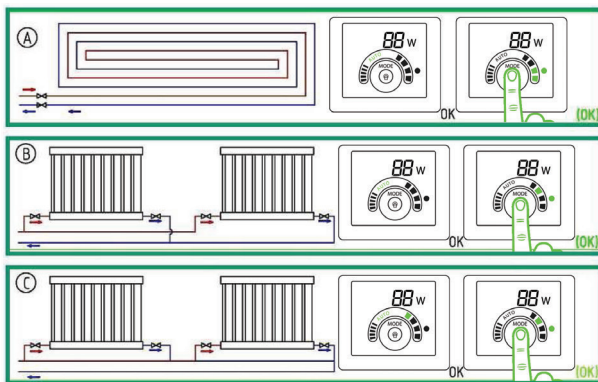

Setare inițială = AUTO (Mod auto-adaptare)

Setare disponibilă și recomandată

Poziție	Tip sistem	Setare Pompă	
		Recomandat	Opțiuni
A	Sistem de încălzire în pardoseală	AUTO	HD1, HD2
B	Sistem dual de încălzire prin conducte	AUTO	BL2
C	Sistem simplu de încălzire prin conducte	BL1	BL2

14 Pompe de recirculare cu consum redus de energie

- Modul AUTO (Mod de auto-adaptare) poate ajusta performanța motorului, bazându-se pe cererea reală de căldură a sistemului. Performanța este ajustată gradual, de aceea se sugerează ca înaintea schimbării setării motorului pompei, mențineți setarea AUTO pentru cel puțin o săptămână.
- Dacă doriți să reveniți la setarea AUTO (Mod de auto-adaptare) Seria SALUS MPA memorează ultima setare în modul AUTO și continuă ajustarea performanței în mod automat.
- Poate dura câteva minute sau chiar ore atingerea modului de operare optim, după ce setarea pompei este schimbată de la setarea optimă (mai sus menționată) la o altă setare opțională. În cazul în care setarea optimă a pompei nu permite fiecărei camere să obțină distribuția de căldură dorită, atunci încercați altă setare.
- Vezi secțiunea 12.1 pentru legătura dintre setarea pompei și performanța curbei.

7.2 Pompa de control

În timpul funcționării, pompa este controlată pe principiul “Comandă presiune proporțională (BL)” sau “Comandă presiune constantă (HD)”

În aceste două moduri de comandă, performanța pompei și consumul de energie corespondent vor fi reglate în funcție de cererea de căldură a sistemului.

Comandă presiune proporțională

În acest mod, presiunea diferențială de la ambele capete ale pompei, va fi controlată de debit. În fig. Q/H, curba de presiune proporțională este reprezentată de BL1 și BL2. Vezi secțiunea 12.1

În aceste două moduri de comandă, performanța pompei și consumul de energie corespondent vor fi reglate în funcție de cererea de căldură a sistemului.

Comandă presiune constantă

În acest mod, presiunea diferențială de la ambele capete ale pompei rămâne constantă, debitul fiind irelevant. În figura Q/H, curba de presiune constantă este o curbă de performanță orizontală, reprezentată de HD1 și HD2. Vezi secțiunea 12.1.

8. Sistem de vane bypass, instalat între conducta de admisie și conducta de retur

8.1. Rolul vanei bypass

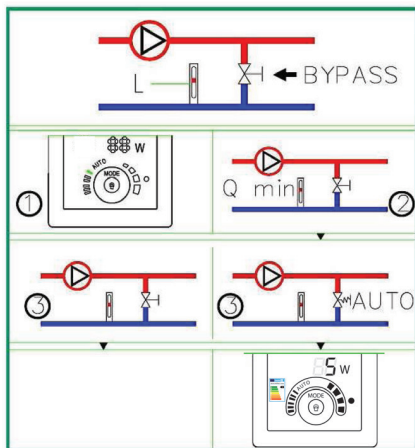

Vana bypass

Rolul: cand toti robinetii si/sau robinetii cu cap termostatat sunt inchisi, vana de bypass asigură distribuirea căldurii venită de la cazan(boiler).

Elemente în sistem:

- vana bypass
- debitmetru, poziția L.

Cand toti robinetii sunt inchisi, un debit minim este necesar.

Setarea poziției pompei depinde de tipul vanei bypass. De ex. vana bypass manuală sau vana bypass cu senzori de temperatură.

8.2. Vana bypass manuală

Conform următoarelor proceduri:

1. În timpul setării unei vane de bypass manuală, pompa trebuie setată pe (Viteza I). Se asigură debitul minim (Q min) al sistemului. Vezi manualul vanei bypass furnizat de către producător.
2. După ce reglarea vanei bypass este completă, setați pompa conform secțiunii 12.1(Setare pompă).

8.3. Vană bypass automată (model cu senzori de temperatura)

Urmați următoarele proceduri:

1. În timpul reglării vanei de bypass, pompa trebuie setată pe Viteza I. (Viteza I Mod). Se asigură debitul minim (Q min) al sistemului. Vezi manualul vanei bypass furnizat de către producător.
2. După ce reglarea vanei bypass este completă, setați pompa la modul cu cea mai joasă sau înaltă presiune constantă.

Pentru detalii despre legătura dintre setarea pompei și curba de performanță, vezi secțiunea, 12.1 (Setare pompa și performanța pompei)

9. Start up (Pornirea)

9.1. Înainte de Start Up

Înainte de start up, asigurați-vă că sistemul este plin cu lichid, aerul este complet evacuat, iar intrarea pompei trebuie să atingă presiunea minimă de intrare. Vezi capitolul 3.

9.2. Evacuarea Pompei

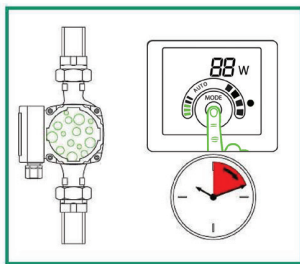

Seria SALUS MPA cu funcție de auto-ventilație. Înainte de start up, nu este necesară ventilația aerului. Aerul din interiorul pompei poate cauza zgomot. După ce pompa este pornită câteva minute sunetul se va opri. .

Ținând cont de scala și configurația sistemului, setați pompele SALUS MPA pe Viteza III pentru o perioadă scurtă de timp și aerul din pompă poate fi ventilat rapid. După ce aerul este ventilat din pompă și aerul dispare, setați pompa conform manualului. Vezi capitolul 7.



Motorul pompei nu funcționează
la relanti fără a pompa lichid.

Pompe de recirculare cu consum redus de energie

9.3. Aerisirea sistemului de încălzire

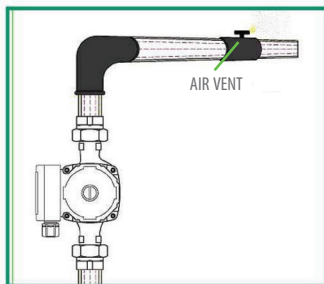

Asigurați-vă că sistemul și pompa sunt corect ventilate.

10. Setarea pompei motorului și performanța

10.1. Legătura între setarea pompei și performanța

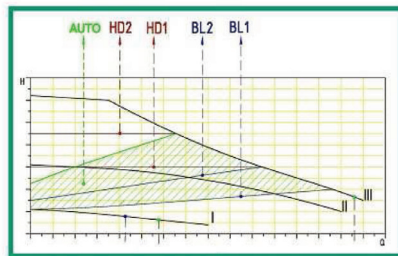
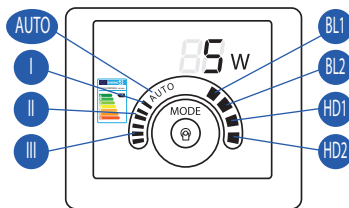

18 Pompe de recirculare cu consum redus de energie

<p>AUTO - Setare Inițială</p>	<p>Nivel de la ridicat la scăzut Curbe de presiune proporțională</p>	<p>Funcția AUTO va controla automat performanța pompei în domeniul de aplicare specificat. Reglați performanța sistemului pompei bazat pe scara; ajustați performanța pompei bazându-vă pe variația de sarcină într-o perioadă de timp; În modul AUTO, pompa va fi setată pe controlul presiunii proporțional;</p>
<p>BL1</p>	<p>Cea mai joasă curbă de presiune proporțională</p>	<p>Punctul de funcționare a pompei se va muta în sus și în jos pe curba de presiune proporțională pe baza cererii de debit a sistemului. Atunci când cererea de curgere scade, furnizarea de pompă de presiune scade; Când fluxul de cerere crește, furnizarea de presiune a pompei crește.</p>
<p>BL2</p>	<p>Nivel curbei de presiune proporționale</p>	<p>Punctul de funcționare a pompei se va muta în sus și în jos pe nivelul curbei de presiune proporțională bazată pe cererea de debit sistem. Atunci când cererea de curgere scade, furnizarea de pompei de presiune scade; Când fluxul de cerere crește, furnizarea de presiune a pompei crește.</p>

Setare	Caracteristici Curbă	Funcții
HD1	Nivel de la ridicat la scăzut Curbe de presiune constantă	Punctul de funcționare al pompei se va muta în jurul valorii celei mai mici curbe de presiune constantă pe baza cererii de debit a sistemului. Presiunea de alimentare a pompei rămâne constantă și este în relevanță cu debitul.
HD2	Cea mai înaltă curbă de presiune constantă	Punctul de funcționare al pompei se va muta în jurul valorii celei mai înalte curbe de presiune constantă în funcție de cererea de debit a sistemului. Presiunea de alimentare a pompei rămâne constantă și este în relevanță cu debitul.
III	Viteză III	Funcționează pe curba constantă, într-o viteză constantă. În modul Viteză III, pompa este setată să lucreze pe cea mai înaltă curbă, în toate condițiile de funcționare. Setarea pompei pe mod Viteză III între perioade scurte de timp poate aerisi rapid pompa.
II	Viteză II	Funcționează pe curba constantă, într-o viteză constantă. În modul Viteză II, pompa este setată să lucreze pe curba intermediară, în toate condițiile de funcționare.
I	Viteză I	Funcționează pe curba constantă, într-o viteză constantă. În modul Viteză I, pompa este setată să lucreze pe cea mai joasă curbă, în toate condițiile de funcționare.

11. Curba de performanță

11.1. Ghidul curbei de performanță

Fiecărei setări a pompei, îi corespunde o curbă de performanță (curba Q/H). Totuși, modul AUTO (Mod AUTO adaptare) acoperă o singură sferă a performanței. Curba de performanță a zona comenzii de semnal PWM (curba Q/H) este între vitezele I-III. Curba energiei de intrare (curba P1) aparține fiecărei curbe Q/H. Curba de energie reprezintă consumul de energie a pompei în curba Q / H cu Watt ca unitate de masura. Valoarea P1 corespunde măsurătorilor de la monitor la motorul pompei.

11.2. Detalii curbe

următoarele specificații se aplică curbelor de performanță menționate în manualul Seriei SALUS MPA :

- Testare lichid: apă lipsită de aer.
 - Densitatea curbei $\rho=983.2 \text{ kg/m}^3$, și temperatura lichidului $+60 \text{ }^\circ\text{C}$.
 - Toate curbele reprezintă valori medii, și nu se va folosi ca și curbă garantată.
- Dacă este necesară o performanță specifică, se vor efectua măsurători separate.
- Curbele de viteză I, II, III au fost marcate toate..
 - Viscositatea cinematică aplicabilă curbei $\nu=0.474 \text{ mm}^2/\text{s}$ (0.474Cst)

11.4. SALUS MP100A Curba de performanță

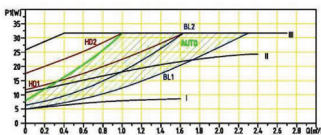
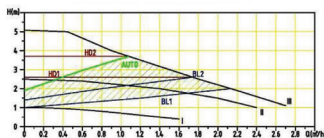

11.5. SALUS MP200/MP280A Curba de performanță

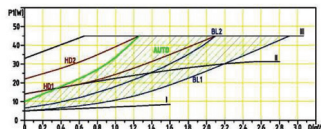
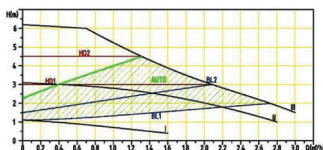

Pompe de recirculare cu consum redus de energie

12. Caracteristici

12.1. Instrucțiuni plăcuță de identificare

Nr.	Descriere	
1	Nume Producător	
2	M	odel produs
3	Nr.	Cifrele de la 1 la 6 indică data fabricației
	Produs	Cifrele de la 7 la 10 indică număr de serie
4	Putere (Watt)	Putere minimă de intrare P1
		Putere maximă de intrare P1
5	Curent (Amp)	Curent minim
		Curent maxim
6	Presiunea de lucru admisă, max.: (Mpa)	
7	Semn de autentificare	
8	Direcția de rotație	
9	Clasa de temperatură	
10	Gradul de protecție	
11	Clasa de izolație	
12	Index de energie	
13	Frecvență (Hz)	
14	Voltaj (V)	

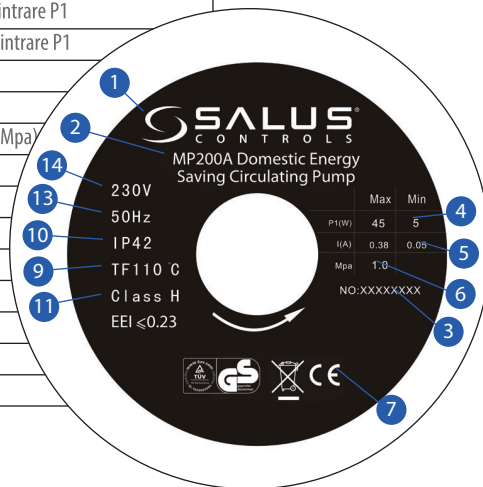

22 Pompe de recirculare cu consum redus de energie

13.1 Parametrii tehnici

Tensiune de alimentare	230V AC 50Hz	
Protecție motor	Pompa nu are nevoie de protecție externă	
Grad de protecție	IP42	
Clasa de izolație H		
Umiditate relativă (RH) M	ax. 95%	
Presiunea de lucru admisă	1.0 MPa	
Presiune port de aspirare	Temperatură lichid	Presiune de intrare minimă
	≤ +85°C	0.005 MPa
	≤ +90°C	0.028 MPa
	≤ +110°C	0.100 MPa
E MC Standard	EN61000-6-1 și EN61000-6-3	
Clasa presiune acustică	Nivelul sunetului presiunii pompei este mai mic de 43dB(A)	
Temperatura ambientală 0	+40°C	
Gradul temperaturii	TF110	
Temperatura de suprafață	Temperatura maximă a suprafeței nu depășește +125 °C	
Temperatura lichidului +	+110°C	

13.1 Parametrii tehnici

Pentru a preveni formarea condensului în cutia de racord și rotor, temperatura de pompare a lichidului pompei, trebuie să fie întotdeauna mai mare decât temperatura mediului ambiant.

Temperatura ambientală (°C)	Temperatura lichidului	
	Min. (°C)	Max. (°C)
0	2	110
1	0	110
2	0	110
3	0	110
3	5	0
4	0	0

Pentru apă menajeră, vă sugerăm ca temperatura apei să rămână sub 65°C pentru a reduce calcifierea

13.2 Dimensiuni-Instalare

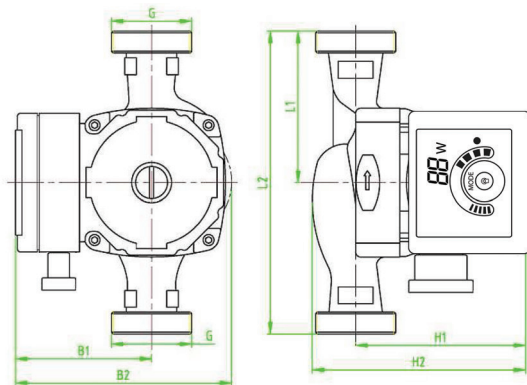

Putere MaxM (W)(PutereM in (W)	odel Produs	Cap	Material corp pompa				Dimensiuni(mm)						
				FontaP	lastic	CupruS	SL	1L	2B	1B	2H	1H	2G	
32	5M	P100A	5•					65	130	82	130	103	130	11/2"
45	5M	P200A	6•					65	130	82	130	103	130	11/2"
45	5M	P280A	6•					90	180	82	130	103	130	11/2"



Atenție

Înainte de efectuarea oricărei operații de întreținere și reparații a pompei cu motor, asigurați-vă că sursa de alimentare a fost deconectată și nu va fi conectată accidental.

14. Garanție

CERTIFICAT DE GARANTIE

PRODUS: SALUS / Importator: SALUS CONTROLS ROMANIA SRL

TIPUL:SERIA:

FACTURA:/.....CUMPARATOR:

La vanzare, PRODUSUL este predat consumatorului / cumparatorului insotit de factura originala, documentatia tehnica si certificatul de garantie completat si semnat de vanzator. La achizitionarea PRODUSULUI, consumatorul/cumparatorul are obligatia sa verifice completarea certificatului de garantie cu toate datele necesare, semnarea si stampilarea acestuia de catre vanzator.

Garantia se aplica pentru orice lipsă a conformității existentă la momentul când au fost livrate produsele. In cadrul termenului de garantie mentionat de prezentul certificat, VANZATORUL, prin intermediul societatilor de service colaboratoare, se obliga sa suporte toate cheltuielile (respectiv toate costurile necesare aducerii produselor la conformitate, inclusiv costurile poștale, de transport, manipulare, diagnosticare, expertizare, demontare, montare, manoperă, materiale utilizate și ambalare) pentru repararea sau inlocuirea echipamentului neconform, in conditiile stabilite prin prezentul certificat de garantie. Garantia se aplica de la data achiziției produsului de catre consumator/ cumparator, vanzatorul fiind răspunzător față de consumator pentru orice lipsă a conformității existentă la momentul când au fost livrate produsele.

I. DREPTURILE CONSUMATORILOR SUNT IN CONFORMITATE CU PREVEDERILE LEGII 449/2003 SI OG. 21/1992 MODIFICARILE ULTERIOARE
Consumatorul beneficiaza de drepturile conferite de prevederile Legea 449/2003 si OG nr. 21/1992, cu aplicarea prevederilor prezentului certificat de garantie;

- Daca vanzatorul nu a luat masura reparatorie intr-un timp rezonabila;
- Daca vanzatorul nu a luat masura reparatorie, conform art. 11 alin. (4) din Legea nr. 449/2003, fara inconveniente semnificative pentru consumator;

1.2. Orice reparare sau inlocuire a produselor va fi facuta in cadrul unei perioade rezonabile de timp, ce nu va fi mai mare de 15 zile calendaristice, de la data la care cumpărătorul a adus la cunoștință vânzătorului lipsa de conformitate a produsului si a predat produsul catre

vanzator, si fara nici un inconvenient semnificativ pentru consumator, luandu-se in considerare natura produselor si scopul pentru care acesta

a solicitat produsele - conform Art. 11 alin. (4) din Legea 449/2003;

1.3. Consumatorul poate solicita o reducere corespunzătoare a pretului sau rezoluțiunea contractului în oricare din următoarele cazuri:

- Dacă nu beneficiază nici de reparare, nici de înlocuirea produsului;
- Dacă vânzătorul nu a luat măsură reparatorie într-un timp rezonabil;
- Dacă vânzătorul nu a luat măsura reparatorie, conform art. 11 alin. (4) din Legea nr. 449/2003, fără inconveniente semnificative pentru consumator;

1.4. Consumatorul nu este îndreptătit să solicite rezoluțiunea contractului, dacă lipsa conformității este minoră.

1.5. Nu se consideră lipsa de conformitate dacă în momentul încheierii contractului de vânzare-cumpărare consumatorul a cunoscut sau nu putea, în mod rezonabil, să nu cunoască această lipsă de conformitate ori dacă lipsa de conformitate își are originea în materialele furnizate/utilizate de consumator, împreună cu produsul.

Totodată, folosirea produsului în alt scop decât cel stabilit de către producător / vânzător, nu poate fi considerată o lipsă de conformitate.

1.6. Consumatorul trebuie să informeze vânzătorul despre lipsa de conformitate în termen de două luni de la data la care a constatat.

1.7. După expirarea termenului de garanție, consumatorii pot pretinde remedierea sau înlocuirea produselor care nu pot fi folosite în scopul pentru care au fost realizate ca urmare a unor vicii ascunse existente la data vânzării și descoperite de către consumator în cadrul duratei medii de utilizare, în condițiile legii

II. OBLIGAȚIILE CONSUMATORULUI / CUMPARĂTORULUI, SUB SANCTIUNEA INCETĂRII DE DREPT A DREPTULUI LA GARANȚIE

2.1. Să asigure executarea lucrărilor de montare/instalare cu personal autorizat, în conformitate cu prevederile legale (proiecte, autorizații, avize).

2.2. Să asigure condițiile de punere în funcțiune a echipamentului, indiferent de tipul acestuia, ținând cont de caracteristicile sale tehnice.

2.3. Să monteze aparatul conform indicațiilor producătorului și să folosească produsul în conformitate cu destinația acestuia, astfel cum ea a fost stabilită de producător.

2.4. Clienții au obligația de a nu elimina deseurile de echipamente electrice și electronice (DEEE) ca deseuri municipale sortate și de a colecta separat aceste DEEE!

Societatea SALUS CONTROLS ROMANIA S.R.L. NU ESTE RĂSPUNZĂTOARE cu privire la eventualele daune aferente unor prejudicii materiale sau

morale, provocate de montarea / instalarea necorespunzătoare și/sau în neconcordanță cu prevederile legale în vigoare.

III. EXCLUDERI DE LA GARANTIE

3.1. SUNT EXCLUSE DIN GARANTIE produsele sau partile avariate ca urmare a nerespectarii de catre Cumparator a obligatiilor si conditiilor stabilite prin prezentul certificat de garantie, precum si din cauze independente de VANZATOR/ PRODUCATOR, respectiv:

- a) transport;
 - b) alimentarea aparatului cu energie electrica la parametrii care depasesc limitele indicate de producator;
 - c) instalare incorecta, executata de personal neautorizat, neconforma cu instructiunile producatorului sau cu reglementarile legale;
 - d) nerespectarea instructiunilor de utilizare;
 - e) intreruperea accidentala a alimentarii cu energie electrica;
 - f) descarcari electrice atmosferice;
 - g) interventia asupra PRODUSULUI, inainte si dupa punerea in functiune, pe toata perioada de garantie de catre personal neautorizat legal;
 - h) conectarea / folosirea produsului impreuna cu alte echipamente, instalate necorespunzator si/sau a caror defectiune/functionare neconforma a determinat, in tot sau in parte, defectiunea reclamata de catre cumparator.
- 3.2. In cazurile enumerate anterior, obligatia de garantie a vanzatorului inceteaza incepand cu data la care a intervenit una din ipotezele care exclud dreptul consumatorului de garantie.

IV. SITUATII IN CARE INTERVENTIILE SE EFECTUEAZA CONTRA-COST

A. IN PERIOADA DE GARANTIE:

- a) In toate cazurile prevazute in cap.III, punctul 3.1;
- b) In toate cazurile in care informatiile furnizate de utilizator sunt neadevarate, iar echipamentul nu prezinta anomalii de functionare
- c) In toate cazurile in care se constata ca interventia de service s-a efectuat datorita utilizarii necorespunzatoare a produsului, fara executarea

operatiunilor de intretinere periodica conform prevederilor documentatiei tehnice a produsului.

Pentru mai multa claritate, prin semnarea prezentului certificat, cumparatorul se obliga sa achite, in cazurile enumerate anterior, contravaloarea serviciilor prestate de catre Vanzator / tertii parteneri ai vanzatorului, pentru constatarea defectiunilor, pe durata perioadei de garantie, dar cu incalcarea conditiilor prevazute pentru exercitarea garantiei. In plus, in cazul in care, cu acordul prealabil al cumparatorului, vanzatorul / tertii parteneri realizeaza servicii in vederea remedierii defectiunilor, cumparatorul va suporta integral contravaloarea materialelor / pieselor de schimb folosite si a serviciilor prestate.

B. ORICE INTERVENTIE SOLICITATA DE CATRE CUMPARATOR, DUPA EXPIRAREA PERIOADEI DE GARANTIE – cu exceptia cazului in care este vorba

de remedierea unor defectiuni determinate in mod exclusiv de vicii ascunse, existente la data vanzarii si reclamante pe durata medie de utilizare a produsului, care determina imposibilitatea folosirii produsului in conformitate cu destinatia acestuia.

VANZATORUL acorda un termen de garantie de 60 luni si durata medie de utilizare de 5 ani.

Prezentul certificat de garantie este valabil in totalitate in cazul consumatorilor (persoane fizice sau grup de persoane fizice constituite in asociatii, care contracteaza cu vanzatorul in scopuri din afara activitatii sale comerciale, industriale sau de productie, artizanale ori liberal).

Deteriorarea / inlaturarea elementelor care permit identificarea produsului pentru care se beneficiaza de garantie determina pierderea garantiei. (De preferat ca produsul sa fie trimis in ambalajul original (pentru o buna protectie pe timpul transportului).

Am citit si accept conditiile si termenii de garantie de mai sus:

Plangerea clientului / nota atelierului service / descrierea defectului:

.....
.....

Reparatii executate in garantie:

1.

Data receptiei:.....Data predarii:

Descriere defect:.....Descriere reparatie:

.....

Prelungirea garantiei:Fisa de service nr.

Inlocuirea produsului: Da Nu

Nr. de serie:.....

Semnatura primire client:

Nume/stampila

unitate de service:

2.

Data receptiei:.....Data predarii:

Descriere defect:.....Descriere reparatie:

Prelungirea garantiei:Fisa de service nr.

Inlocuirea produsului: Da Nu

Nr. de serie:.....

Semnatura primire client:

Nume/stampila

unitate de service:

Punct Service: SALUS Controls Romania SRL

Strada Traian Vuia 126, Cluj-Napoca

Tel.: 0364 435 696

Email: tehnic@saluscontrols.ro

Program: Luni - Vineri: 09:00-17:00

SALUS Controls România
Strada Traian Vuia 126
Cluj-Napoca, România

T: 0364 435 696

E: tehnica@saluscontrols.ro

www.saluscontrols.ro



SALUS Controls este membră Computime Group

Mentținând o politică de continuitate a dezvoltării de produs, SALUS Controls își rezervă dreptul de a schimba specificațiile, design-ul și materialele produselor menționate în acest manual fără notificare în prealabil.

Noiembrie 2016
00087



RoHS EEI ≤ 0.23