

# EVT11EU

## EV na uwiezi ładowarka

### Informacje o tym produkcie...

SALUS EVT11EU Tethered EV Charger to najnowocześniejsze rozwiązanie do ładowania najnowocześniejsze rozwiązanie ładowania Mode-3 AC, które dostarcza moc w zakresie od 7 kW do 11 kW poprzez wygodne gniazdo typu 2, idealne do wydajnego ładowania pojazdu elektrycznego. Jego elegancka, dyskretna konstrukcja pozwala mu płynnie wtapiać się zarówno w i na zewnątrz, co czyni go idealnym wyborem do użytku domowego. Ładowarka jest wyposażona w kabel zapewniający bezproblemową łączność, a inteligentne funkcje jej inteligentne funkcje umożliwiają połączenie z siecią Wi-Fi. Kontrolowana przez specjalnie zaprojektowaną aplikację aplikacji na smartfony, użytkownicy mogą łatwo monitorować i zarządzać ładowaniem, planować ładowanie poza aby skorzystać z niższych stawek za energię elektryczną, i śledzić zużycie energii poprzez szczegółową historię ładowania. Dodatkowo, aplikacja obsługuje NFC dla bezpiecznej autoryzacji użytkowników i pozwala na zarządzanie wieloma ładowarkami w ramach jednego konta, zwiększając ogólne doświadczenie ładowania.



### Cechy

- Smukła konstrukcja
- Gniazdo ładowania typu 2
- Obsługa aplikacji mobilnej
- Czytnik NFC do uwierzytelniania
- Wykrywanie prądu szczytowego 6 mA DC
- Dioda LED dla logo i wskaźnika ładowania
- ednofazowa i trójfazowa ładowarka AC
- Dołączony metalowy uchwyt ścienny w kształcie litery Y umożliwia łatwą instalację

### Specyfikacja

<b>Łączność</b>	IEEE 802.11bgn Wi-Fi (2.4GHz)
<b>Moc wejściowa</b>	230V AC 50Hz
<b>Prąd ładowania i moc</b>	32A / 7kW
<b>Tryb ładowania</b>	Tryb 3
<b>Przekrój kabla</b>	Do 10 mm <sup>2</sup>
<b>Wejście kabla</b>	na dole i z tyłu
<b>Wyświetlacz LED</b>	Podświetlenie LED logo i wielokolorowa dioda LED stanu ładowania
<b>Gwarancja</b>	5 lat

### Wymiary

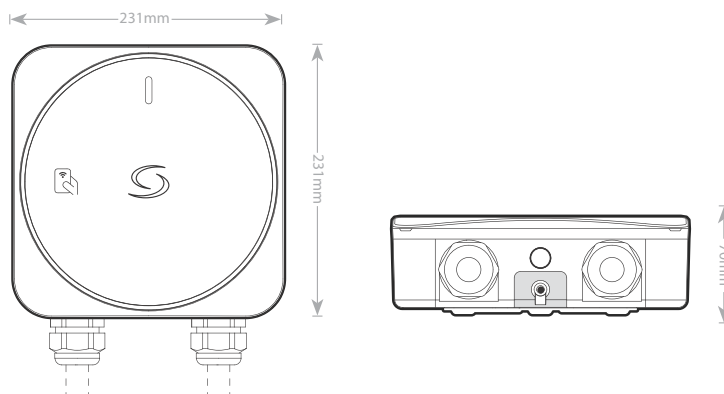

## EVT7UK Ładowarka do pojazdów elektrycznych na uwięź - Dane techniczne

## Specyfikacje elektryczne i mechaniczne

Napięcie wejściowe	230V AC 50Hz
Prąd i moc ładowania	32A / 7kW
Tryb ładowania	Tryb 3
Złącze ładowania	5-metrowy kabel ładowania typu 2
Wejście ładowania	Dół i tył
Przekrój kabla	Do 10 mm <sup>2</sup>
Zabezpieczenie elektryczne	Wykrywanie prądu szczytkowego 6 mA DC Ochrona przed spawaniem Zabezpieczenie nadprądowe Ochrona przed zbyt wysokim lub zbyt niskim napięciem Ochrona przed przegrzaniem Ochrona przeciwprzepięciowa
Wyświetlacz LED	Podświetlenie LED logo i wielokolorowa dioda LED stanu ładowania
Czytnik NFC	Mifare (13,56 MHz), ISO14443-A
Łączność	Wi-Fi IEEE 802.11bgn (2,4 GHz)
Komunikacja	Obsługa aplikacji mobilnej
Możliwość aktualizacji	oprogramowania sprzętowego bezprzewodowo
Bezpieczeństwo	Wi-Fi: WEP, WPA-TKIP, WPA2-CCMP, PMF i WPA3
Stopień ochrony	IP65
Stopień ochrony przed uderzeniami	IK08
Materiał (obudowa)	PC stabilizowany UV (ognioodporność UL94 V-0)
Temperatura przechowywania	-30°C do 80°C
Temperatura pracy	-25°C do 50°C
Wilgotność robocza	Do 95% RH (bez kondensacji)
Wysokość robocza	Do 2000 m
Wymiary (wys. x szer. x gł.)	231mm x 231mm x 70mm
Masa netto	4.7kg
Akcesoria	Uchwyt w kształcie litery Y, karta NFC x 3 szt. oraz uchwyt na kabel i złącze

Model	Liczba faz	Wejście Moc	Moc ładowania do	Temperatura pracy
EVT11EU	Jednofazowy	230V AC 50Hz	32A / 7kW	-25C do 50°C

## Norma i zgodność

IEC 61851-1:2019, IEC 61851-21-2:2021

Dane techniczne mogą ulec zmianie bez powiadomienia. Instalacja, konserwacja i serwisowanie ładowarki mogą być wykonywane wyłącznie przez wykwalifikowany personel zgodnie z obowiązującymi przepisami lokalnymi. Instalator musi upewnić się, że instalacja jest zgodna z lokalnymi, regionalnymi i krajowymi przepisami i wytycznymi. Certyfikowane wyłączniki automatyczne i RCD powinny być zainstalowane przed urządzeniem. Instalator musi wybrać wyłącznik RCD, wyłącznik automatyczny, konfigurację uzziemienia (wymagane jest uzziemienie) i wszelkie urządzenia zgodnie z obowiązującymi przepisami lokalnymi. Zaleca się, aby ładowarka EV była zainstalowana w miejscu chronionym przed przepięciami, jednym ze skutecznych środków byłoby zainstalowanie urządzeń przeciwprzepięciowych (SPD). Należy również przestrzegać lokalnych wytycznych dotyczących instalacji, aby upewnić się, że urządzenie jest zainstalowane zgodnie z wszelkimi lokalnymi ograniczeniami.

## Kontrola i monitorowanie z dowolnego miejsca...

Dzięki aplikacji SALUS Premium Lite.  
Pobierz ją z Google Play lub App Store.

\*Wymagana usługa subskrypcji za pośrednictwem aplikacji SALUS Premium Lite.



## Wiodące na rynku funkcje...

Aplikacja oferuje szybki monitoring i kontrolę ładowania, harmonogram poza szczytem, aby rozpocząć ładowanie, gdy energia elektryczna jest najtańsza, historię ładowania, aby śledzić aktywność ładowania i analizować zużycie energii, zarządzanie dostępem NFC, aby umożliwić korzystanie z ładowarki tylko użytkownikom z autoryzowaną kartą NFC oraz zarządzanie wieloma ładowarkami na jednym koncie użytkownika, aby usprawnić proces monitorowania, jeśli masz wiele ładowarek.



### Wydajne ładowanie...

Ładuje przy zasilaniu jedno- i trójfazowym i obsługuje ładowanie od 7 kW do 11 kW, posiada uniwersalne złącze ładowania typu 2.



### Regularne aktualizacje...

Oprogramowanie jest regularnie aktualizowane, dzięki czemu EVT11EU jest produktem bezpiecznym i przyszłościowym.



### Odporność na warunki atmosferyczne...

Dzięki IP65 dla obudowy i IP54 dla gniazda, ładowarka EVT11EU EV może wytrzymać wszystkie rodzaje warunków pogodowych.

## Sterowanie za pomocą aplikacji

Łatwe sterowanie i monitorowanie z telefonu.



Zeskanuj QR Kod, aby wyświetlić Produkt na Strona internetowa