

IHRE AUSWAHL

FÜR EIN EFFIZIENTES UND KOMFORTABLES LEBEN



Energieeffizienz



Fortschrittliche
Technologie



Vielfalt
Vielseitigkeit



Einfache Installation
Intuitive Bedienung



SALUS
CONTROLS

**PRODUKT-
BROSCHÜRE**



Entdecken
Sie Unsere Produkte!



Index

Produkte

Seite

FUNK- UND SMART HOME LÖSUNGEN	17
FUSSBODENHEIZUNG VERDRAHTET	30
UMWÄLZPUMPE FÜR DIE FUSSBODENHEIZUNG	42
ELEKTROHEIZUNG FUNK ZUSAMMENFASSUNG	43
ELEKTROHEIZUNG VERDRAHTET	44
RAUMTHERMOSTATE MIT OPEN THERM FUNKTION	56
ZUBEHÖR	58
WALL BOX	60
NET ZERO HOME	60

SYMBOLE ZU DEN SCHALTPLÄNEN

	Batteriebetrieben		Drahtlose Kommunikation
	230V AC-Stromversorgung		Pumpe
	Sicherung		Ventilantrieb
	Spannungsfreier Ausgang		Temperatursensor
	Eingangsklemmen		230V AC-Lüfter
	230V AC Steuersignal (Ausgang)		Glühbirne oder andere ohmsche Last
	Kontakt offen NO		Thermoelektrischer Antrieb
	Kontakt geschlossen NC		Zeitprogramm
	NC/COM/NO-Schalter		Externer - stromlos offener - Kontakt
	Brenneranschluss - Kontakt des Wärmereizers für den EIN/AUS-Thermostat (gemäß den Anweisungen des Herstellers)		Transformator (Spannungswandler)
			Taster stromlos offen (NO)

Hinweis: Alle in dieser Broschüre enthaltenen QR-Codes sind in der digitalen Version anklickbar und führen direkt zu den verlinkten Inhalten.

Produktcode	Produktbeschreibung	Seite
08RFA	Externe Antenne für Funk-Klemmleiste	23
BTR230	Drehregler-Thermostat 55x55	36
BTRP230	Programmierbarer Thermostat 55x55	36
CB500CO	5-Zonen Master-Klemmleiste 230V	34
CB500X	Erweiterungs-Klemmleiste 230V	34
CO10RF	ZigBee Funk Koordinator	21
CSB600	Smarter Taster mit Abdeckung	29
DI600	Smarter Funkdimmer	23
EL600F	Elypso Smart Thermostat	12
FC600	Thermostat für Gebläsekonvektor	19
FC600-M 0-10V	DC-Motorsteuerungsrelais mit 0-10V Signal	20
HTR-RF(20)	Nicht programmierbarer Funkthermostat	24
HTRP-RF(50)	Programmierbarer Funkthermostat	24
HTRS-RF(30)	Nicht programmierbarer Funkthermostat	24
KL04RF	Erweiterung für Funk-Klemmleiste KL08RF	22
KL08RF	8-Zonen Funk-Klemmleiste	22
MS610	Intelligenter Bewegungsmelder	13, 28
PS600	Funk-Temperatursensor	21
RE10RF	Funk-Signalverstärker mit Netzstecker	26
RE600	ZigBee Netzwerk Signal-Verstärker	26
RS600	Smartes Relais mit Rollladenaktor	26
SB600	Smarter Wipp-Taster	29
SPE600	Smarter Funkstecker (Schuko)	27
SQ605RF(WB)	Funk-Raumthermostat	19
SQ610	230V Quantum Raumthermostat	17
SQ610B	230V Quantum Raumthermostat schwarz	18
SQ610BRF	Quantum Funkthermostat schwarz	19
SQ610RF	Quantum Funkthermostat	18
SR600	Smartes Relais 16A	27
SW600	Fenster- / Türkontakt	27
TRV10RFM	Funk-Thermostatventilkopf für Heizkörper	25
TRV3RF	Super leiser Thermostatventilkopf	11, 25
TS600	Smart Thermostat mit Temperatursensor	25
UG800	Internet-Gateway	17
VS10BRF	Digitaler Thermostat 4-in-1 230V schwarz	20
VS10WRF	Digitaler Thermostat 4-in-1 230V weiß	20
VS20BRF	Digitaler Thermostat 4-in-1 batteriebetrieben schwarz	20
VS20WRF	Digitaler Thermostat 4-in-1 batteriebetrieben weiß	20
VS30B / VS30W	Programmierbarer Thermostat 230V	37
VS35B / VS35W	Nicht programmierbarer Thermostat 230V	37
WLS600	Leckagemelder	28

INSTALLATEUR

TECHNISCHER SUPPORT!

Bei **SALUS Controls** sind wir bestrebt, unseren Installateuren zuverlässigen Support zu bieten. Ob Sie Hilfe bei unseren Produkten benötigen oder technische Fragen haben, wir bieten verschiedene Support-Optionen, um Ihnen effizient zu helfen. Hier erfahren Sie, wie Sie den Support erhalten, den Sie benötigen:

- **SALUS Website** Für allgemeine Produktinformationen und Updates besuchen Sie unsere SALUS-Website: www.saluscontrols.com/de



- **SALUS Technische Website** Greifen Sie auf detaillierte technische Support-Dokumentation, FAQs und Fehlerbehebung auf unserer SALUS technischen Website zu. Sie können hier auch Support-Tickets erstellen, wenn Sie weitere Unterstützung benötigen: <https://hilfe.salus-controls.de/portal/de/home>



- **SALLY - Ihr Virtueller Support-Assistent**

Ob Sie Hilfe bei der Navigation auf der Website oder bei der Fehlerbehebung eines bestimmten Problems benötigen, **Sally** ist hier, um zu helfen.



Lernen Sie **Sally** kennen, unseren intelligenten Chat-Bot, der auf der SALUS technischen Website verfügbar ist. **Sally** ist darauf ausgelegt, sofortigen Support zu bieten und Ihre Fragen rund um die Uhr zu beantworten.

Empfohlen für die Nutzung im Zoho Desk: <https://hilfe.salus-controls.de/portal/de/home>

- **E-Mail-Support**

Wenn Sie den E-Mail-Support bevorzugen, können Sie sich an unser technisches Support-Team unter support@salus-controls.de wenden. Bitte geben Sie detaillierte Informationen zu Ihrem Problem an, damit wir Ihnen effizienter helfen können.

Hier ist Alex vom SALUS Controls-Support. Wie kann ich Ihnen heute helfen?

ich brauche Hilfe beim Anschließen meines Geräts. Mein Gerät ist...

SALUS
CONTROLS

Neue Produkte

FÜR 2025

Die Saison 2024/2025 bringt mehrere neue Produkte von SALUS Controls auf den Markt. Alle mit der großartigen Qualität und der einfachen Installation, die Sie von SALUS Controls erwarten.

Schauen Sie sich diese an, während Sie durch diesen Katalog blättern.

EL600F

Intelligenter
Thermostat

WQ615RF

Superflacher
Funk-Raumthermostat

TRV3RF

Super leiser
Thermostat-
Ventilkopf

iT800WIFI

Smarter Funkthermostat
inkl. eigenem
Gateway

SIR600

Intelligenter
IR-AC-Controller

MS610

Intelligenter
Bewegungssensor

SSR868

Superflacher
Empfänger



Wir bieten umfassenden Support und Ressourcen, um Ihnen zu helfen, das Beste aus Ihren SALUS-Produkten herauszuholen.

Warum SALUS wählen?

Unsere Produkte sind mit hochwertigen Materialien und Technologien entwickelt, um Langlebigkeit zu gewährleisten.

Egal, ob Sie ein Heimwerker oder ein professioneller Installateur sind, unsere Produkte sind einfach einzurichten.

SALUS Produktbroschüre

Entdecken Sie, wie diese innovativen Produkte Ihr Zuhause in einen intelligenteren, effizienteren und sichereren Lebensraum verwandeln können. Für weitere Details und um diese Produkte in Aktion zu sehen, blättern Sie weiter durch diesen Katalog.

Verwandeln Sie Ihr Zuhause mit SALUS Controls. Entdecken Sie die Broschüre und entdecken Sie die Möglichkeiten.

Lösungen für Fußboden - und Radiatorenheizungen

Verbindungsmodus (offline)



ODER

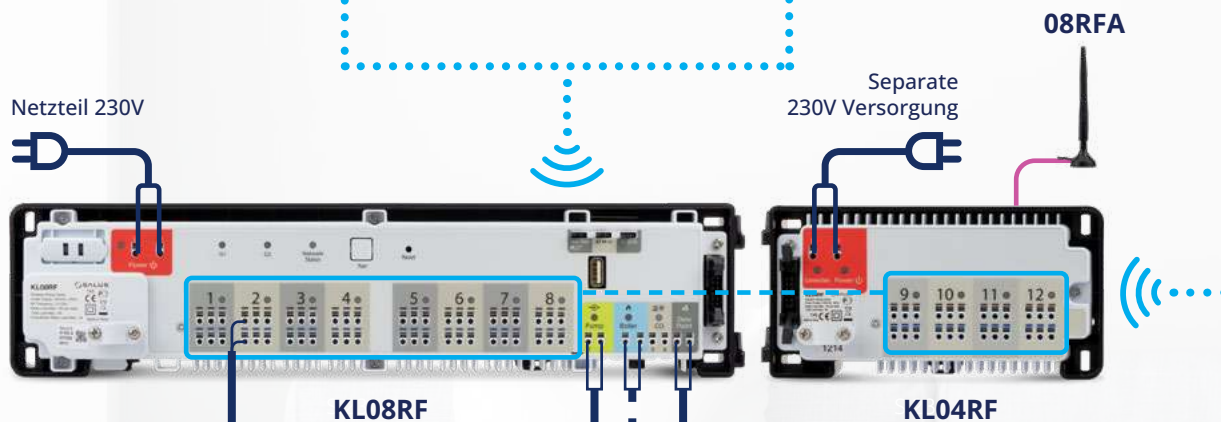

Potentialfreier Anschluss für Umwälzpumpe

Potentialfreier Anschluss für Wärmeerzeuger

Potentialfreier Anschluss für Taupunktsensor





TRV-Thermostatventilköpfe

Lösungen für Fußboden - und Radiatorenheizungen

Verbindungsmodus (online)

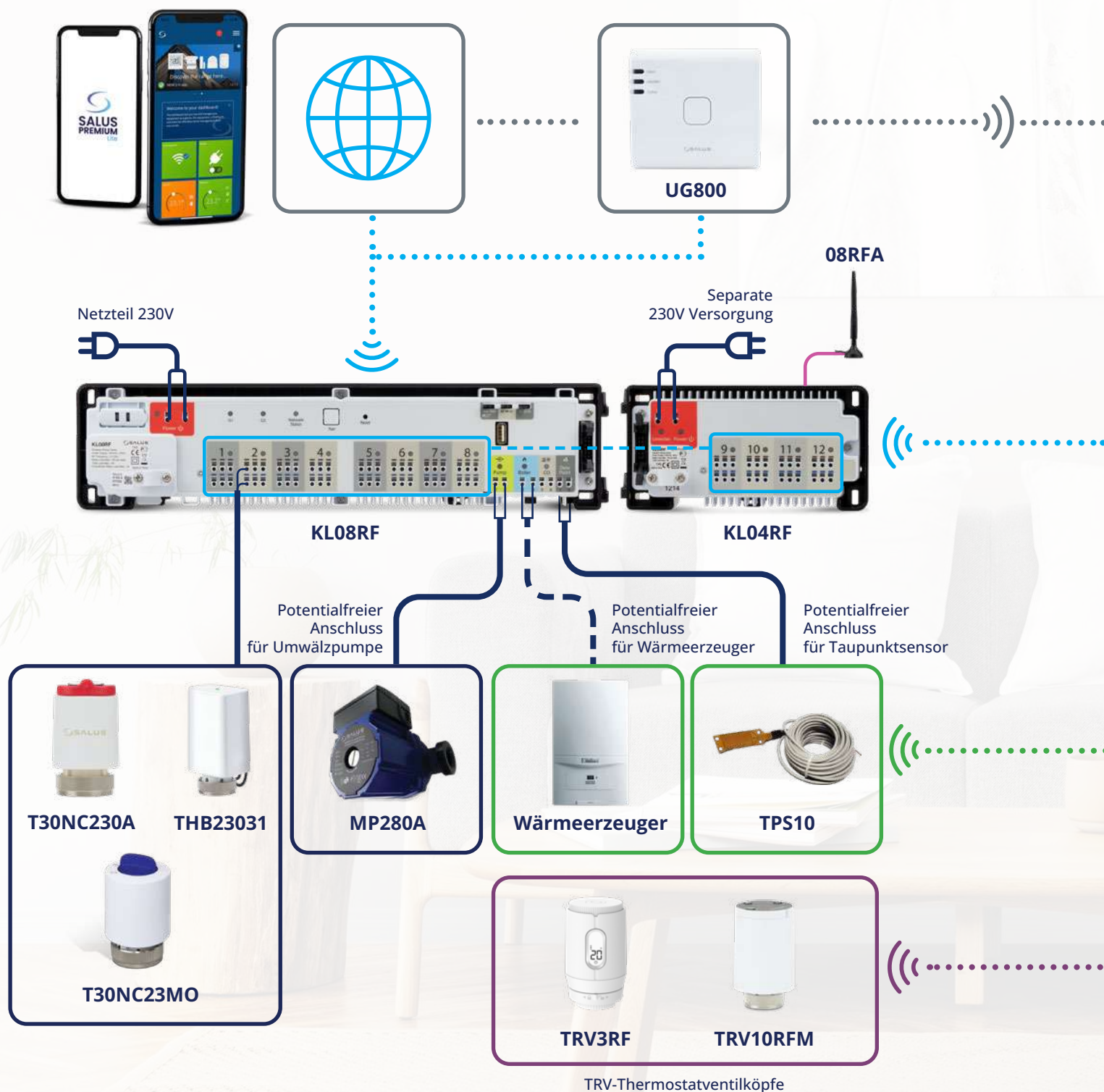



EL600F

SQ610/B

SQ610RF/BRF

TS600

VS10WRF/BRF

VS20WRF/BRF

HTRS-RF(30)

HTRP-RF(50)

Thermostate für Fußbodenheizung



EL600F

SQ610/B

SQ610RF/BRF

TS600

VS10WRF/BRF

VS20WRF/BRF

HTRS-RF(30)

HTRP-RF(50)

Thermostate für Radiatorenheizung

Weitere Produkte, die mit SALUS Smart Home kompatibel sind



PS600

SR600

SIR600

WLS600

SB600

SW600

SPE600

DI600

MS610

RE600

RS600

SALUS Premium Lite

INTUITIVE EFFIZIENTE UND
PREMIUM-APP-LÖSUNGEN FÜR
MODERNES LEBEN



SALUS Premium Lite ist eine hochmoderne Smart-Home-Anwendung, die die Hausautomation einfach und effizient macht. Mit seiner intuitiven Benutzeroberfläche können Sie die Umgebung Ihres Hauses mühelos steuern und dabei Benutzerfreundlichkeit und hohe Leistung gewährleisten. Erleben Sie die nahtlose Integration Ihrer Geräte und verbesserte Funktionalität, die einen intelligenteren und vernetzteren Wohnraum schaffen. SALUS Premium Lite verwaltet alle Geräte innerhalb des SALUS Smart Home Systems und bietet eine umfassende Lösung für moderne Hausautomationsanforderungen.



Verbesserte Leistung

Erleben Sie die nahtlose Integration mit Ihren intelligenten Geräten, die eine zuverlässigere und schnellere Verbindung in Ihrem gesamten Zuhause gewährleisten.



Verbesserte Konnektivität

Reaktionsschnellere App-Oberfläche mit optimierter Leistung für eine schnellere Steuerung und Anpassung Ihrer Smart-Home-Einstellungen.



Multi-E-Mail-Benutzerfreigabe

Teilen Sie den Smart-Home-Zugriff mit mehreren Benutzern über verschiedene E-Mail-Adressen für eine bequeme Zusammenarbeit und Verwaltung.

Um die SALUS Premium Lite-App herunterzuladen oder auf unseren umfassenden Benutzerleitfaden zuzugreifen, scannen Sie einfach den bereitgestellten QR-Code. Dies führt Sie direkt zu unserer Download-Seite und den Ressourcen, damit Sie alles haben, was Sie benötigen, um loszulegen.



Der **Super Quiet Thermostatventilkopf (TRV)** von SALUS Controls minimiert Geräusche während des Motorbetriebs. Er ist mit einem speziellen Motorgetriebe und Gehäuse ausgestattet und arbeitet mit weniger als 25 dBA, so leise wie Ihre natürliche Umgebung.

TRV3RF

SUPER QUIET TRV



Vielseitige
Installation



Zigbee 3.0
2.4 GHz



Super leises
Design



Intuitive
Benutzeroberfläche

- **Super leiser Betrieb:** Arbeitet unter 25 dBA, ähnlich einer ruhigen natürlichen Umgebung ohne Wind gemäß der Norm IEC 60704-1:2021.
- **Hohe Genauigkeit:** Temperatur- und Feuchtigkeitssensor für eine präzise Steuerung.
- **Flexibles Display:** LCD mit vier Ausrichtungen für verschiedene Heizkörpermontagen.
- **Benutzerfreundliche Schnittstelle:** Intuitiver runder Knopf und Steuerung über die mobile App für einfache Nutzung.
- **Drahtlose Konnektivität:** Zigbee 3.0 für niedrigen Stromverbrauch, schnelle Reaktion und sichere Datenübertragung.
- **Zuverlässige Leistung:** CE-zertifiziert, mit einer Lebensdauer von 10 Jahren und unterstützt durch eine 5-jährige Garantie.



Der TRV3RF verfügt über ein innovatives Design mit integrierten und austauschbaren Adaptern, die eine nahtlose Kompatibilität mit M30-, M28- und RA-Ventiltypen bieten – und das alles mit einem einzigen Grundkörper. Diese vielseitige Funktion ermöglicht eine mühelose Anpassung an verschiedene Heizkörperventile, ohne dass zusätzliche Komponenten erforderlich sind, was einen einfachen und benutzerfreundlichen Installationsprozess gewährleistet.

Mit der neuen SALUS Premium Lite App können Sie die Fernsteuerung für ultimativen Komfort und Bequemlichkeit genießen und Ihre Heizung von überall aus steuern.

Scannen Sie den QR-Code, um auf den vollständigen Produktleitfaden und die Ressourcen zuzugreifen. Dies bietet Ihnen detaillierte Informationen, Benutzerhandbücher, Installationsanleitungen und Fehlerbehebungen.



EL600F

ELYPSO SMART THERMOSTAT



Das **intelligente EL600F Elypso-Thermostat** bietet eine perfekte Kombination aus intuitiver Benutzererfahrung und modernem Design und sorgt für eine nahtlose Integration in jedem modernen Raum.



Wiederaufladbarer Akku



Zigbee 3.0 2.4 GHz

Steuerung für Heizung/Kühlung



Kompatibel mit SALUS Premium Lite



- **Hohe Präzision:** Ausgestattet mit präzisen Temperatur- und Feuchtigkeitssensoren mit Echtzeit-Aktualisierungen, alle 15 Sekunden, für genaue Messwerte.
- **Vielseitige Kompatibilität:** Funktioniert nahtlos mit den UG800-Gateway.
- **Benutzerfreundliche Schnittstelle:** Verfügt über einen eleganten Drehknopf und eine mobile App für intuitive Steuerung und Einrichtung.
- **Kompatibel mit intelligenten Geräten, die Teil des Smart-Home-Systems sind.**
- **Bluetooth-Konnektivität:** Verbinden Sie Ihr Gerät ganz einfach über Bluetooth für ein nahtloses und kabelloses Erlebnis.



Steuern und überwachen Sie von überall!

Mit der SALUS Premium Lite App, die Sie einfach aus dem Google Play Store oder dem App Store herunterladen.



Scannen Sie den QR-Code, um auf den vollständigen Produktleitfaden und die Ressourcen zuzugreifen. Dies bietet Ihnen detaillierte Informationen, Benutzerhandbücher, Installationsanleitungen und Fehlerbehebungen.



MS610

MOTION SENSOR

Der **MS610 (Bewegungsmelder)** verwendet ZigBee-Technologie mit extrem niedrigem Stromverbrauch für eine effiziente und zuverlässige Bewegungserkennung mit automatischer Schwellenwert- und Temperaturkompensation. Er integriert sich in Ihr Smart-Home-System, um Sie vor potenziellen Eindringlingen zu warnen und Ihnen Sicherheit zu bieten, auch wenn Sie nicht zu Hause sind



ZigBee
Funkprotokoll



Funktioniert mit
SALUS Premium Lite



Fernzugriff



Große Reichweite



FORTSCHRITTLICHE SENSORTECHNOLOGIEN

- **Ultra-Niedriger Stromverbrauch mit ZigBee-Funktechnologie:** Verwendet effiziente ZigBee-Funktechnologie für niedrigen Stromverbrauch und hohe Sicherheit.
- **Automatische Temperaturkompensationstechnologie:** Erhält die Sensorempfindlichkeit trotz Temperaturänderungen.

BENUTZERFREUNDLICHE FUNKTIONEN

- **Kleinlebewesen-Erkennung:** Vermeidet Fehlalarme, die durch Haustiere bis zu 11 kg verursacht werden.
- **Fernzugriff und Verwaltung:** Nutzen Sie die SALUS Premium Lite App für Echtzeitüberwachung und -steuerung von überall aus.

LEISTUNG UND ZUVERLÄSSIGKEIT

- **Zuverlässige Leistung:** Arbeitet in einem großen Temperaturbereich (-10°C bis +50°C) und bis zu 95% nicht-kondensierender Luftfeuchtigkeit.
- **Großer Erfassungswinkel und Reichweite:** 90 Grad Erfassungswinkel und bis zu 9-12 Meter Reichweite bei 25°C.

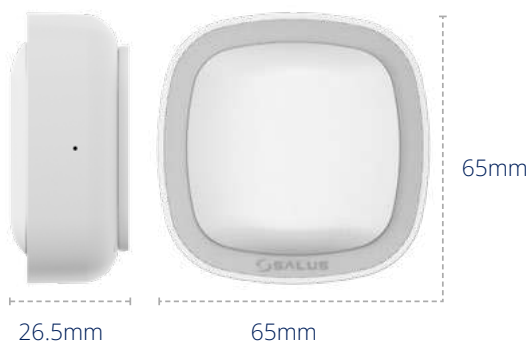

- Der neue MS610 Smart Motion Sensor verfügt über ein schlankes Design, das sich nahtlos in jede Umgebung einfügt und gleichzeitig hohe Leistung und Sicherheit bietet.

Scannen Sie den QR-Code, um auf den vollständigen Produktleitfaden und die Ressourcen zuzugreifen. Dies bietet Ihnen detaillierte Informationen, Benutzerhandbücher, Installationsanleitungen und Fehlerbehebungen.

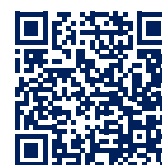

ENTDECKEN SIE DAS GRE

Eine App, vollständige Kontrolle: Verwalten Sie nahtlos Ihr gesamtes Smart Home-Ökosystem

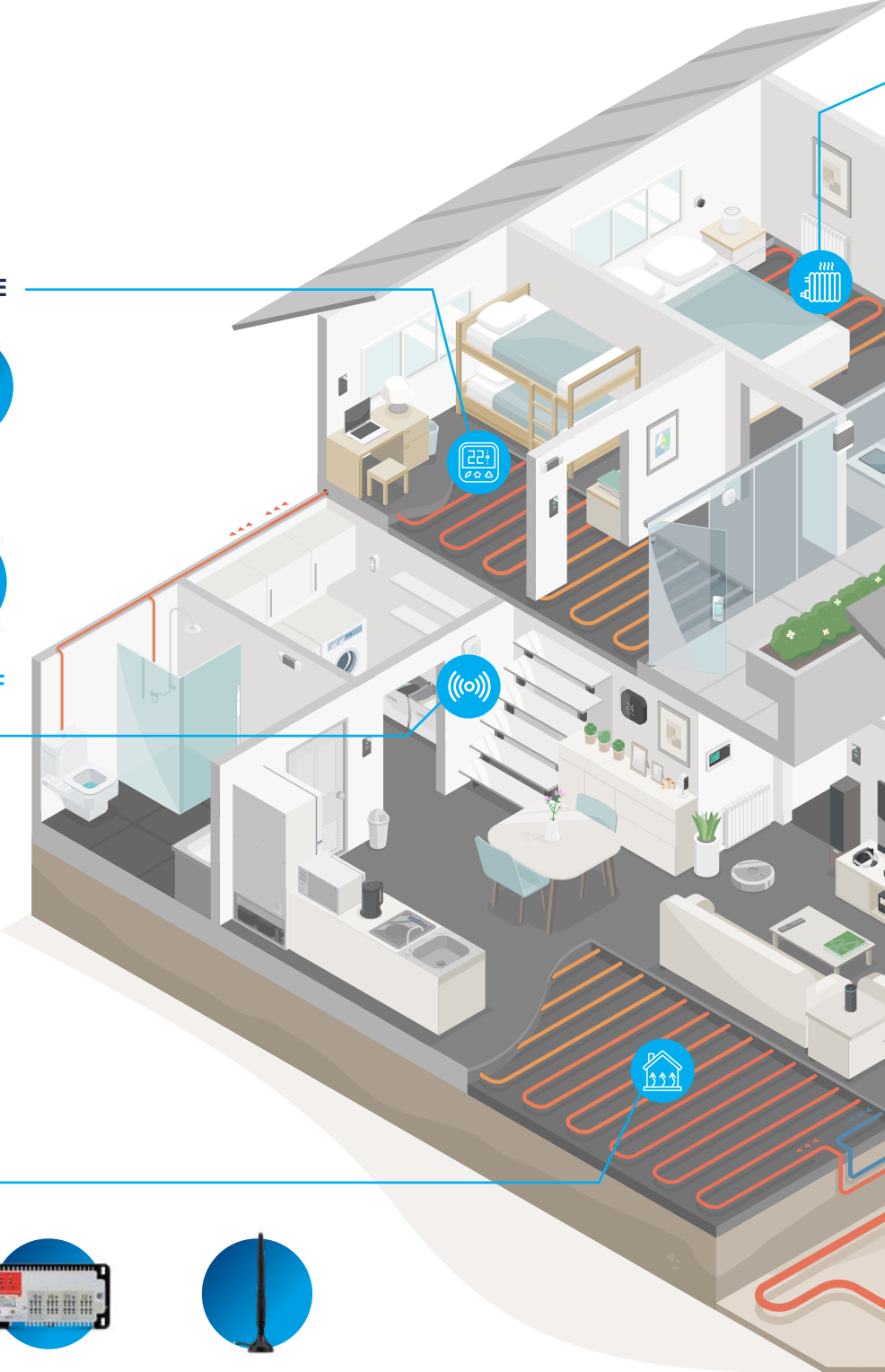

THERMOSTATE

- SQ610RF
- FC600
- TS600
- HTRP-RF(50)
- VS10WRF
- VS20WRF

SENSOREN UND TASTEN

- WLS600
- SB600
- SW600
- MS610

FUSSBODENHEIZUNG

- KL08RF
- KL04RF
- O8RFA

- Entdecken Sie unser umfassendes Angebot an Smart-Home-Lösungen, die Ihr Wohnumfeld aufwerten sollen. Von klassischen bis zu intelligenten Thermostaten, von Pumpen bis zu Filtern, von unabhängigen Produkten bis zu multifunktionalen Systemen, **SALUS Controls** bietet die Werkzeuge, um Ihr Zuhause in eine vernetzte Oase des Komforts und der Bequemlichkeit zu verwandeln.

NZENLOSE SMART HOME

HEIZKÖRPERHEIZUNG



TRV10RFM TRV3RF

AUTOMATISIERUNG & STEUERUNG



PS600 RE600 RS600

ELEKTRISCHE GERÄTE & HEIZUNG



SPE600 DI600 SR600



- Entdecken Sie das **SALUS Smart Home System**: eine schlanke Lösung für effiziente Hausautomation. Unsere Hochleistungs-Gateways stellen eine nahtlose Verbindung zu allen Geräten her und lassen sich mühelos über die benutzerfreundliche App **SALUS Premium Lite** verwalten. Erleben Sie intuitive Steuerung, Skalierbarkeit und Eleganz mit **SALUS Controls** und verwandeln Sie Ihr Zuhause in eine intelligentere, vernetztere Umgebung.

SIR600

SMART IR AC CONTROLLER

Der **SIR600 (Smarte Funksteuerung für Split Klimageräte)** integriert sich in das Salus Smart Home System und bietet die Steuerung von Hunderten von Klimaanlagenmarken über die Salus Smart Premium App. Es ist eine großartige Ergänzung für jedes Smart-Home-System und bietet Komfort, Flexibilität und bessere Kontrolle über Ihr Klimaanlagensystem.



Große Kompatibilität



Nahtlose Integration



NEU!

Fernzugriff



Status-Synchronisation



- **Nahtlose Integration:** Funktioniert mühelos mit dem SALUS Smart Home System, um die vollständige Steuerung von Split-Klimageräten und anderen Smart-Geräten über die SALUS Premium Lite App zu ermöglichen.
- **Große Kompatibilität:** Unterstützt Hunderte von Split-Klimageräten mit Infrarot-Fernbedienung.
- **Status-Synchronisation:** Aktualisiert den Systemstatus, indem IR-Signale von der Original-Fernbedienung des jeweiligen Gerätes empfangen werden.
- **Benutzerfreundliche Einrichtung:** IR-Codes schnell durch Erfassen des Ein-/Ausschaltsignals oder Auswahl aus einer Datenbank abgleichen.
- **Umfassende Steuerung:** Steuern Sie über die App die Leistung, Modi, Lüftergeschwindigkeiten und Schwenkrichtungen der Klimaanlage basierend auf dem Modell und seinen Funktionen
- **WLAN-Konnektivität:** Der SIR600 verbindet sich mühelos über WLAN mit dem SALUS Gateway und sorgt für eine zuverlässige und schnelle Kommunikation.



Der neue **SIR600** verfügt über eine praktische Wandhalterung für eine einfache und sichere Installation, die eine nahtlose Integration in Ihre Heiminstallation gewährleistet.



SALUS
PREMIUM
Lite

Steuern und Überwachen von überall!
Mit der SALUS Premium Lite App, die Sie einfach aus dem Google Play Store oder dem App Store herunterladen.

Scannen Sie den QR-Code, um auf den vollständigen Produktleitfaden und die Ressourcen zuzugreifen. Dies bietet Ihnen detaillierte Informationen, Benutzerhandbücher, Installationsanleitungen und Fehlerbehebungen.





Works with:
SALUS Premium Lite

Google play Download on the App Store

**UNIVERSELLES GATEWAY
UG800**

ARTIKEL-NR. 112861

- » Breiter Eingangsspannungsbereich für hohe Flexibilität.
- » Bluetooth-Konnektivität für eine nahtlose Steuerung.
- » Zigbee 3.0 für die Smart-Home-Integration.
- » Verbindet bis zu 200 Geräte.
- » Zuverlässige 5-Jahres-Garantie.
- » LED-Anzeige für klare Statusinformationen.
- » Kompakte Größe von 100 × 97 mm.
- » Schnelle und einfache Installation.



**INTELLIGENTER ELYPSO THERMOSTAT
EL600F**

ARTIKEL-NR. 113900

- » Intelligenter, programmierbarer Thermostat
- » Kabellose Steuerung ohne Verkabelung
- » Fernsteuerung über Internet
- » Zigbee-Kompatibilität für Smart Home Systeme
- » Betrieb mit Li-Ion-Batterie
- » Flexible Montage an Wand oder Tisch

- » Geeignet für Fußbodenheizung
- » Integrierte Kühlfunktion
- » Frostschutzfunktion für zusätzliche Sicherheit
- » Funktionen zur Energieoptimierung
- » Klares, gut lesbares LCD-Display
- » Vordefinierte und individuell anpassbare Programme
- » Schnelle Installation und einfache Verbindung
- » Teil eines Systems mit mehreren Thermostaten



Works with:
SALUS Premium Lite

Google play Download on the App Store

**230V QUANTUM RAUMTHERMOSTAT
SQ610 (weiß)**

ARTIKEL-NR. 113610

- » ZigBee-Kommunikationsprotokoll
- » Wandüberstand: 9 mm
- » 230-V-Anschluss im UP-Wandteil
- » Großes LCD-Display
- » Intuitive Initialisierung, schrittweise Menüführung
- » Feuchtigkeitssensor
- » Programmierbar - täglich, wöchentlich oder 5/2
- » Hysterese ± 0,5 / 0,25
- » Energieklasse IV
- » Potenzialfreie oder 230V-Ausgänge
- » ITLC-Algorithmus
- » 2 Kontakte für Präsenzmelder oder Externer-/Bodensensor

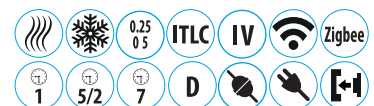

- » Eingebautes Relais mit max. Schaltleistung von 3 (1)A
- » UP-Montage
- » Heiz-/Kühlregelung, automatisch umschaltbar über Funk bzw. CO-Eingang
- » Spezielle Komfortfunktion: Warmer Boden
- » Kann auch mit Gateway UG800 oder Koordinator CO10RF verbunden werden
- » 5 Jahre Garantie

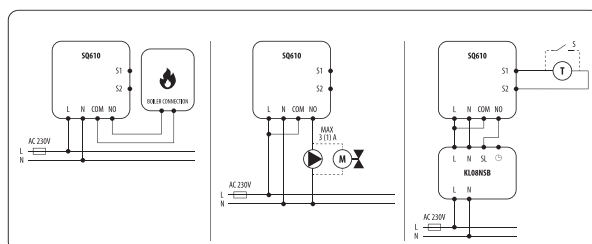
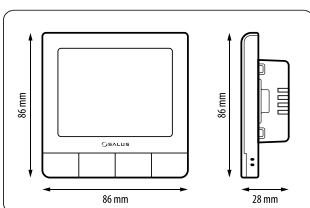

Betriebsspannung	230V (AC) 50 Hz
Funk-Protokoll	ZigBee 2.4 GHz
Temperaturbereich	5 - 35°C
Abmessungen (mm)	86 x 86 x 28/9



QUANTUM FUNK-THERMOSTAT

SQ610RF (weiß)

ARTIKEL-NR. 113611

- » ZigBee-Kommunikationsprotokoll
- » Nur 11 mm flach
- » Lithium-Ionen-Akku
- » Intuitive Initialisierung, schrittweise Menüführung
- » Feuchtigkeitssensor
- » Programmierbar - täglich, wöchentlich oder 5/2
- » Hysterese $\pm 0,5 / 0,25$
- » Energieklasse IV
- » ITLC-Algorithmus
- » Spezielle Komfortfunktion: Warmer Boden
- » 2 Kontakte für Präsenzmelder bzw. Externer-/Bodensensor
- » Steuerung über die SALUS Smart Home-App

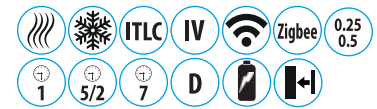

- » Heiz-/Kühlmodus
- » PIN-Code-Sicherheit
- » Muss mit Gateway UG800 oder Koordinator CO10RF betrieben werden
- » OpenTherm-Protokoll
- » 5 Jahre Garantie



5 Jahre Garantie



Works with:
SALUS Premium Lite



Betriebsspannung	Lithium-Akku
Funk-Protokoll	ZigBee 2.4 GHz
Temperaturbereich	5 - 35°C
Abmessungen (mm)	86 x 86 x 11

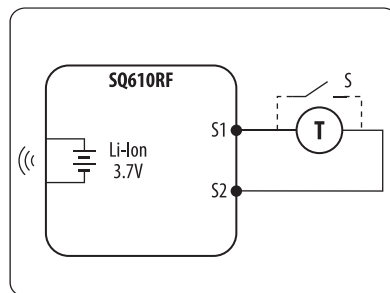
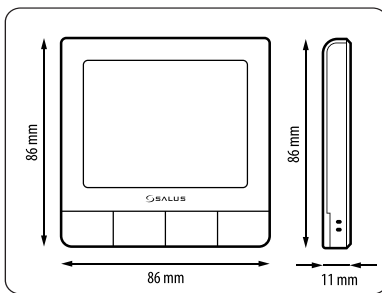

SQ610RF TISCH-STÄNDER

ITSTAND

ARTIKEL-NR. 113630



SALUS 230V QUANTUM RAUMTHERMOSTAT

SQ610B (SCHWARZ)

ARTIKEL-NR. 113617

- » ZigBee-Kommunikationsprotokoll
- » Wandüberstand: 9 mm
- » 230-V-Anschluss im UP-Wandteil
- » Großes LCD-Display
- » Intuitive Initialisierung, schrittweise Menüführung
- » Feuchtigkeitssensor
- » Programmierbar - täglich, wöchentlich oder 5/2
- » Hysterese $\pm 0,5 / 0,25$
- » Energieklasse IV
- » Potenzialfreie oder 230V-Ausgänge
- » ITLC-Algorithmus
- » 2 Kontakte für Präsenzmelder oder Externer-/Bodensensor

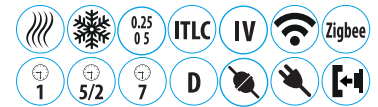

- » Eingebautes Relais mit max. Schaltleistung von 3 (1)A
- » UP-Montage
- » Heiz-/Kühlregelung, automatisch umschaltbar über Funk bzw. CO-Eingang
- » Spezielle Komfortfunktion: Warmer Boden
- » Kann auch mit Gateway UG800 oder Koordinator CO10RF verbunden werden
- » 5 Jahre Garantie



5 Jahre Garantie



Works with:
SALUS Premium Lite



Betriebsspannung	230V (AC) 50 Hz
Funk-Protokoll	ZigBee 2.4 GHz
Temperaturbereich	5 - 35°C
Abmessungen (mm)	86 x 86 x 28/9

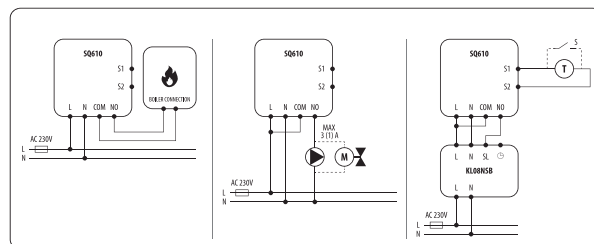
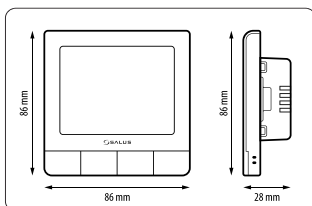



SALUS QUANTUM, WIRELESS SMART THERMOSTAT SQ610BRF (SCHWARZ)

ARTIKEL-NR. 113616



- » ZigBee-Kommunikationsprotokoll
- » Nur 11 mm flach
- » Lithium-Ionen-Akku
- » Intuitive Initialisierung, schrittweise Menüführung
- » Feuchtigkeitssensor
- » Programmierbar - täglich, wöchentlich oder 5/2
- » Hysterese $\pm 0,5 / 0,25$
- » Energieklasse IV
- » ITLC-Algorithmus
- » Spezielle Komfortfunktion: Warmer Boden
- » 2 Kontakte für Präsenzmelder bzw. Externer-/Bodensensor
- » Steuerung über die SALUS Smart Home-App
- » Heiz-/Kühlmodus
- » PIN-Code-Sicherheit
- » Muss mit Gateway UG800 oder Koordinator CO10RF betrieben werden
- » OpenTherm-Protokoll



Betriebsspannung	Lithium-Akku
Funk-Protokoll	ZigBee 2.4 GHz
Temperaturbereich	5 - 35°C
Abmessungen (mm)	86 x 86 x 11



SQ610RF TISCH-STÄNDER ITSTAND

ARTIKEL-NR. 113630

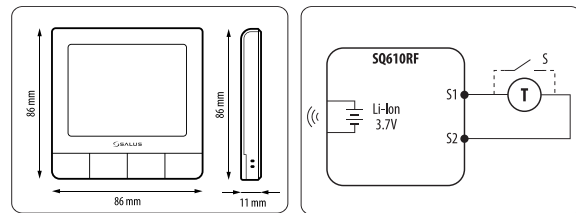

FUNK-RAUMTHERMOSTAT SQ605RF(WB)

ARTIKEL-NR. 113605



- » Einfach und intuitiv zu bedienen
- » Einfach zu verbinden mit der Funkklemmleiste KL08RF bzw. deren Erweiterung KL04RF
- » Kann über Dippschalter mit mehreren Zonen der KL08RF verbunden werden
- » LED-Statusanzeige (verdeckt)
- » Reiner Funkraumthermostat - kann NICHT ins Smart Home System integriert werden!
- » Sehr geringer Energieverbrauch



Betriebsspannung	2x AAAA Batterie 1,5V (incl.)
Funk-Protokoll	ZigBee 2.4 GHz
Temperaturbereich	5°C - 35°C
Abmessungen (mm)	86 x 86 x 19.5

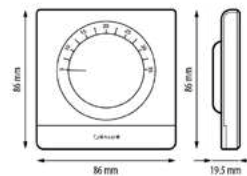

THERMOSTAT FÜR GEBLÄSEKONVEKTOR FC600

ARTIKEL-NR. 118600



- » Stabile und präzise Temperaturregelung
- » Zusätzliche Multifunktionseingänge
- » TPI-Algorithmus
- » Automatische Steuerung der Lüftergeschwindigkeit
- » Einfache und schnelle Konfiguration aus der Anwendung
- » Kompatibel mit Amazon ALEXA
- » Kann Kombination aus FBH und Umluftkühlung regeln
- » Standalone - oder - mit UG800-Gateway
- » Filterverschmutzungsanzeige
- » 5 Jahre Garantie
- » 2 eingebaute Relais (je 3A)

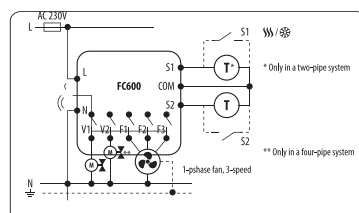
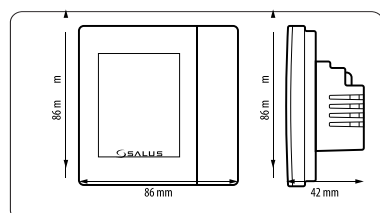

Betriebsspannung	230V AC
Lüfterdrehzahlregelung:	Stufe I, II, III
Funk-Protokoll	ZigBee 2.4 GHz
Temperaturbereich	5 - 35°C
Abmessungen (mm)	86 x 86 x 42





DC-MOTORSTEUERUNGS-RELAIS MIT 0-10V SIGNAL FC600-M 0-10V

ARTIKEL-NR. 118601

- » Einstellbare Ventilatorgeschwindigkeit über 0 - 10V
- » Gleichmäßige Drehzahländerung zwischen den Stufen: Min./Mittel/Max.
- » Zeit für die Drehzahländerung kann eingestellt werden
- » 100% kompatibel mit dem SALUS Raumthermostat FC600

- » 4 einstellbare Parameter:
 - Min. Drehzahl F1
 - Mittlere Drehzahl F2
 - Max. Drehzahl F3
 - Zeitintervall für die Drehzahländerung ($t = 0..50$ Sek.)
- » 24V Stromversorgung bauseits



5 Jahre Garantie

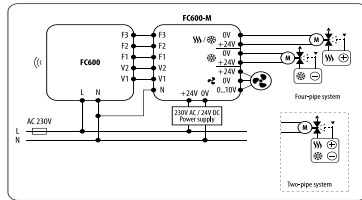
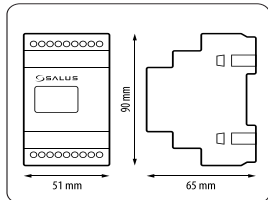

Betriebsspannung	24V DC
Eingänge F1, F2, F3 Min / Mittel / Max Geschwindigkeitsstufe	230V AC
Leistungsausgänge und Lüftersteuerung V 1 und V 2 (VentilAusgänge - Heizen und Kühlen)	24V DC; 6.5 A 0...10V 24V DC; 1 A
Montage	Hutschiene
Abmessungen (mm)	51 x 90 x 65



DIGITALER THERMOSTAT 4 IN 1 FUNK ZIGBEE 230 V VS10WRF / VS10BRF

ARTIKEL-NR. 112611 (WEISS)

ARTIKEL-NR. 112612 (SCHWARZ)

- » ZigBee-Kommunikationsprotokoll - kompatibel mit SALUS Smart Home
- » 230-V-Anschluss im UP-Wandteil
- » TPI-Algorithmus - (verhindert ein zu großes Über- oder Unterschwingen)
- » Kann mit bis zu 6 TRVs verbunden werden
- » kann über Funk mit der Klemmleiste KL08RF verbunden werden

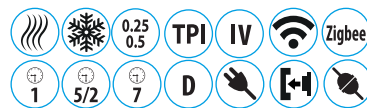

5 Jahre Garantie



- » Drei einstellbare Temperaturstufen, einschließlich NSB
- » Standard-Heiz- und Kühlprogramm
- » Programme und Einstellungen sind auch während Stromausfall gespeichert. (Uhrzeit und Datum müssen neu eingegeben werden.)
- » Erhältlich in zwei Farben: Weiß und Schwarz
- » 5 Jahre Garantie

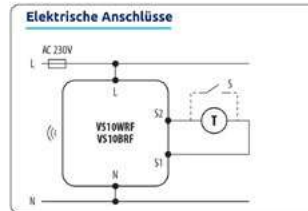
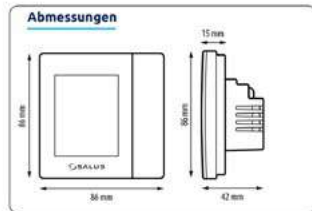

Betriebsspannung	230 V (AC) 50 Hz
Funk-Protokoll	Zigbee 2.4 GHz
Temperaturbereich	5 - 35 °C
Abmessungen (mm)	86 x 86 x 42



DIGITALER THERMOSTAT 4 IN 1, FUNK ZIGBEE, BATTERIEBETRIEBEN VS20WRF / VS20BRF

ARTIKEL-NR. 112621 (WEISS)

ARTIKEL-NR. 112622 (SCHWARZ)

- » ZigBee-Kommunikationsprotokoll - kompatibel mit Salus Smart Home
- » Batteriebetrieben 4 x AAA
- » TPI-Algorithmus - (verhindert ein zu großes Über- oder Unterschwingen)
- » Kann mit bis zu 6 TRVs verbunden werden
- » kann über Funk mit der Klemmleiste KL08RF verbunden werden

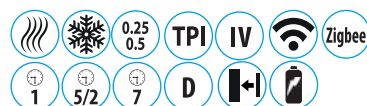

5 Jahre Garantie



- » Drei einstellbare Temperaturstufen, einschließlich NSB (Nachtabsenkung)
- » Standard-Heiz- und Kühlprogramm
- » Aufputz-Montage
- » Programme und Einstellungen sind auch während Stromausfall gespeichert. (Uhrzeit und Datum müssen neu eingegeben werden.)
- » 5 Jahre Garantie

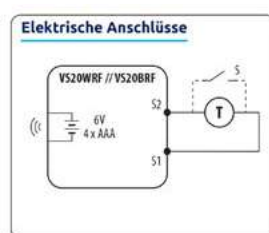
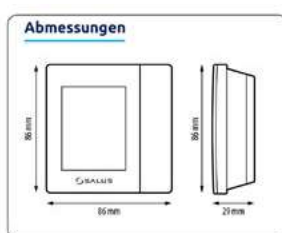

Betriebsspannung	4 x AAA Batterie (incl.)
Funk-Protokoll	Zigbee 2.4 GHz
Temperaturbereich	5 - 35 °C
Abmessungen (mm)	86 x 86 x 42



FUNK-TEMPERATURSENSOR PS600

ARTIKEL-NR. 112680

- » Einfache Überwachung der hydraulischen Anlage
- » Über Regeln können Aktionen eingeleitet werden
- » Sendet Nachrichten ans Smartphone
- » Zur Überwachung von Vor- und Rücklauftemperaturen
- » Schnelle Diagnose über Zustand einer wassergeführten Heizung
- » Nur mit UG800 verwendbar



5 Jahre
Garantie

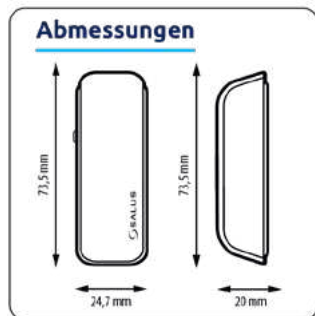

Spannung	1 x CR2 Batterie 3V (incl.)
Funkstandard	Zigbee 2.4 GHz
Abmessungen (mm)	73,5 x 24,7 x 20



ZIGBEE FUNK KOORDINATOR CO10RF

ARTIKEL-NR. 112605

- » Offline Koordinator für SALUS Funksysteme
- » kann zusammen mit den Salus Funkraumthermostaten, Klemmleiste KL08RF und Thermostatventilkopf TRV10RFM verwendet werden
- » Koordiniert bis max. 30 Funk-Raumthermostate und 130 TRV10RFM.
- » 230V Adapter im Lieferumfang enthalten



5 Jahre
Garantie

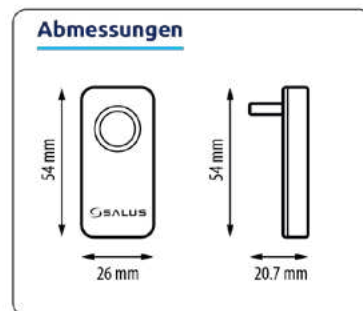

Spannungsversorgung	5V DC
---------------------	-------

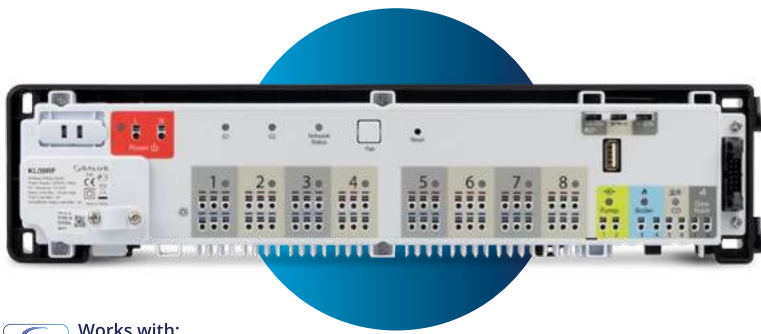

8 ZONEN FUNK-KLEMMLEISTE KLO8RF

ARTIKEL-NR. 132801



5 Jahre
Garantie



- » Regelt 8 Heizzonen
- » Einfache Installation dank PLUG-IN-System
- » Möglichkeit zur Steuerung des Brenners und der Pumpe
- » LED-Anzeige
- » Kompatibel mit NC und NO Stellantrieben
- » incl. Funk-Koordinator CO10RF



- » Geeignet für die Montage auf einer 35-mm-DIN-Hutschiene
- » 24 Ausgänge zur Steuerung der Stellmotoren (3 pro Heizzone)
- » Potentialfreier CO Eingang für das Umschalten von Heizen auf Kühlen
- » Potentialfreier Anschluss für einen Taupunktsensor
- » Einstellbare Nachlaufzeit der Pumpe/Brenner (0 oder 15 Min.)
- » Anschluss für eine externe Antenne

Betriebsspannung	230V
Max. Schaltstrom	5A
Relaisleistung	3A Max
Funk-Protokoll	Zigbee 2.4 GHz
Ausgangsspannung	230V
Abmessungen (mm)	355 x 85 x 67

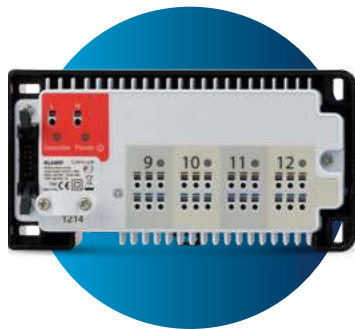
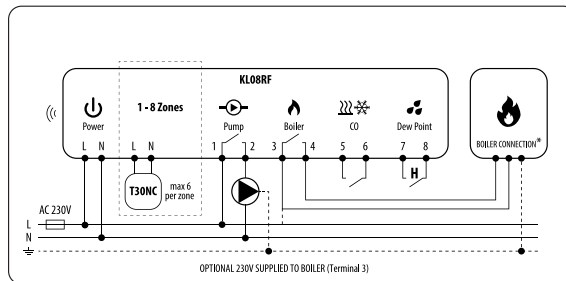
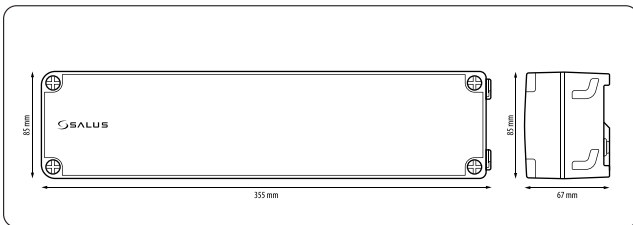

ERWEITERUNG FÜR DIE FUNK-KLEMMLEISTE KLO8RF KLO4RF

ARTIKEL-NR. 132401



5 Jahre
Garantie



- » 4 zusätzliche Heizzonen
- » 12 Ausgänge für Stellmotoren
- » Einfache Installation dank PLUG-IN-System
- » LED-Anzeige
- » Kompatibel mit NC und NO Stellantrieben
- » Geeignet für die Montage auf einer 35-mm-DIN-Hutschiene
- » 5 Jahre Garantie
- » Separater 230V Netzanschluss

Betriebsspannung	230V
Max. Schaltstrom	5A
Funk-Protokoll	Zigbee 2.4 GHz
Ausgangsspannung	230V
Abmessungen (mm)	355 x 85 x 67

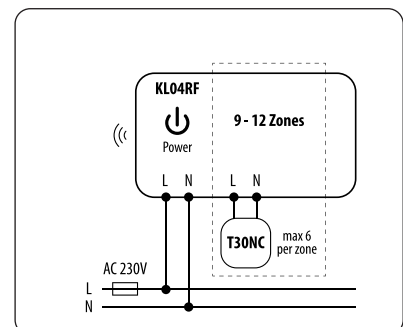
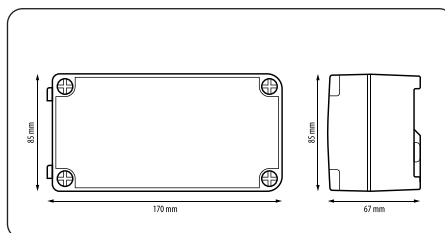



12 ZONEN FUNK-KLEMMLEISTE CB12RF

ARTIKEL-NR. 132901

- » 12 Zonen / 24 Stellantriebe;
 - » Direkter Anschluss der Pumpe an 230 V;
 - » Master-Slave-Funktion, erweiterbar auf bis zu 8 Slaves;
 - » Pumpenübergabe vom Slave zum Master;
 - » Umschaltung Heizen/Kühlen;
 - » Rückwärtskompatibel;
 - » Einfache Verdrahtung und Installation;
 - » OTA-Update über WLAN;
 - » Offline- oder Online-Konfiguration;
- » Versorgung: 230 VAC, 50/60 Hz;
 - » Ausgangsspannung: 230 V / potenzialfrei;
 - » Montage: Unterputz und DIN-Schiene;
 - » Anzahl der Thermostate: max. 12;
 - » Anzahl der Stellantriebe: 24 (230 V);
 - » Material (Gehäuse): Kunststoff;
 - » Abmessungen (mm): 240 x 80 x 55;



5 Jahre
Garantie



SMARTER FUNKDIMMER DI600

ARTIKEL-NR. 112683

Das Dimmerrelais DI600 ist ein Zigbee-Relais mit Dimmerfunktion, mit dem verschiedene Lichtquellen gesteuert werden können. Dieses Produkt muss zusammen mit dem UG800 Internet Gateway und der SALUS Smart Home App verwendet werden

Betriebsspannung	100-240VAC 50Hz
Max. Schaltleistung	Max. 1.5 A
Klasse IP	20
Abmessungen (mm)	45 x 45,5 x 20,3



5 Jahre
Garantie

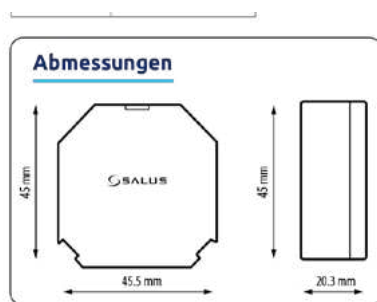

UNIVERSELLE AUFPUTZDOSE ERSETZT DAS MODELL SRS600 SRSUNI

ARTIKEL-NR. 112682

Universelle Aufputzdose, mit den 3 mitgelieferten Bügeln können alle SALUS Relais befestigt werden. (SR600, SR868, RM-16A, RS600, RE600, DI600 etc.). Das Rückteil wird an die Wand geschraubt und das Relais mittels Bügel fixiert. Die Zugentlastung ist über den mitgelieferten Bügel effektiv gegeben. Durch die Öffnungen im Deckel kann die LED-Anzeige des Relais gesehen werden. Außerdem können die Relais auch ohne Abnahme des Deckels zurückgesetzt werden (SR600, SR868, RS600, RE600).

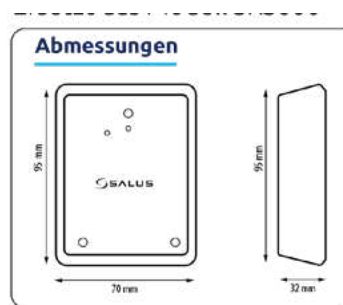

5 Jahre
Garantie

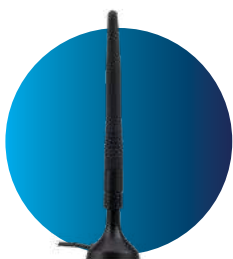

EXTERNE ANTENNE FÜR KL08RF (ZIGBEE) 08RFA

ARTIKEL-NR. 132803

Da die Klemmleisten häufig in Metallschränken eingebaut sind und diese das Funksignal abschirmen, wird die externe Antenne empfohlen. Sie erhöht die Reichweite der Klemmleiste KL08RF wesentlich.



5 Jahre
Garantie





PROGRAMMIERBARER THERMOSTAT HTRP-RF(50)

ARTIKEL-NR. 112602

- » TPI-„Selbstlernfunktion“ (Time Proportional & Integral; zeitproportional und integral)
- » Klar abzulesende LCD-Anzeige
- » Integration mit allen SALUS ZigBee Funk-Raumthermostaten
- » Smart Home App-Integration
- » EVPG-Klassifizierung IV
- » Vollständig programmierbar
- » Vorkonfigurierte Einstellungsmodi

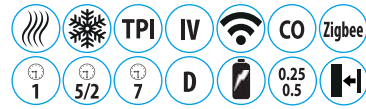
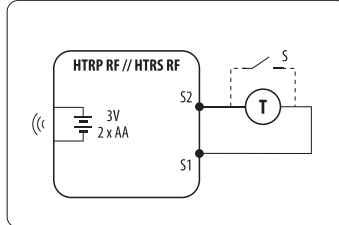
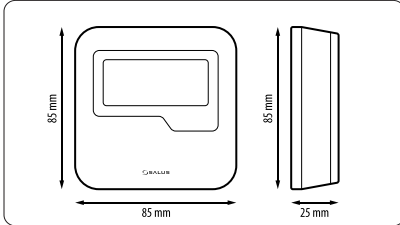

- » Voreingestellte Temperaturen
- » Optionaler Fußbodentempersensord
- » Batteriebetrieben
- » ZigBee-Funkfrequenz
- » Kann mit UG800 oder CO10RF verwendet werden
- » Urlaubsfunktion
- » Party/Booster Funktion
- » Frostschutz
- » permanentes oder temporäres Überschreiben von Solltemperaturen
- » Uhrzeit und Wochentagsanzeige

Spannungsversorgung	2 x AA Batterien (inkl.)
Temperaturbereich	5°C bis 32.5°C
Abmessungen(mm)	85 x 85 x 25



NICHT PROGRAMMIERBARER THERMOSTAT HTRS-RF(30)

ARTIKEL-NR. 112603

- » TPI-„Selbstlernfunktion“ (Time Proportional & Integral; zeitproportional und integral)
- » Klar abzulesende LCD-Anzeige
- » Integration mit allen SALUS ZigBee Funk-Raumthermostaten
- » Smart Home App-Integration
- » EVPG-Klassifizierung IV
- » Batteriebetrieben

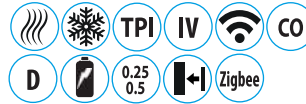
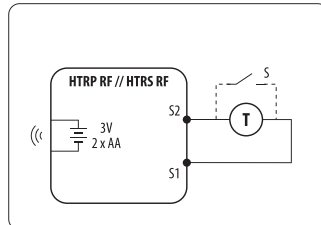
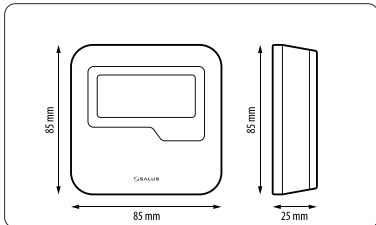

- » ZigBee-Funkfrequenz
- » Kann mit UG800 oder CO10RF verwendet werden
- » Mit 3 voreinstellbaren Temperaturbereichen (in der Funkversion)

Spannungsversorgung	2 x AA Batterien (inkl.)
Temperaturbereich	5°C - 32.5°C
Abmessungen(mm)	85 x 85 x 25



NICHT PROGRAMMIERBARER THERMOSTAT HTR-RF(20)

ARTIKEL-NR. 112601

- » TPI-„Selbstlernfunktion“ (Time Proportional & Integral; zeitproportional und integral)
- » Traditionelle Drehscheibensteuerung
- » Integration mit allen SALUS ZigBee Funk-Raumthermostaten
- » EVPG-Klassifizierung I
- » Batteriebetrieben
- » ZigBee-Funkfrequenz

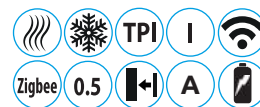
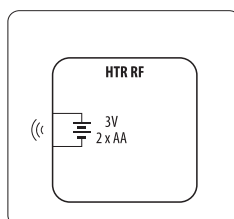
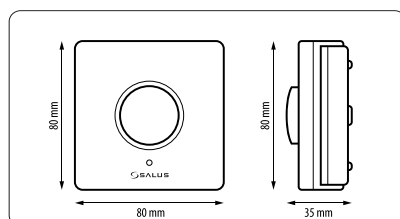

Spannungsversorgung	2 x AA Batterien (inkl.)
Temperaturbereich	5°C - 32.5°C
Abmessungen(mm)	80 x 80 x 35

ACHTUNG!

NUR Funkraumthermostat - keine Integration in das SALUS Smart Home System

- » Kann nur mit Funk-Klemmleiste KL08RF betrieben werden
- » KEINE Funktion mit Thermostatventilkopf TRV10RFM



**MULTIFUNKTIONSGERÄT:
SMART THERMOSTAT + TEMPERATURENSOR
TS600**

ARTIKEL-NR. 112676

- » Ein 2-in-1-Produkt - kann gleichzeitig als Temperatursensor und kabelloser Thermostat fungieren
- » TPI- oder Hysterese-Algorithmus $\pm 0,25\text{ }^\circ\text{C}$ / $\pm 0,5\text{ }^\circ\text{C}$
- » Status-LED-Anzeige
- » Optionaler externer Sensor

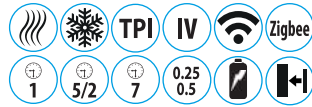

- » Die Programmierung erfolgt nur über die SALUS Smart Home-App
- » Einfach zu installieren und zu verwenden
- » Kann nach der One-Touch-Regel arbeiten
- » Nur mit UG800 verwendbar
- » 5 Jahre Garantie

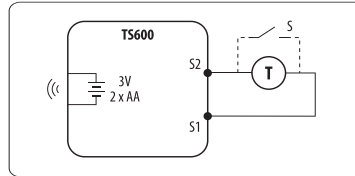
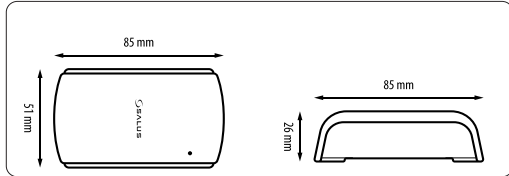

Betriebsspannung	2 x AA Batterie (incl.)
Funk-Protokoll	ZigBee 2.4 GHz
Temperaturbereich	5°C - 32.5°C
Abmessungen (mm)	51 x 85 x 26



**SUPER QUIET THERMOSTATVENTILKOPF
TRV3RF**

ARTIKEL-NR. 111613

- » Zigbee 3.0 Gerät
- » Eingebaute doppelte Temperatursensoren für präzise Temperaturregelung.
- » LCD-Display für die Anzeige der aktuellen Solltemperatur und der lokalen Temperatur.
- » 2 x AA-Batterie (incl.)
- » Schließkraft ca.: 100N.

- » Standard-Ventiladapter: M30, M28 und RA-Ventil.
- » Schnellverschluss für die TRV-Installation.
- » Kann auch zusammen mit dem UGE600
- » Internet Gateway und der SALUS Smart Home App verwendet werden



**FUNK-THERMOSTATVENTILKOPF FÜR HEIZKÖRPER
TRV10RFM**

ARTIKEL-NR. 111603

- » EIN / AUS-Tasten
- » Tastensperrfunktion
- » LED-Anzeige
- » Schneller Initialisierungsprozess
- » Einfache Montage
- » Frostschutz
- » Dezentres Design

- » Tastensperre (ideal für Kindersicherheit)
- » Ein Thermostat kann bis zu 6 TRVs steuern
- » 5 Jahre Garantie

Betriebsspannung	2 x AA Batterie (incl.)
Gewindetyp	M30 x 1.5mm
Abmessungen (mm)	50 x 50 x 90
Funk-Protokoll	Zigbee 2.4 GHz

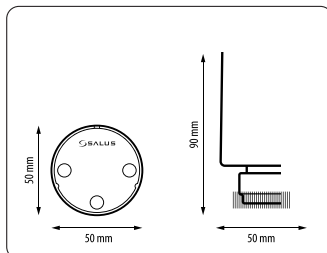



ZIGBEE NETZWERK SIGNAL-VERSTÄRKER RE600

ARTIKEL-NR. 112675

Betriebsspannung	230V AC 50 Hz
Funk-Protokoll	ZigBee 2.4 GHz
Abmessungen (mm)	45 x 45 x 20

Kann nur mit UG800-Gateway genutzt werden

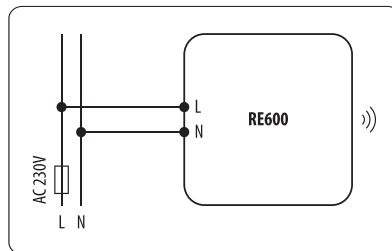
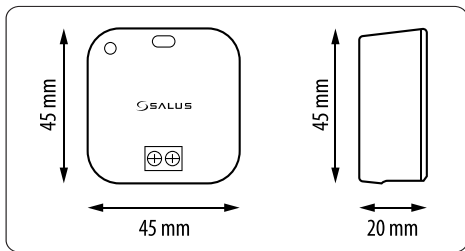

FUNK-SIGNALVERSTÄRKER MIT ADAPTERSTECKER FÜR DIE STROMVERSORUNG RE10RF

ARTIKEL-NR. 112670

- » Installation: Steckdose
- » Spannungsversorgung: 230V
- » Eingangsspannung: 230V
- » Spannung: 230V
- » SMART Control: Ja
- » Funkfrequenz: 2.4 GHz max. Funkreichweite: 30 m
- » Funkverstärkung: Ja
- » ZigBee Technologie: Ja
- » Produktfamilie: Zubehör
- » Abmessungen: 54 x 26 x 21 mm
- » Garantie: 5 Jahre



SMARTES RELAIS MIT 2 AUSGÄNGEN + ROLLADENAKTOR RS600

ARTIKEL-NR. 112677

Betriebsspannung	230V AC 50 Hz
Max. Schaltstrom	2x 5A (2)
Funk-Protokoll	ZigBee 2.4 GHz
Abmessungen (mm)	45 x 45 x 20

Das RS600-Relais hat 2 Ausgänge mit je max. 5A Schaltleistung und kann über die App sehr flexibel eingesetzt werden. Soll ein elektrischer Rollladen, Jalousie etc. gesteuert werden, werden die Ausgänge gegeneinander gesperrt. Bei anderen Anwendungen können die Ausgänge beliebig geschaltet werden. Nur mit UG800 verwendbar.

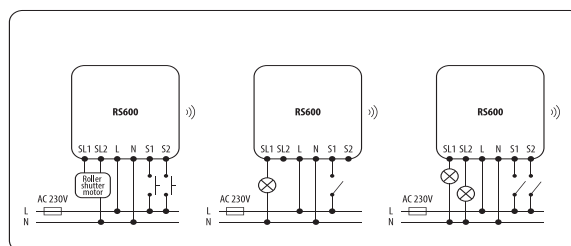
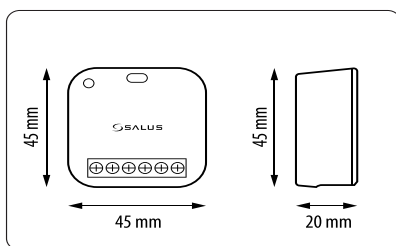



SMART RELAIS
SR600
ARTIKEL-NR. 112673

Betriebsspannung	230V AC 50 Hz
Max. Schaltstrom	16A
Funk-Protokoll	ZigBee 2.4 GHz
Abmessungen (mm)	45 x 45 x 20

Das SR600 Relais wird direkt in einer Unterputzdose installiert, ist keine Dose vorhanden, kann unsere universelle Aufputzdose SRSUNI dazu verwendet werden. Über das SR600 können alle elektrischen Geräte bis zu einer Schaltleistung von 16A geschaltet werden. Nur mit UG800 verwendbar.

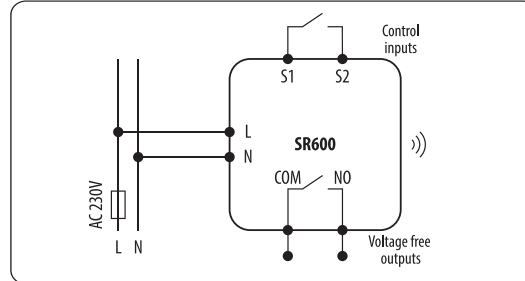
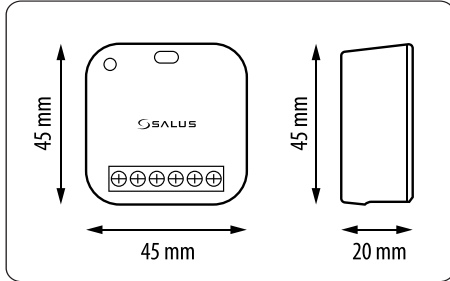

FENSTER- TÜRKONTAKT
SW600
ARTIKEL-NR. 112667

- » Zum Betrieb ist das UG800 notwendig
- » Über die SALUS Smart Home App können:

- Alarmfunktionen bei geöffneten Fenster/Türen übernommen werden

- das Heizsystem optimiert werden

- mit allen anderen SALUS SMART Home Komponenten verbunden werden

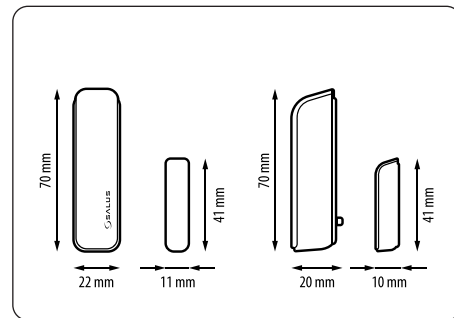

Betriebsspannung	1 x Batterie CR2 3V (incl.)
Funk-Protokoll	ZigBee 2.4 GHz
Max. Umgebungstemperatur	0 °C - 40 °C
Abmessungen Sensor (mm)	22 x 70 x 20 mm
Abmessungen Magnet (mm)	10 x 41 x 11 mm



SMARTER FUNKSTECKER (SCHUKO)
SPE600
ARTIKEL-NR. 112664

- » Zur Fernsteuerung elektrischer Geräte mit Netzstecker über die SALUS Smart Home App
- » Misst den Stromverbrauch, Abbildung in der SALUS Smart Home App
- » Repeater-Funktion: Verstärkt das Funksignal
- » Überspannungsschutz

- » Energieverbrauch wird bis zu einem Jahr gespeichert
- » Nur mit UG800 verwendbar
- » 5 Jahre Garantie

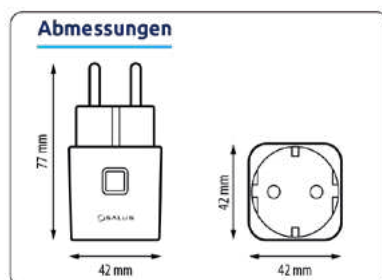

Betriebsspannung	230V AC 50 Hz
Funk-Protokoll	ZigBee 2.4 GHz
Max. Umgebungstemperatur	0°C - 50°C
Max. Schaltstrom	16A
Abmessungen Magnet (mm)	42 x 42 x 77



INTELLIGENTER BEWEGUNGSMELDER MS610

ARTIKEL-NR. 112687

- » Betriebsspannung/Typ DC3V / 1 x CR123A/ CR17335-Batterie (incl.)
- » Erfassungswinkel: 90 Grad / Entfernung: <9-12m unter 25° C
- » Technologie: PIR
- » (die Erfassungsreichweite ist je nach
- » Umgebungstemperatur unterschiedlich)
- » Haustiere bis 11 kg werden nicht detektiert
- » Montagehöhe 2.1 m
- » Protokoll ZigBee 3.0: 2.4GHz
- » Betriebstemperatur -10°C ~ +50°C

- » Betriebsfeuchtigkeit Bis zu 95%, nicht kondensierend
- » Drahtlose Vernetzung bis 100m bei offenem Feld ohne Hindernis
- » Abmessungen: 65x65x28.5 mm
- » Nur mit UG800 verwendbar



LECKAGEMELDER WLS600

ARTIKEL-NR. 112679

- » ZigBee-Kommunikationsprotokoll - kompatibel mit SALUS Smart Home
- » Nur mit UG800 verwendbar
- » Batteriebetrieben - 1x CR2 (3V)
- » Inkl. Sensorkabel (ca. 2 m lang)
- » Hergestellt aus wasserabweisendem Material
- » Verschiedene Montagemöglichkeiten (Zubehör im Lieferumfang enthalten)
- » 5 Jahre Garantie

Betriebsspannung	1x CR2 (3V) (incl.)
Funk-Protokoll	ZigBee 2.4 GHz
Batterielebensdauer	ca. 3 Jahre (dauerhaft im System)
Abmessungen (mm)	Ø-55 x 25 bzw. 66 x 60 x 30

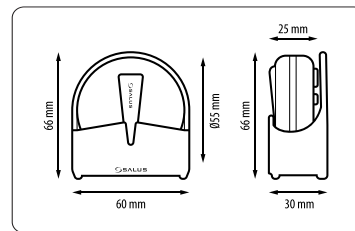

SMARTER WIPP-TASTER SB600

ARTIKEL-NR. 112665

- » Einfache Aktivierung über die SALUS Smart Home-App
- » Dient als Funksteuerung - eine Aktion kann ausgelöst werden, ohne dass die App geöffnet werden muss
- » Kann auch als Notruftaste verwendet werden
- » Batteriebetrieben, dadurch völlige Mobilität
- » Nur mit UG800 verwendbar
- » 5 Jahre Garantie

Betriebsspannung	2 x AAA Batterie (incl.)
Funk-Protokoll	ZigBee 2.4 GHz
Abmessungen (mm)	59 X 59 x 19

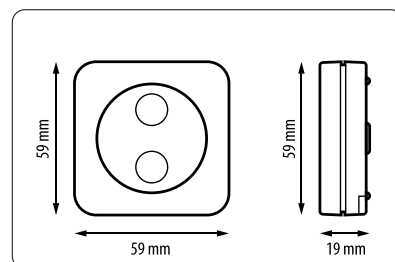



**SMARTER TASTER MIT ABDECKUNG
CSB600**

ARTIKEL-NR. 112666

- » Notruftaste - SMS-Benachrichtigungen senden
- » Funktioniert mit OneTouch-Regeln (Heizung ausschalten, Programm starten, Licht für eine bestimmte Zeit einschalten usw.)
- » Aktivieren Sie eine OneTouch-Regel, ohne die SALUS Smart Home-Anwendung auszuführen
- » Führt einen einzelnen Befehl aus
- » Batteriebetrieben
- » Nur mit UG800 verwendbar
- » 5 Jahre Garantie

Betriebsspannung	2 x AAA Batterie (incl.)
Funk-Protokoll	ZigBee 2.4 GHz
Abmessungen (mm)	59 x 66 x 27



**5 Jahre
Garantie**

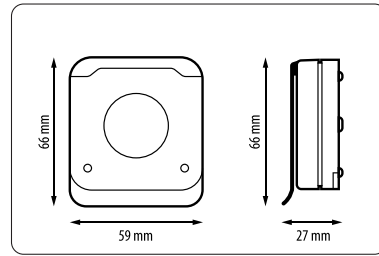

Steuern und Überwachen von überall!
Mit der SALUS Premium Lite App.



Fußbodenheizungssteuerung

Wenn Sie nach einer Lösung zur Steuerung Ihrer Fußbodenheizung suchen, können wir Ihnen das ideale System bieten. Wir haben traditionelle und Smart-Home-Lösungen, die SALUS zu Ihrem perfekten Anbieter von Fußbodenheizungssteuerungen machen.



Energieeinsparung

Optimiert, um den Energieverbrauch zu senken.



Einfache Installation

Schnelle und mühelose Einrichtung.



Zuverlässige Leistung

Langlebige und hochwertige Komponenten.



Effiziente Heizung

Gleichmäßige Wärme in Ihrem ganzen Haus.





Verdrahtete Systeme mit CB500CO als MASTER

PRODUKTPROGRAMM

UNTERPUTZ-RAUTHERMOSTATE
PREMIUM



SCHALTERPROGRAMM
55 X55 MM



AUFPUTZ RAUMTHERMOSTATE
STANDARD



ANALOG
STANDARD

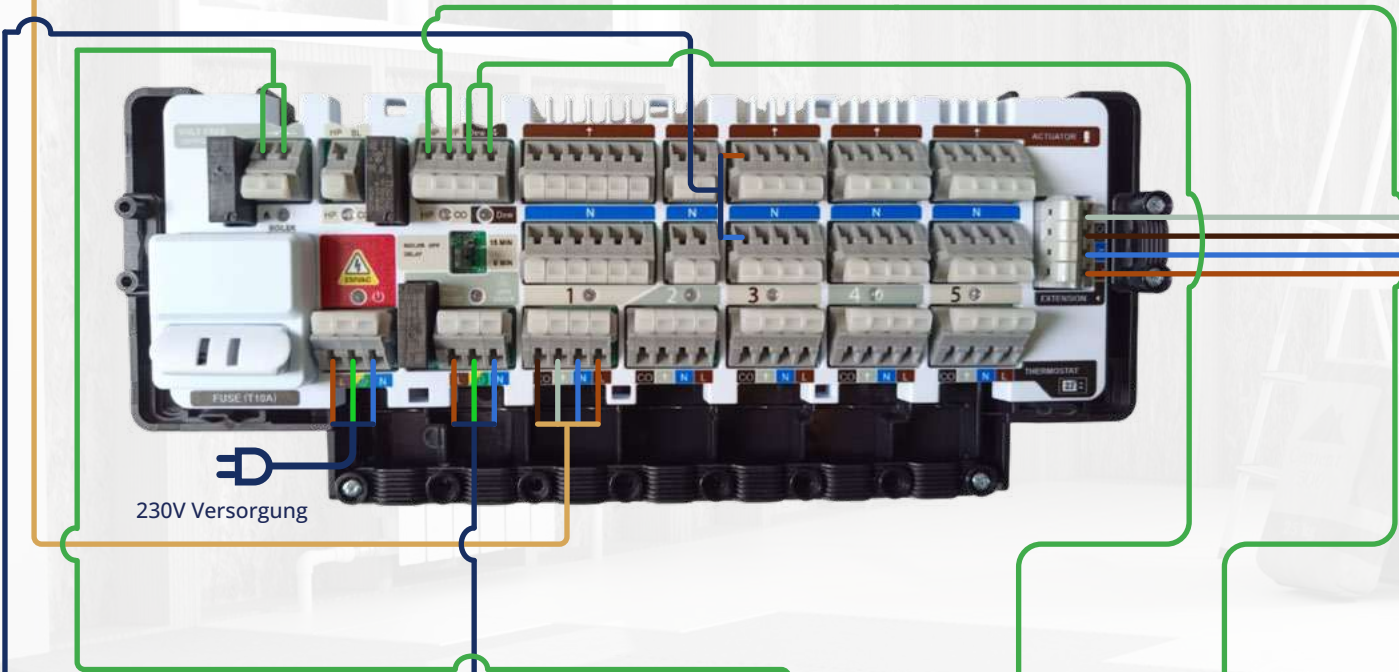

R KLEMMLEISTE und CB500X als ERWEITERUNG

PRODUKTPROGRAMM

UNTERPUTZ-RAUTHERMOSTATE
PREMIUM

SCHALTERPROGRAMM
55 X55 MM

AUFPUTZ RAUMTHERMOSTATE
STANDARD

ANALOG
STANDARD

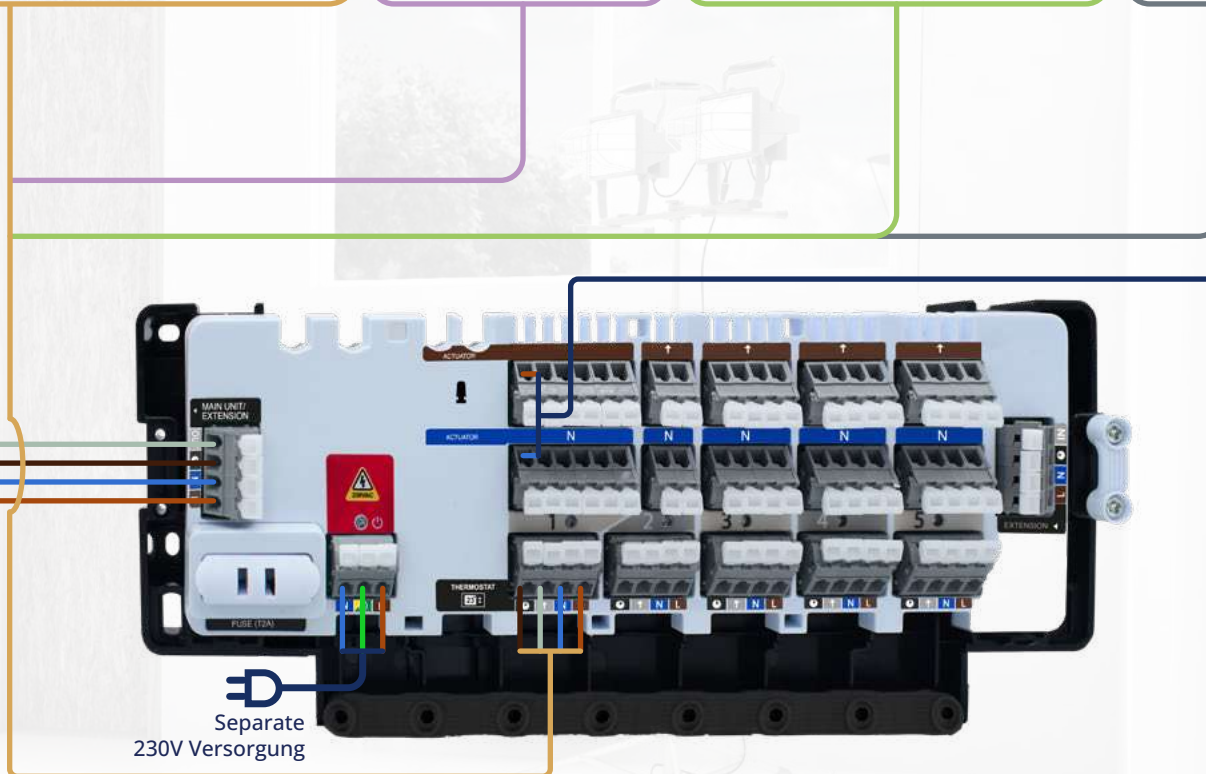

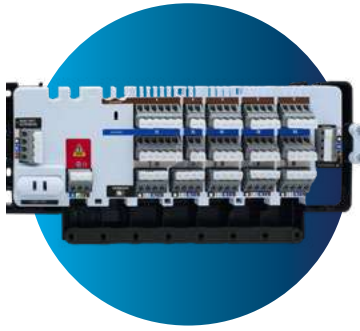

**5 ZONEN MASTER-KLEMMLEISTE
CB500CO**

ARTIKEL-NR. 132510

- » Steuert 5 unabhängige Heizzonen;
- » Einfache Montage der Raumthermostatkabel mit Zugentlastung;
- » 20 Ausgänge für den Anschluss von Stellantrieben;
- » 230V-Schaltung für die Pumpe oder das Zonenventil;
- » Potenzialfreie Relais für Brenner, Wärmepumpe oder Kältemaschine;
- » Neue Federklemmen für den Kabelanschluss;
- » Zugentlastungsklemmen für alle Kabel;
- » Kann mit bis zu 3 CB500X-Klemmleisten (bis zu 15 Zonen) erweitert werden;
- » Schlankes Gehäuse und benutzerfreundliches Design.



- » Stromversorgung: 230V AC 50Hz;
- » Maximale Gesamtbelastung: 7A;
- » Pumpen-/Brenner-/WP-(Kühler-)Relais Max. Schaltstrom: 5A;
- » Eingänge: Heizen/Kühlen (potentialfrei UND Signalleitung mit 0V oder 230V) & Taupunktsensor;

- » Ausgänge: Brennerausgang(potentialfrei);
- » Fußbodenheizungspumpe & Zonenventilsteuerung (AC 230V); Stellantriebe (AC 230V);
- » Abmessungen (mm): B-270 x H-110 x T-55

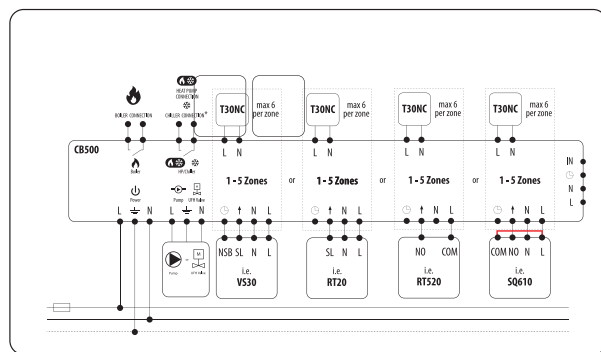
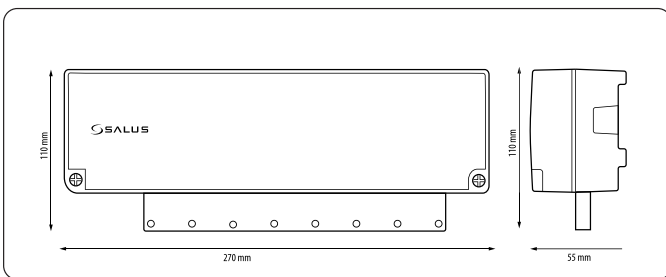

**KLEMMLEISTE CB500X FÜR BIS ZU 5 ZONEN 230V FESTVERKABELUNG
CB500X**

ARTIKEL-NR. 132502

- » Regelt 5 unabhängige Heizzonen
- » Die Federklemmen sind sehr einfach zu handhaben
- » Zugentlastung für alle Kabel enthalten
- » kann mit max. 2 weiteren Klemmleisten CB500X erweitert werden
- » sehr flaches Gehäuse, ideal für Verteilerkästen
- » Anzahl der Anschlüsse für Stellmotoren variabel: 6-2-4-4-4
- » 5 Jahre Garantie

Betriebsspannung	230V AC 50 Hz
Max. Schaltstrom	1A
Ausgangsspannung	Stellantrieb (230V)
Abmessungen (mm)	270 x 110 x 55

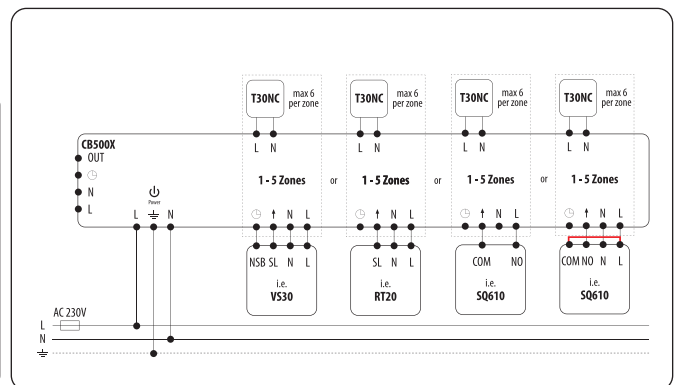
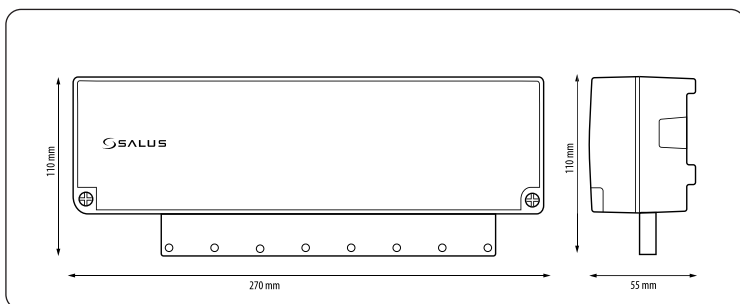



SALUS 230V QUANTUM RAUMTHERMOSTAT SQ610B (SCHWARZ)

ARTIKEL-NR. 113617

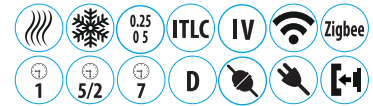

- » ZigBee-Kommunikationsprotokoll
- » Wandüberstand: 9 mm
- » 230-V-Anschluss im UP-Wandteil
- » Großes LCD-Display
- » Intuitive Initialisierung, schrittweise Menüführung
- » Feuchtigkeitssensor
- » Programmierbar - täglich, wöchentlich oder 5/2
- » Hysterese $\pm 0,5 / 0,25$
- » Energieklasse IV
- » Potenzialfreie oder 230V-Ausgänge
- » ITLC-Algorithmus
- » 2 Kontakte für Präsenzmelder oder Externer-/Bodensensor

- » Eingebautes Relais mit max. Schaltleistung von 3 (1)A
- » UP-Montage
- » Heiz-/Kühlregelung, automatisch umschaltbar über Funk bzw. CO-Eingang
- » Spezielle Komfortfunktion: Warmer Boden
- » Kann auch mit Gateway UG800 oder Koordinator CO10RF verbunden werden
- » 5 Jahre Garantie



Works with:
SALUS Premium Lite

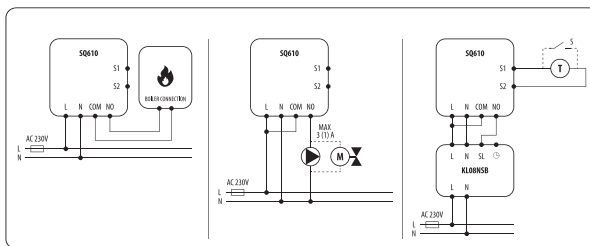
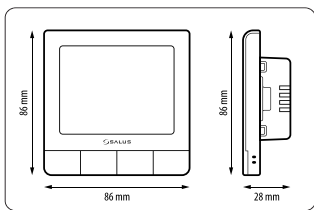

Betriebsspannung	230V (AC) 50 Hz
Funk-Protokoll	ZigBee 2.4 GHz
Temperaturbereich	5 - 35°C
Abmessungen (mm)	86 x 86 x 28/9



230V QUANTUM RAUMTHERMOSTAT SQ610 (weiß)

ARTIKEL-NR. 113610

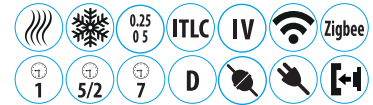

- » ZigBee-Kommunikationsprotokoll
- » Wandüberstand: 9 mm
- » 230-V-Anschluss im UP-Wandteil
- » Großes LCD-Display
- » Intuitive Initialisierung, schrittweise Menüführung
- » Feuchtigkeitssensor
- » Programmierbar - täglich, wöchentlich oder 5/2
- » Hysterese $\pm 0,5 / 0,25$
- » Energieklasse IV
- » Potenzialfreie oder 230V-Ausgänge
- » ITLC-Algorithmus
- » 2 Kontakte für Präsenzmelder oder Externer-/Bodensensor

- » Eingebautes Relais mit max. Schaltleistung von 3 (1)A
- » UP-Montage
- » Heiz-/Kühlregelung, automatisch umschaltbar über Funk bzw. CO-Eingang
- » Spezielle Komfortfunktion: Warmer Boden
- » Kann auch mit Gateway UG800 oder Koordinator CO10RF verbunden werden
- » 5 Jahre Garantie



Works with:
SALUS Premium Lite

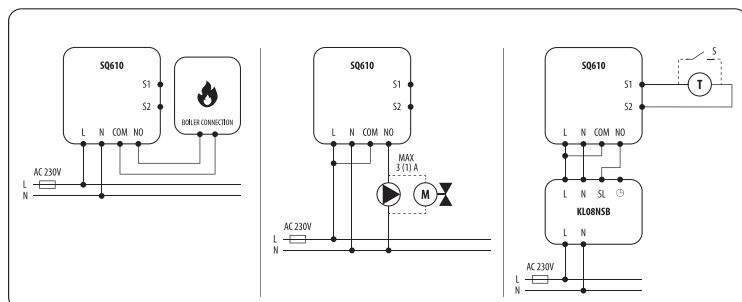
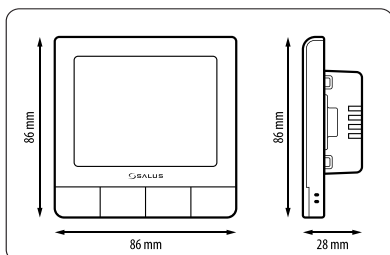

Betriebsspannung	230V (AC) 50 Hz
Funk-Protokoll	ZigBee 2.4 GHz
Temperaturbereich	5 - 35°C
Abmessungen (mm)	86 x 86 x 28/9



**BTRP230 - SCHALTERPROGRAMM
BTRP230-9010 - REINWEISS**

ARTIKEL-NR. 117550 (BTRP230)
ARTIKEL-NR. 117552 (BTRP230-9010)



- » Großes LCD Display
- » Programmierbares Zeit-Temperaturprofil, Tages- und Wochenprogramm
- » Manuell einstellbare Temperaturprofile
- » Voreingestellte Werksprogramme vorhanden
- » Passt in die typischen 55 x 55mm Schalterprogramme
- » TRIAC Schalter; 100% geräuschlos
- » Automatisches Umschalten Heizen/Kühlen bei Signalerkennung
- » 5 Jahre Garantie

Spannung	230 V (AC) 50 Hz
Betriebsleistung	1,8W ; max Schaltleistung 0.5A
Temperaturbereich	5 °C - 35 °C
Abmessungen (mm)	55 x 55 x 53

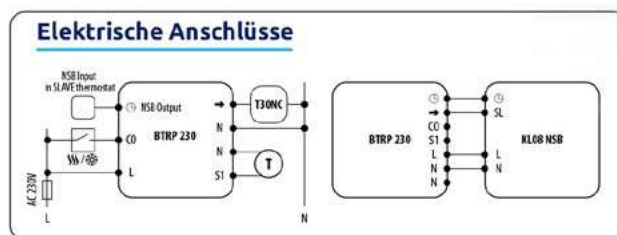
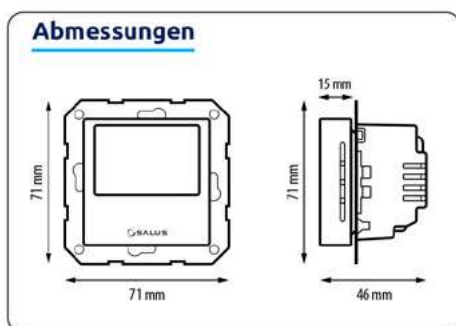

**BTR230 - SCHALTERPROGRAMM
BTR230-9010 - REINWEISS**

ARTIKEL-NR. 117250 (BTR230)
ARTIKEL-NR. 117251 (BTR230-9010)



- » Einfache Bedienung über Wählscheibe
- » Passt in die typischen 55 x 55 mm Schalterprogramme
- » Hysterese- oder PWM-Regelung
- » TRIAC Schalter; 100% geräuschlos
- » Automatisches Umschalten Heizen/Kühlen bei Signalerkennung
- » 5 Jahre Garantie

Spannung	230 V (AC) 50 Hz
Betriebsleistung	1,8W ; max Schaltleistung 0.5A
Temperaturbereich	5 °C - 35 °C
Abmessungen (mm)	55 x 55 x 53

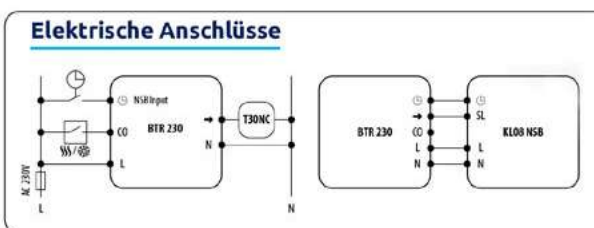
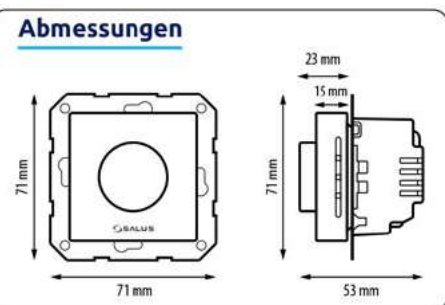



PROGRAMMIERBARER THERMOSTAT VS30W/VS30B

ARTIKEL-NR. 112643 (WEISS)
ARTIKEL-NR. 112644 (SCHWARZ)

- » Möglichkeit, Heizprogramme zu erstellen
- » Standardheizprogramm
- » Backup-Funktionseinstellungen (erfordert kein Zurücksetzen bei einem Stromausfall)
- » Frostschutz
- » Kann in Verbindung mit dem Bodensensor FS300Z/ FS4000 verwendet werden
- » Modernes Design mit großem LCD-Display
- » Ein Eingang für den zusätzlichen Temperatursensor
- » 5 Jahre Garantie
- » Urlaubs- und Partyfunktion
- » 3 voreinstellbare Temperaturbereiche
- » Uhrzeit- und Wochentagsanzeige



Betriebsspannung	230 V AC 50 Hz
Temperaturbereich	5 °C – 35 °C
Abmessungen (mm)	86 x 86 x 42
Max. Schaltstrom	3(1) A
Ausgangsspannung	230 V

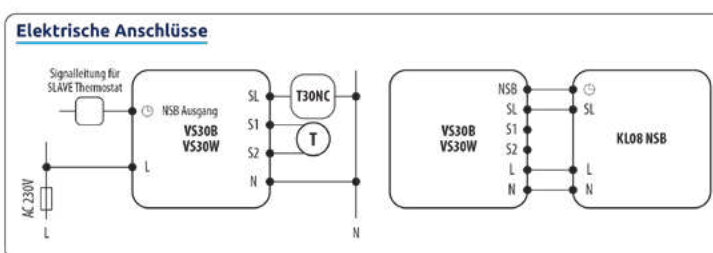
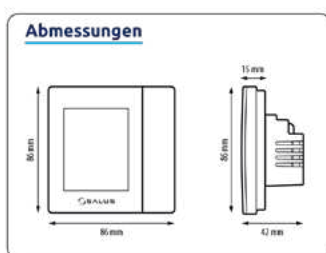

NICHT PROGRAMMIERBARER THERMOSTAT FÜR FUSSBODENHEIZUNG VS35W / VS35B

ARTIKEL-NR. 112645 (WEISS)
ARTIKEL-NR. 112646 (SCHWARZ)

- » Standardheizprogramm
- » kann als SLAVE arbeiten
- » Autom. Nachtabsenkung möglich (NSB-Modus)
- » Modernes Design
- » Ein Eingang für den zusätzlichen Temperatursensor
- » 5 Jahre Garantie
- » große LCD Anzeige
- » Frostschutz



Betriebsspannung	230 V AC 50 Hz
Temperaturbereich	5 °C – 35 °C
Abmessungen (mm)	86 x 86 x 42
Max. Schaltstrom	3(1) A
Ausgangsspannung	230 V

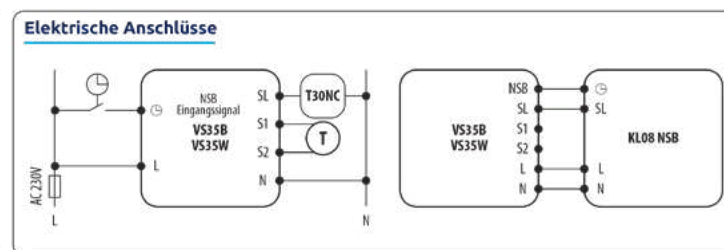
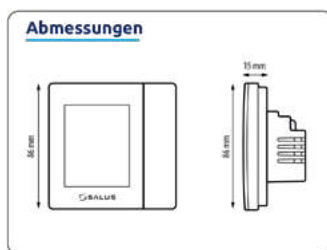



PROGRAMMIERBARER THERMOSTAT HTRP230

ARTIKEL-NR. 117500 (230V)

ARTIKEL-NR. 117501 (24V)

- » Klassisches Design mit LCD-Display
- » Geräuschloser Betrieb
- » Möglichkeit, eigene Programme zu erstellen
- » Möglichkeit zur Steuerung mehrerer Thermostate (Master)
- » Pulsweitenmodulation (PWM)-Steuerung
- » Einsetzbar in Heiz- oder Kühlsystemen
- » Kann in Verbindung mit dem Bodensensor FS300Z/ FS4000 verwendet werden
- » 5 Jahre Garantie
- » Mit CO-Eingang für das automatische Umschalten von Heizen auf Kühlen
- » Frostschutz
- » NSB-Eingang zur Umschaltung auf
- » Nachtabsenkung



5 Jahre
Garantie



Betriebsspannung	230V AC
Temperaturbereich	5 °C – 35 °C
Abmessungen (mm)	85 x 85 x 25
Max. Schaltstrom	0,5 A

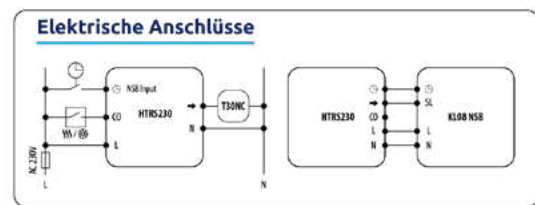
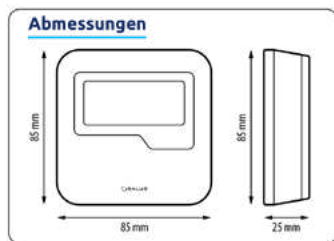

NICHT PROGRAMMIERBARER THERMOSTAT HTRS230

ARTIKEL-NR. 117300 (230V)

- » Geräuschloser Betrieb
- » Zwei Temperaturstufen: Komfort, Nachtabsenkung
- » Kann über den NSB-Eingang als Slave Thermostat verwendet werden
- » Pulsweitenmodulation (PWM)-Steuerung
- » Klassisches Design mit LCD-Display
- » Einsetzbar in Heiz- oder Kühlsystemen
- » 5 Jahre Garantie
- » Mit CO-Eingang für das automatische Umschalten von Heizen auf Kühlen
- » Frostschutz
- » NSB-Eingang zur Umschaltung auf
- » Nachtabsenkung



5 Jahre
Garantie



Betriebsspannung	230V AC
Temperaturbereich	5 °C – 35 °C
Abmessungen (mm)	85 x 85 x 25
Max. Schaltstrom	0,5 A

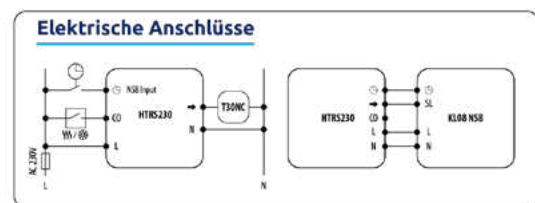
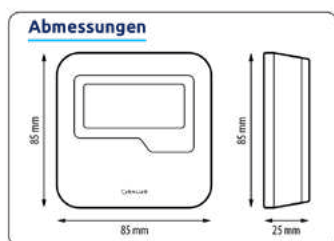



ANALOGER THERMOSTAT HTR230

ARTIKEL-NR. 117200 (230V)

ARTIKEL-NR. 117201 (24V)



5 Jahre
Garantie



- » Die Temperatur wird mit dem Drehknopf eingestellt
- » Ventilschutzfunktion (VP)
- » Frostschutz
- » Einsetzbar in Heiz- oder Kühlsystemen
- » Klassisches Design
- » NSB-Funktion (Nachtmodus)
- » Pulsweitenmodulation (PWM)-Steuerung
- » 5 Jahre Garantie
- » Mit CO-Eingang für das automatische Umschalten von Heizen auf Kühlen
- » 2-farbige Status LED ROT - Heizen / BLAU - Kühlen

Betriebsspannung	230V AC
Temperaturbereich	5 °C – 35 °C
Abmessungen (mm)	85 x 85 x 30
Max. Schaltstrom	0,5 A

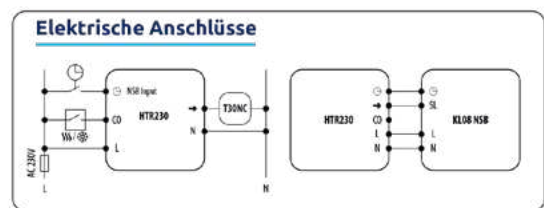
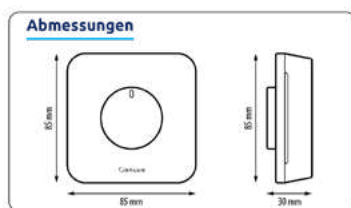

ANALOGER THERMOSTAT RT20

ARTIKEL-NR. 412200



5 Jahre
Garantie



- » Die Temperatur wird mit dem Drehknopf eingestellt
- » Ventilschutzfunktion (VP)
- » Frostschutz
- » Freie Ausrichtung des Thermostats
- » Anschluss für Nachtabsenkung (NSB)
- » Max. 5 Stellantriebe direkt ansteuerbar
- » TRIAC Schaltung: 100% geräuschos
- » 5 Jahre Garantie

Betriebsspannung	230V AC
Temperaturbereich	5 °C – 35 °C
Abmessungen (mm)	80 x 80 x 18,5
Max. Schaltstrom	0,5 A

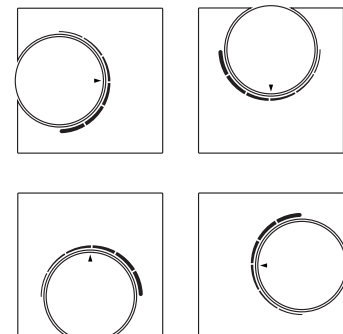
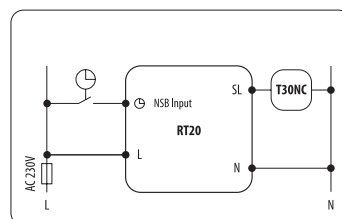
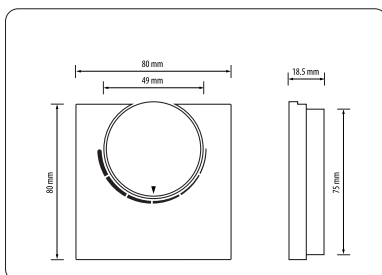



**STELLANTRIEB MIT AUTOMATISCHEM,
DYNAMISCHEM, HYDRAULISCHEN ABGLEICH**
ULTRA THB23031 ULTRA THB2431

ARTIKEL-NR. 130606 (230V)

ARTIKEL-NR. 130607 (24 V)

- » Automatische Einstellung
- » Sichert höchste Effizienz der Fußbodenheizung
- » Einfache und schnelle Installation über sichtbare, 2-farbige (rot/grün) LED
- » mit 2 Temperatursensoren für Vor- und Rücklauf
- » Hochpräziser, elektronischer Schrittmotor
- » Geringster Energieverbrauch, gemittelt weniger als 0,5W
- » Anschließen, einschalten – fertig!
- » Sehr geringe Reaktionszeiten: unter 30 Sekunden
- » Mechanischer Anschluss M30 x 1,5 mm
- » Förderfähig im Rahmen der BAFA-KFW-Förderung

Funktion	stromlos geschlossen
Spannung	230 V / 50 Hz
Abmessungen (mm)	B-38 H-93 T-53 mm

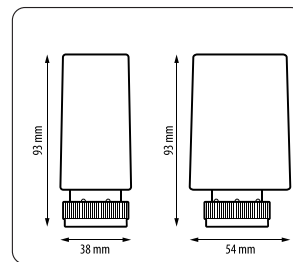

5 Jahre Garantie

ULTRA THB23031



ULTRA THB2431



HERMISCHER STELLANTRIEB 24V
T30NC24 WP

ARTIKEL-NR. 130025 (24V)

- » Hub von maximal 4,5 mm
- » Reduzierter Stromverbrauch von 2 W
- » Stellkraft: 100N
- » Statusanzeige geschlossen / offen
- » Gewinde M30 x 1,5 mm
- » 5 Jahre Garantie

Arbeitsweise	NC = stromlos geschlossen
Öffnungszeit	ca. 200 Sek.
Abmessungen (mm)	40 x 60 x 42
Kabellänge (cm)	90
Gewindeanschluss:	M30 x 1,5 mm

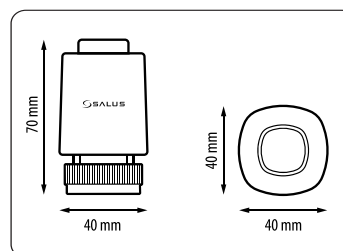

5 Jahre Garantie



**MANUELL ZU ÖFFNENDER,
THERMISCHER**
T30NC23MO

ARTIKEL-NR. 130500 (230V)

- » Energieeffizient
- » Schnelle und einfache Installation
- » Drehknopf (kann manuell geöffnet werden)
- » Kurze Öffnungszeit - ca. 3 Minuten
- » Maximaler Hub 4 mm
- » Reduzierter Verbrauch
- » 5 Jahre Garantie

Betriebsspannung	230V
Arbeitsweise	stromlos geschlossen
Verbrauch	2 W
Stellkraft	100 N (±10%)
Abmessungen (mm)	40 x 60 x 42
Kabellänge (cm)	90
Gewindeanschluss:	M30 x 1,5 mm

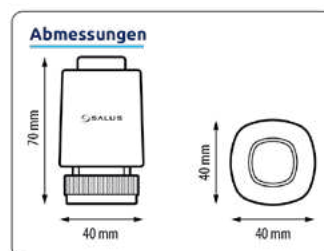

5 Jahre Garantie





**HERMISCHER STELLANTRIEB
T30NC230A**

ARTIKEL-NR. 130234

- » First-Open-Funktion
- » Hub bis zu 6 mm
- » Niedriger Energieverbrauch von 2 W
- » Erzeugte Kraft 100 N
- » Statusanzeige offen/geschlossen
- » Gewinde M30 x 1,5 mm

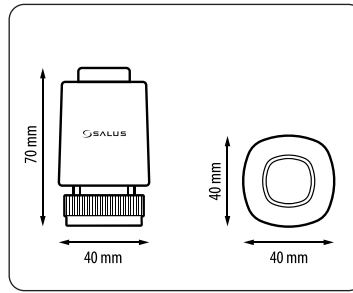

5 Jahre
Garantie

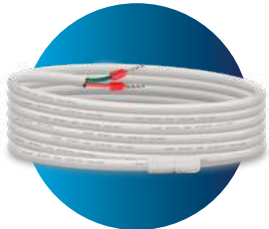

**BODENFÜHLER
FS3000Z**

ARTIKEL-NR. 131400

- » Der Temperatursensor wird in Fußbodenheizsystemen eingesetzt.
- » Messbereich: -10 °C bis 100 °C;
- » Thermistor: NTC 10 kΩ;
- » Kabellänge: 3 m;
- » Leiterquerschnitt: 2 x 0,5 mm²;



**BODENFÜHLER
FS2000**

ARTIKEL-NR. 120400

- » Der Temperatursensor wird in Fußbodenheizsystemen eingesetzt.
- » Messbereich: -10 °C bis 100 °C;
- » Thermistor: NTC 10 kΩ;
- » Kabellänge: 2 m;
- » Leiterquerschnitt: 2 x 0,5 mm²;



**TAUPUNKT-SENSOR
TPS10**

ARTIKEL-NR. 114200

Entdecken Sie die Vorteile des neuen TPS10 Taupunkt-Sensors aus spezieller, hoch-flexibler High-Tech-Folie mit besonderen thermischen Eigenschaften.

Die extreme Leitfähigkeitsmessung ermöglicht die schnelle Erkennung kondensierender Feuchte bei Unterschreitung des Taupunkts.

- » Hoch flexibler Sensor
- » Dadurch optimale Anpassung am Heizkreisverteiler
- » Ideal für die Montage in Kühldecken, Kabellänge 10m
- » Hochwertiges Anschlusskabel (LiYY) 2x 14mm² mit 10m Länge



5 Jahre
Garantie



Zusammen verwendbar mit unseren Produkten

KL08RF	8-Zonen Klemmleiste
SR600	Smart Relais
WLS600	Leckagemelder
RM-16A	Power Relais



**6-ZONEN-KLEMMLEISTE 24V
KL06 24**

ARTIKEL-NR. 132120 (24V)

- » Steuert 6 unabhängige Zonen
- » Möglichkeit zur Steuerung des Brenners und der Pumpe (über die Module PL06 / PL07).
- » Eine bequeme Möglichkeit zum Anschließen von Kabel über das PLUG-IN-System
- » Geeignet für die Montage auf einer 35-mm-DIN-Schiene

Betriebsspannung	24/ AC
Max. Schaltleistung	24V AC, 5A
Ausgangsspannung	24/ AC
Abmessungen (mm)	64 x 86.5 x 304

- » 5 Jahre Garantie
- » Eigene Schmelzsicherung
- » LED Statusanzeige für jede Heizzone
- » NSB-Eingang nutzbar für CO-Signal



5 Jahre
Garantie

KL06-24V

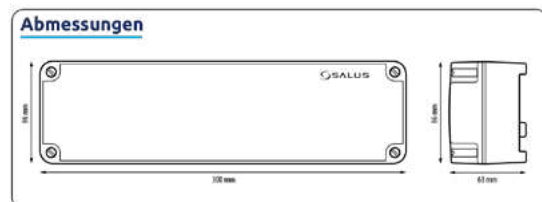
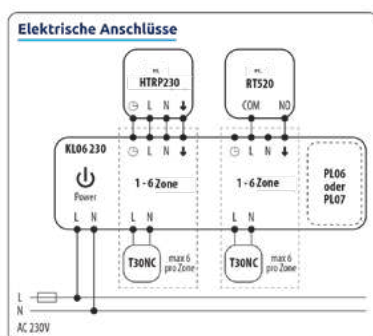



BRENNER ODER PUMPEN- LOGIKMODUL FÜR DIE KL06-KLEMMLEISTE PL06

ARTIKEL-NR. 132130

- » Steuerung der Pumpe oder des Brenners
- » Einfache Montage in der KL06 Klemmleiste
- » Eine bequeme Möglichkeit, Kabel anzuschließen (PLUG-In-System)
- » Kann mit 230V und 24V Klemmleiste KL06 betrieben werden
- » 5 Jahre Garantie
- » Einstellbare Pumpennachlaufzeit
- » Wechselschalter NO/COM/NC

Betriebsspannung	230V AC 50 Hz
Max. Schaltleistung	5(2) A
Ausgänge	NO/COM/NC
Abmessungen (mm)	60 x 80 x 20



5 Jahre Garantie

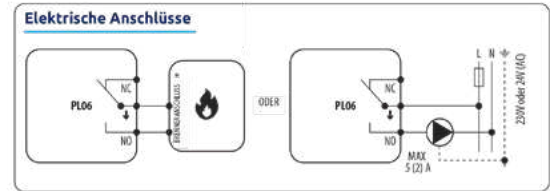

BRENNER UND PUMPEN-LOGIKMODUL FÜR DIE KL06-KLEMMLEISTE PL07

ARTIKEL-NR. 132131

- » Steuerung von Pumpe und Brenner
- » Einfache Montage in der KL06 Klemmleiste
- » Eine bequeme Möglichkeit, Kabel anzuschließen (PLUG-In-System)
- » Kann mit 230V und 24V Klemmleiste KL06 betrieben werden
- » Mit Pumpenschutzfunktion und einstellbarer Nachlaufzeit
- » 5 Jahre Garantie

Betriebsspannung	230V AC 50 Hz
Max. Schaltleistung	5(2) A
Ausgänge	2x NO/COM
Abmessungen (mm)	60 x 80 x 20



5 Jahre Garantie

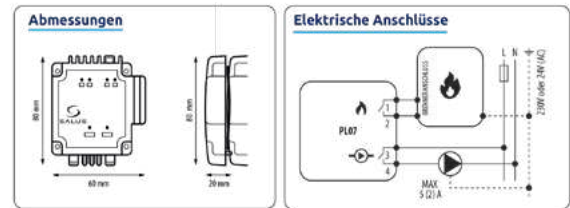

ENERGIESPARENDE HOCHEFFIZIENZPUMPE MP280A



MP280A - 6m Förderhöhe

ARTIKEL-NR. 134281

Die SALUS MPA-Zirkulationspumpe wird hauptsächlich in Wohnbereichen für die Heizungs-zirkulation eingesetzt. Diese Pumpe ist mit einem hocheffizienten Permanentmagnetmotor sowie einem Differentialdruckregler ausgestattet, der eine automatische Drehzahlregelung des Motors ermöglicht. Ein Bedienfeld auf der Vorderseite der Pumpe ermöglicht Ihnen, Einstellungen vorzunehmen.

- » Erfüllt die EuP-Gesetzesgrundlagen
- » Energieeffiziente Pumpe für signifikante Energieeinsparungen
- » Variable und feste Drehzahl – eine Pumpe für alle Aufgaben
- » Plug and Pump – die Anschlussbox muss nicht geöffnet werden

Spannung:	230V 50 Hz	
Schutzklasse:	IP42	
MP280A:	6 m Förderhöhe	180 mm



5 Jahre Garantie



Elektroheizung - FUNK neue MÖGLICHKEITEN

Die einfachste Lösung einer behaglichen Regelung Ihrer elektrischen Heizung!

SMART HOME: PLUG & PLAY

2,4 GHZ FUNK-PROTOKOLL

EXKLUSIVE FUNKRAUMTHERMOSTATE | VIELSEITIG, PRAKTISCHE EMPFÄNGER



DIE ELEGANTE FUNKLÖSUNG

2,4 GHZ FUNK-PROTOKOLL



UNSERE FUNKSETS 868MHZ FUNK-PROTOKOLL

DIGITAL



DIGITAL PROGRAMMIERBAR



Oder Sie mischen einfach die Thermostate mit den Empfängern - ganz nach Ihrem Bedarf!

THERMOSTATE



EMPFÄNGER



FÜR DAS UNTERPUTZRELAIS
HABEN WIR NOCH DIE
PASSENDE AUFPUTZDOSE



Elektroheizung - fest verdrahtet, 10

RAUMTHERMOSTATE MIT STEUERLEITUNG 230V



VS30W/VS30B

VS35W/VS35B



BTRP230



BTR230



BTR230



HTRP230

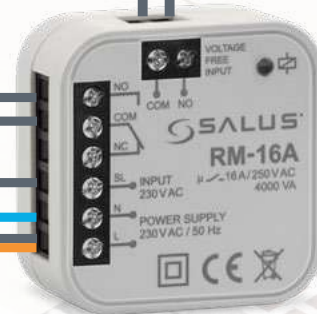

Max. Schaltleistung 16A
Brücke von L zu COM



DRM-16A

Passend für den Schaltschrank
auf die Hutschiene

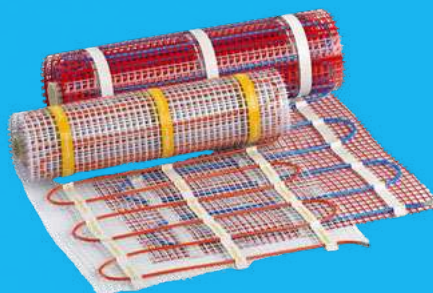

bzw. 16 A Schaltleistung

RAUMTHERMOSTATE MIT POTENTIALFREIEM KONTAKT



FS4000

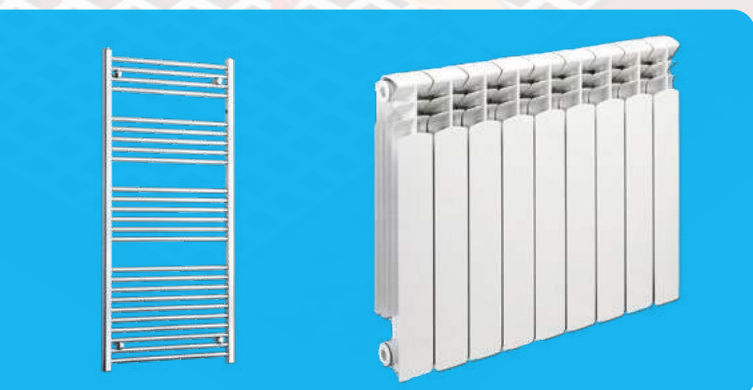

SSR868

SUPERFLACHER EMPFÄNGER HINTER IHRER IR-PANEELE

Der **SSR868 Super Slim Empfänger** ist für eine effiziente und zuverlässige Steuerung von Infrarot-Paneelen ausgelegt und nutzt die 868-MHz-Frequenz für eine robuste drahtlose Kommunikation.



Kompatibilität



Einfache Installation



Drahtlose Kommunikation



- **868-MHz-Drahtloskommunikation:** Gewährleistet eine zuverlässige und effiziente Steuerung mit einer robusten RF-Reichweite von bis zu 85 m unter Freifeldbedingungen. Im Haus bzw. montiert hinter der IR-Panele reduziert sich die Reichweite erheblich.
- **Kompaktes Design:** Ultra-schlankes Profil mit einer maximalen Dicke von 19 mm, geeignet für die dezente Installation auf oder hinter Heizpanelen.
- **Hohe Schaltleistung:** Unterstützt eine Schaltleistung von bis zu 10 A, ideal für elektrische Heizungen bis ca. 2.000W.
- **Benutzeroberfläche:** Verfügt über zwei LED-Anzeigen für die Statusanzeige und einen isolierten Druckknopf für das Pairing und den manuellen Betrieb, unabhängig von einem Raumthermostaten..
- **Manuelle Steuerung und Pairing:** Einfacher Pairing-Prozess mit Status-LED-Anzeigen und manuellen Steuerungsmöglichkeiten für jedes Relais.



Einfache Installation mit 6 Anschlüssen und einem vorinstallierten EU-Stecker sowie benutzerfreundlichen LED-Anzeigen und manueller Übersteuerung machen es zur idealen Wahl für ein effizientes Heizmanagement.

WQ615RF

THERMOSTAT-FUNK-SET, ERWEITERBAR AUF MAX. 5 EMPFÄNGER

Das **SALUS WQ615RF-Bundle**, bestehend aus einem ultraflachen, programmierbaren Thermostat und einem vielseitigen Empfänger, bietet effiziente Steuerung von Heiz- und Kühlsystemen mit erweiterbaren Master/Slave-Funktionen und Zigbee-Konnektivität.



Energieeffizienz



Erweiterbares System



Wiederaufladbarer Akku



- **Umfassende Systemsteuerung:** Der WQ615RF-Thermostat und der WQ615RX-Empfänger ermöglichen eine effiziente Verwaltung von elektrischen Heiz- und Kühlsystemen über das Zigbee-Protokoll und unterstützen bis zu fünf verbundene Empfänger.
- **Benutzerfreundliches Design:** Ultraflacher, wiederaufladbarer Thermostat mit großem, programmierbarem LCD-Display.
- **Master-Slave-Konfiguration:** Flexibilität durch Master/Slave-Einstellungen, mit der Möglichkeit, bis zu vier Slave-Empfänger für ein synchronisiertes Netzwerk zu verbinden.
- **Vielseitige Konnektivität:** Zigbee 3.0-Kompatibilität für nahtlose Integration und zuverlässige lokale Kommunikation.
- **Energieeffizienz:** Optimierte Start/Stop-Algorithmen und Temperaturkalibrierung reduzieren den Energieverbrauch und erhöhen den Benutzerkomfort.



Jeder Thermostat kann bis zu 5 Empfänger steuern und sorgt so für eine effiziente und flexible Temperaturregelung in jedem Raum.

Steuern Sie Ihr ganzes Zuhause

Durch den Anschluss von bis zu vier zusätzlichen WQ615RX-Empfängern an Infrarotheizpaneele können Sie die Heizung in Ihrem Zuhause effektiv steuern und eine warme und gemütliche Umgebung gewährleisten.



iT800WIFI

SMARTER FUNKTHERMOSTAT

Der **iT800WIFI** eigenständige Smart-Thermostat ist ein Premium-Thermostat, der entwickelt wurde, um Heiz- und Kühlsysteme lokal oder über WLAN nahtlos zu steuern.



Heiz-/
Kühlsteuerung



Zigbee 3.0
2,4 GHz



Wiederaufladbare
Batterie



Kompatibel mit SALUS
Premium Lite



- **Elegant und stilvoll:** Der metallische Ring und das Negativ-Display verleihen jedem Wohnambiente moderne Eleganz.
- **Kabelloses Aufladen:** Die wiederaufladbare Lithium-Ionen-Batterie kann kabellos über den mitgelieferten Tischständer aufgeladen werden.
- **Bluetooth-Einrichtung:** Vereinfacht die anfängliche Einrichtung, indem die WLAN-Einstellungen über Bluetooth konfiguriert werden.
- **Fernzugriff:** Verwalten Sie die Temperatur in Ihrem Zuhause von überall mit der SALUS Premium Lite App.
- **Erweiterungen:** Kann mit bis zu 16 Funksteckern (SPE600) und/oder Funkrelais (SR600) erweitert werden.
- Ferienwohnungen, kleine Apartments: das ideale kleine SMART HOME SYSTEM, kostengünstige Variante für kleine Wohneinheiten mit zentralem Wohnungsthermostaten oder für SMART HOME EINSTEIGER.

SR600



SPE600



- Kabellose Ladestation für die Tischmontage.



- Optionale runde Wandhalterung für ein elegantes Erscheinungsbild.



- Magnetische Wandhalterung für eine schnelle Einrichtung.



Steuern und überwachen Sie von überall!

Mit der SALUS Premium Lite App. Laden Sie sie aus dem Google Play Store oder dem App Store herunter.



- WIFI-Gateway mit eingebautem Relais

Scannen Sie den QR-Code, um auf den vollständigen Produktleitfaden und die Ressourcen zuzugreifen. Dies bietet Ihnen detaillierte Informationen, Benutzerhandbücher, Installationsanleitungen und Fehlerbehebungen.



iT700

SMART THERMOSTAT

Der **iT700 Smart-Thermostat** bietet eine elegante und zuverlässige Steuerung von Heizung und Kühlung über eine wiederaufladbare Batterie und eine nahtlose App-Integration, ideal für moderne Smart Homes.



Zigbee-Konnektivität



Heizung und Kühlung



NEU!

Fernbedienung



Wiederaufladbare Batterie



INTEGRIERTE HEIZUNG & KÜHLUNG

- Raumthermostat kommt im Set gekoppelt mit eigenem Gateway für sofortige Nutzung.
- Einfaches Umschalten zwischen Heiz- und Kühlmodi.

PRÄZISE TEMPERATURREGELUNG

- Verfügt über einen fortschrittlichen Algorithmus für präzises Temperaturmanagement.
- Benutzerfreundliche Oberfläche mit intuitivem lokalem Menü und App-Oberfläche über die SALUS Premium Lite App.
- Verwalten Sie mühelos das Raumklima in Ihrem Zuhause mit unserem fortschrittlichen Heiz- und Kühlsystem. Genießen Sie nahtlose Integration, lokalen und Fernzugriff, eine umweltfreundliche, wiederaufladbare Batterie und zuverlässige Zigbee-Technologie.



86mm

86mm



Steuern und überwachen Sie von überall!

Mit der SALUS Premium Lite App. Laden Sie sie aus dem Google Play Store oder dem App Store herunter.

Scannen Sie den QR-Code, um auf den vollständigen Produktleitfaden und die Ressourcen zuzugreifen. Dies bietet Ihnen detaillierte Informationen, Benutzerhandbücher, Installationsanleitungen und Fehlerbehebungen.



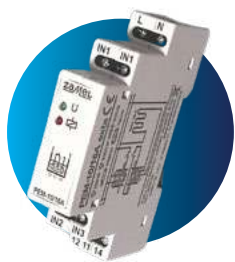

**POWER-RELAIS FÜR DIE HUTSCHIENE 16A
DRM-16A**

ARTIKEL-NR. 999980

- » Ansteuerung des Wechselrelais über 0 bzw. 230V (SL) und potentialfrei AUF/ZU (COM/NO)
- » Ideal für die Regelung von elektrischen Heizungen.
- » Das Signal des Raumthermostates wird für hohe Leistungen geschaltet Eingebautes Wechselrelais NC-COM-NO
- » Umschalten von Signalen, aus Öffner kann Schließer gemacht werden
- » Garantie von Phasengleichheit, wenn nicht sicher ist über welche Phase das SL-Signal kommt
- » Zweiter L-Anschluss, falls Brücke von L auf COM gemacht werden muss und die Phase über das SL-Signal kommt
- » Regelkomponenten mit geringer Leistung (z.B.: Raumthermostate mit TRIAC- Schaltung) können damit hohe Leistungen bis 2.000 Watt schalten
- » Für die Montage auf der Standard-HUT-Schiene



5 Jahre Garantie



**POWER-RELAIS 16A
RM-16A**

ARTIKEL-NR. 999992

- » Versorgung 230 V AC 50Hz
- » Max Last 16A / 250 V AC
- » NO/COM Ausgang für potentialfreie Anwendung
- » SL Eingang für 230V Anwendung
- » Ausgang NO/COM/NC
- » Abmessungen [mm] 47x47x20
- » Passt in jede Unterputzdose oder in die SALUS-Aufputzdose SRSUNI



5 Jahre Garantie



SMART HOME PLUG & PLAY



**SMART STANDALONE THERMOSTAT
IT800WIFI**

ARTIKEL-NR. 111800

Das SALUS IT800WiFi-Thermostat bietet Ihnen die volle Kontrolle über Ihr Heizungssystem. Entwickelt für Komfort und Effizienz, integriert es sich nahtlos in den Alltag und ermöglicht Ihnen, Ihre Raumtemperatur jederzeit und von überall bequem über Ihr Smartphone zu steuern.

- » Fernsteuerung: Passen Sie Ihre Heizungseinstellungen jederzeit mit der SALUS-App an.
- » Energieeffizienz: Optimieren Sie Ihren Energieverbrauch, sparen Sie Kosten und reduzieren Sie Ihren CO₂-Fußabdruck.
- » Benutzerfreundlichkeit: Einfache Installation und intuitive Bedienung für eine sorgenfreie Nutzung.
- » Kompatibilität: Geeignet für zonierte Fußbodenheizungen, Elektroheizkörper und Heizkessel.
- » Individuelle Zeitpläne: Erstellen Sie Heizprogramme, die perfekt zu Ihrem Lebensstil passen.
- » Erweiterungen: Kann mit bis zu 16 Funksteckern (SPE600) und/oder Funkrelais (SR600) erweitert werden.
- » Ferienwohnungen, kleine Apartments: das ideale kleine SMART HOME SYSTEM, kostengünstige Variante für kleine Wohneinheiten mit zentralem Wohnungsthermostaten oder für SMART HOME EINSTEIGER



5 Jahre Garantie



**SMART THERMOSTAT
IT700**

ARTIKEL-NR. 111700

Das iT700 Smart-Thermostat bietet eine elegante und zuverlässige Steuerung von Heizung und Kühlung über eine wiederaufladbare Batterie und eine nahtlose App-Integration, ideal für moderne Smart Homes.

- » Wechseln Sie einfach zwischen Heiz- und Kühlmodus mit dem vorgekoppelten Zigbee WZ600WE Empfänger.
- » Präzise Steuerung über eine benutzerfreundliche Oberfläche und die SALUS Premium Lite App.
- » Steuern Sie Ihr System lokal oder remote und erhalten Sie Push-Benachrichtigungen.
- » Kompatibel mit Amazon Alexa und Google Home für Sprachsteuerung.
- » Sofort einsatzbereit dank der vorgekoppelten Verbindung zum Zigbee WZ600WE Empfänger.
- » Einfache Bedienung über die benutzerfreundliche SALUS Premium Lite App.
- » Erweiterungen: Kann mit bis zu 16 Funksteckern (SPE600) und/oder Funkrelais (SR600) erweitert werden.
- » Ferienwohnungen, kleine Apartments: das ideale kleine SMART HOME SYSTEM, kostengünstige Variante für kleine Wohneinheiten mit zentralem Wohnungsthermostaten oder für SMART HOME EINSTEIGER



5 Jahre Garantie





SMART RELAIS
SR600
ARTIKEL-NR. 112673

Betriebsspannung	230V AC 50 Hz
Max. Schaltstrom	16A
Funk-Protokoll	ZigBee 2.4 GHz
Abmessungen (mm)	45 x 45 x 20

Das SR600 Relais wird direkt in einer Unterputzdose installiert, ist keine Dose vorhanden, kann unsere universelle Aufputzdose SRSUNI dazu verwendet werden. Über das SR600 können alle elektrischen Geräte bis zu einer Schaltleistung von 16A geschaltet werden. Nur mit UG800 verwendbar.

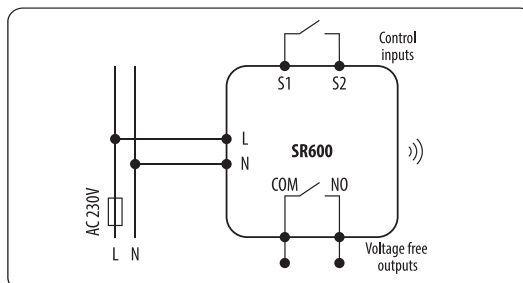
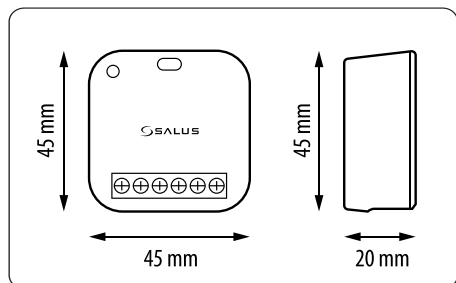

SMARTER FUNKSTECKER (SCHUKO)
SPE600
ARTIKEL-NR. 112664

- » Fernsteuerung elektrischer Geräte mit Netzstecker über die SALUS Smart Home App
- » Misst den Stromverbrauch, Abbildung in der SALUS Smart Home App
- » Repeater-Funktion: Verstärkt das Funksignal
- » Überspannungsschutz

- » Energieverbrauch wird bis zu einem Jahr gespeichert
- » Nur mit UG800 verwendbar
- » 5 Jahre Garantie

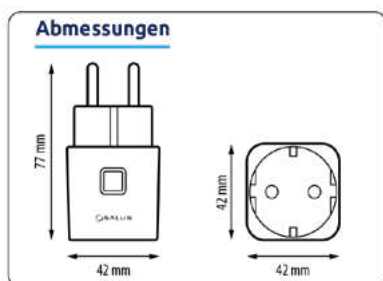

Betriebsspannung	230V AC 50 Hz
Funk-Protokoll	ZigBee 2.4 GHz
Max. Umgebungstemperatur	°C - 50°C
Max. Schaltstrom	16A
Abmessungen Magnet (mm)	42 x 42 x 77

DIE ELEGANTE FUNKLÖSUNG



THERMOSTAT-FUNK-SET, ERWEITERBAR AUF MAX. 5 EMPFÄNGER
WQ615RF

ARTIKEL-NR. 113624

Dieser ultraflache, kabelgebundene Thermostat ist wiederaufladbar und nutzt eine Lithium-Ionen-Batterie. Der Empfänger kann als Master mit bis zu vier Slave-Empfängern verbunden werden, um mehrere Heiz- oder Kühlzonen effizient zu steuern. Höhere Effizienz bedeutet geringerer Verbrauch!

- » Zigbee Funkprotokoll 2,4 GHz
- » Thermostat mit einem wiederaufladbaren Li-Io Akku
- » Betriebsspannung des Empfängers: 230V (AC)
- » Max. Schaltstrom des Empfängers: 10 (5) A
- » Ausgangsanschlüsse: SL und N
- » Abmessungen Thermostat: 86 (L) x 86 (B) x 11 (T) mm
- » Abmessungen Empfänger: 110 (L) x 100 (B) x 22 (T) mm
- » 5 Jahre Garantie





EMPFÄNGER WQ615RX

ARTIKEL-NR. 113625

Dieser Empfänger ist ein Zusatz für das Paket WQ615RF. Es können bis zu 4 weitere Empfänger mit dem WQ615RF verbunden werden.

- » Stromversorgung des Empfängers 230V AC 50Hz
- » Konnektivität Lokale Kommunikation über Zigbee 2.4GHz
- » Stromstärke max. 10 (5) A
- » Betriebstemperatur 0°C bis +50°C
- » Lagertemperatur -25°C bis +60°C
- » Ausgangsspannung 230V (SL und N)
- » Schutzart IP54
- » Funkfrequenz 2,4 GHz
- » Material (Gehäuse) Kunststoff, Weiß
- » Sicherheitszulassung Klasse I
- » Abmessungen 110mm(B) x 100mm(H) x 22mm(T)
- » Garantie 5 Jahre Garantie



5 Jahre
Garantie



DIE EMPFÄNGER DER 868MHZ PRODUKTFAMILIE



RF EMPFÄNGER (868 MHZ) SSR868

ARTIKEL-NR. 110300

Der SALUS SSR868 RF-Empfänger bietet, in Verbindung mit einem kompatiblen Thermostat, eine effiziente Lösung zur Steuerung von Heiz - oder Kühlsystemen. Mit dem 868 MHz Protokoll ermöglicht er die Integration weiterer Empfänger für ein synchronisiertes Netzwerk, zur Steuerung mehrerer Zonen und sorgt für mehr Komfort und Energieeffizienz.

- » Konnektivität 868MHz
- » Stromversorgung 230V AC 50Hz
- » Stromstärke max. 10 (5) A
- » Betriebstemperatur 0°C bis +50°C
- » Lagertemperatur -25°C to +60°C
- » Ausgänge 230V SL
- » Schutzart IP54
- » Material (Gehäuse) Weißer, glänzender Kunststoff
- » Sicherheitszulassung Klasse I
- » Abmessungen BxHxT 110mm x 100mm x 22mm
- » Garantie 5 Jahre



5 Jahre
Garantie



UNTERPUTZ-RELAIS SR868

ARTIKEL-NR. 110200

- » Anwendung für elektrische Heizungen
- » Schlank und diskret
- » Einfaches Verbinden mit den Funkraumthermostaten
- » 16A max. Schaltleistung

Betriebsspannung	230 V AC 50Hz
Funk-Protokoll	868 MHz
Schaltstrom max	16 (5) A
Abmessungen (mm)	45 x 45 x 26

Und dafür die passende aufputzdose SRSUNI



Details finden Sie auf der Seite 23!



5 Jahre
Garantie



FUNKSTECKER SPE868

ARTIKEL-NR. 110100

- » Anwendung für elektrische Heizungen
- » Schlank und diskret
- » Einfaches Verbinden mit den Funkraumthermostaten
- » 16A max. Schaltleistung

Betriebsspannung	230 V AC 50Hz
Funk-Protokoll	868 MHz
Schaltstrom max	16 (5) A
Abmessungen (mm)	42 x 42 x 77

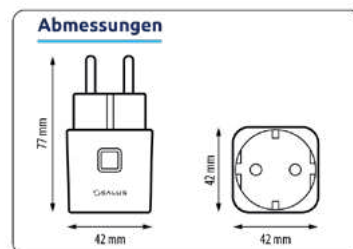

5 Jahre
Garantie





DIGITALER, PROGRAMMIERBARER FUNK-RAUMTHERMOSTAT WBRT520TX+

ARTIKEL-NR. 115541

- » Optimierte Start/Stop-Funktion
- » Programmierbare Temperaturen und Zeiten
- » Frostschutz
- » PIN-geschützte Min-Max Temperaturen (Vermieterfunktion) Urlaubsmodus
- » Umstellung auf Handbetrieb (Programm deaktiviert)
- » Standfuß
- » Kann mit bis zu 5 Empfängern verbunden werden

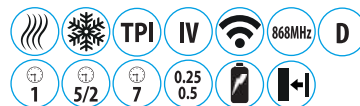

Betriebsspannung	2 x AA Batterien (inkl.)
Funkfrequenz	868 Mhz
Temperaturbereich	5° - 35°C
Abmessungen (mm)	118 x 95 x 26



DIGITAL PROGRAMMIERBARER FUNKRAUMTHERMOSTAT RT510TX

ARTIKEL-NR. 115512

- » ITLC (Interne Temperaturlastkompensation)
- » Boiler Plus kompatibel
- » Schlafmodus
- » Programmierbare Zeit- und Temperaturplanung
- » Frostschutz
- » Tischständer
- » 5 Jahre Garantie
- » Einfache Bedienung

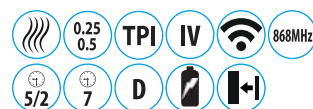

- » Frequenz 868 MHz mit 30 Meter Reichweite
- » Manueller Modus am Thermostat zum Deaktivieren des Zeitplans
- » Heizungsboost-Modus
- » Urlaubsmodus
- » Manueller Override
- » Zeitgemäßes Design
- » RF-Testfunktion
- » Einfache Installation
- » Betriebsspannung: 2x AA Batterien (incl.)



DIGITALER FUNKRAUMTHERMOSTAT RT310TX

ARTIKEL-NR. 115316

- » Präzise Temperaturregelung: Effiziente Raumtemperatursteuerung.
- » LCD-Display: Zeigt Heizstatus zur einfachen Überwachung.
- » Heizsystem-Aktivierung: Zuverlässige Aktivierung durch Kurzschluss der Klemmen.
- » Einfache Batteriemontage: Schnelle Installation von AA 1,5V Alkaline-Batterien.
- » Keine wiederaufladbaren Batterien: Nur AA Alkaline-Batterien verwenden.



- » Einfache Bedienung: Intuitive Steuerung für mühelose Nutzung.
- » Langlebig und robust: Hochwertige Komponenten für lange Lebensdauer.



DIGITALER FUNK-RAUMTHERMOSTAT ST325TX

ARTIKEL-NR. 116330

- » Die Temperatur wird mit dem Touch-Ring eingestellt
- » Ventilschutzfunktion (VP)
- » Frostschutz
- » Innovatives Design
- » NSB-Function (Nachtmodus)
- » Pulsweitenmodulation (PWM)-Steuerung
- » 5 Jahre Garantie



Betriebsspannung	2 x AA Batterien (inkl.)
Funkfrequenz	868 Mhz
Temperaturbereich	5° - 35°C
Abmessungen (mm)	111 x 111 x 30





**ANALOGER FUNKRAUMTHERMOSTAT
MIT LED-STATUSANZEIGE
ERT20TXB**

ARTIKEL-NR. 112224

- » speziell für steckerfertige elektrische Heizungen
- » ideal für jeden, der die Temperatur traditionell mit einer Wählscheibe einstellen möchte.
- » Kann mit bis zu 5 Empfängern verbunden werden: RXRT510, SPE868 und SR868



Betriebsspannung	2 x AA Batterien (inkl.)
Funkfrequenz	868 MHz
Temperaturbereich	5° - 35°C
Abmessungen (mm)	80 x 80 x 35



**SPEZIELL FÜR DIE REGELUNG VON
ELEKTRISCHEN HEIZUNGEN
RT510SR**

ARTIKEL-NR. 110515

- » Schlafmodus
- » Programmierbare Temperaturen und Zeiten
- » Frostschutz
- » Standfuß (Option)
- » Einfache Bedienung
- » Frequenz 868 MHz
- » Handbetrieb, Programm deaktivierbar
- » Vorkonfiguriert für "Plug und play"
- » Urlaubsmodus
- » 16 A Schaltleistung
- » Modernes Design
- » RF-Test-Funktion
- » Einfache Installation
- » 5 Jahre Garantie

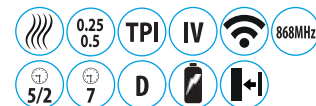

Thermostat RT510SPE

Betriebsspannung	2 x AA Batterien (inkl.)
Funkfrequenz	868 MHz
Temp. Bereich	5°C - 35°C
Abmessungen (mm)	120 x 96 x 27

Funk-Relais SR868

Betriebsspannung	230V(AC) 50Hz
Schaltstrom max	16A
Beschreibung	Funk-Relais, Ein/Aus, 16A
Abmessungen (mm)	45 x 45 x 26



**SPEZIELL FÜR STECKERFERTIGE
ELEKTRISCHE HEIZUNGEN
RT510SPE**

ARTIKEL-NR. 110510

- » Schlafmodus
- » Programmierbare Temperaturen und Zeiten
- » Frostschutz
- » Standfuß (Option)
- » Einfache Bedienung
- » Frequenz 868 MHz
- » Handbetrieb, Programm deaktivierbar
- » Vorkonfiguriert für "Plug und play"
- » Urlaubsmodus
- » 16 A Schaltleistung
- » Modernes Design
- » RF-Test-Funktion
- » Einfache Installation
- » 5 Jahre Garantie

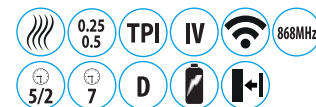

Thermostat RT510SPE

Betriebsspannung	2 x AA Batterien (inkl.)
Funkfrequenz	868 MHz
Temp. Bereich	5°C - 35°C
Abmessungen (mm)	120 x 96 x 27

Funk-Schukostecker SPE868

Betriebsspannung	230V(AC) 50Hz
Schaltstrom max	16A
Abmessungen (mm)	42 x 42 x 77



PROGRAMMIERBARER FUNK-THERMOSTAT MIT AUFPUTZEMPFÄNGER RT510RF

ARTIKEL-NR. 115511

- » Thermostat und Empfänger werkseitig gepaart
- » Voreingestellte Werksprogramme
- » Temporäres Überschreiben der Temperatur.
- » Persönliche Temperatur- Zeitprofile programmierbar
- » Frostschutzfunktion
- » „SLEEP“-Modus, um im Sommer Batterie zu sparen
- » Funk-Testfunktion
- » Urlaubsmodus
- » Permanenter / temporärer Überschreibemodus vorhanden
- » Kann an der Wand oder mit beigegefügttem Standfuß montiert werden
- » 868 MHz Funkfrequenz
- » 5 Jahre Garantie



Betriebsspannung Thermostat	2 x AA Batterie (incl.)
Betriebsspannung mpfänger	230V AC 50Hz
Max. Schaltstrom	16 (5) A
Schaltbare Spannung	0 – 230 V
Temperaturbereich	5 – 35°C
Thermostatabmessungen (mm)	120 x 96 x 27
Empfängerabmessungen (mm)	96 x 96 x 30



Anschlüsse

A und B	Phase
NO	Neutral
COM	Potentialfreier Eingang
NO	Stromlos geöffnet

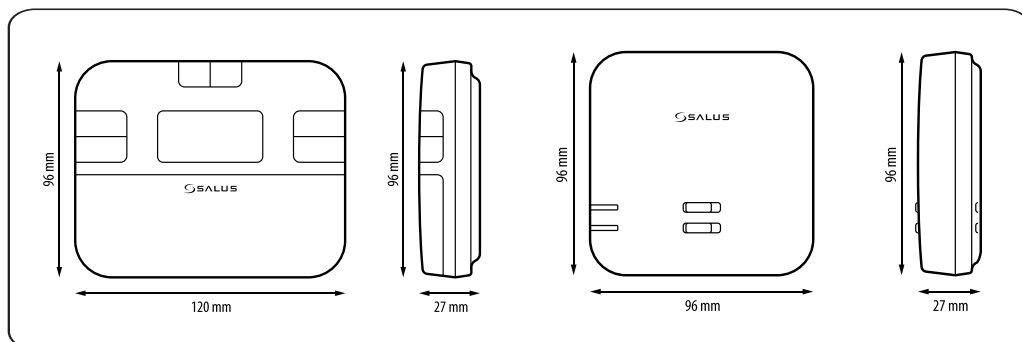

NICHT PROGRAMMIERBARER FUNKTHERMOSTAT RT310RF

ARTIKEL-NR. 115311

- » Einsetzbar in potentialfreien oder 230V-versorgten Systemen
- » Funk-Verbindungetstestfunktion
- » Schlafmodus
- » Die Temperatur wird manuell über die Thermostattasten eingestellt
- » „SLEEP“-Modus, um im Sommer Batterie zu sparen
- » Frostschutzfunktion mit einstellbarer Temperatur: 5,0 ° C-17,0 ° C
- » Möglichkeit der Temperaturkalibrierung: +/- 3,0 ° C
- » Temperaturanzeige: 0,1 oder 0,5°C Schritte
- » Die Synchronisation des Thermostats mit dem Empfänger erfolgt werkseitig
- » 868 MHz Empfängerfrequenz
- » Kann an der Wand oder mit beigegefügttem Standfuß montiert werden
- » 5 Jahre Garantie



Betriebsspannung Thermostat	2 x AA Batterie (incl.)
Betriebsspannung Empfänger	230V AC 50Hz
Max. Schaltstrom	16 (5) A
Schaltbare Spannung	0 - 230V
Temperaturbereich	5 – 35°C
Thermostatabmessungen (mm)	96 x 96 x 27
Empfängerabmessungen (mm)	96 x 96 x 30



Verbindung

L	Phase
N	Neutral
COM	Potentialfreier Eingang
NO	Stromlos geöffnet



SPEZIELL FÜR STECKERFERTIGE ELEKTRISCHE HEIZUNGEN RT310SPE

ARTIKEL-NR. 110310

- » Schlafmodus
- » Frostschutz
- » Standfuß (Option)
- » Frequenz 868 MHz
- » Einfache Bedienung
- » Vorkonfiguriert für "Plug and play"
- » Modernes Design
- » RF-Test-Funktion
- » Einfache Installation
- » 16 A Schaltleistung
- » 5 Jahre Garantie



Betriebsspannung	2 x AA Batterien (inkl.)
Funkfrequenz	868 MHz
Temp. Bereich	5°C - 35°C
Abmessungen (mm)	96 x 96 x 27

Funk-Schukostecker SPE868

Betriebsspannung	230V(AC) 50Hz
Schaltstrom max	16A
Abmessungen (mm)	42 x 42 x 77

RAUMTHERMOSTATE MIT OPEN THERM FUNKTION



MODERNER FUNK-RAUMTHERMOSTAT WQ610RF

ARTIKEL-NR. 113612

- » Extragroßer LCD-Bildschirm
- » Programmierbar, jeden Tag separat, alle Tage gleich oder 5/2
- » ITLC – Fortschrittlicher Betriebsalgorithmus für mehr Komfort
- » Kompatibel mit OpenTherm-Gasthermen
- » Hysterese $\pm 0,5 / \pm 0,25$



- » 5 Jahre Garantie
- » Wiederaufladbarer Li-Io Akku mit extrem langer Haltbarkeit
- » Kann nur mit EINEM WQ610RX Empfänger verbunden werden!

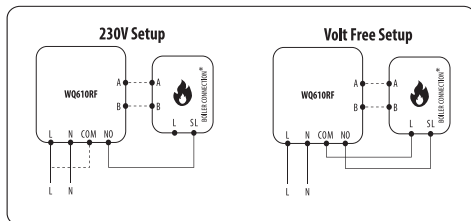
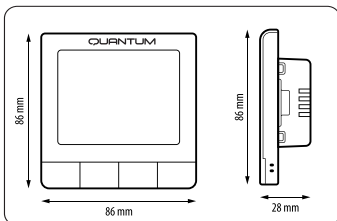

Betriebsspannung	3,7V Li-Io Akku
Temperaturbereich	5°C - 35°C
Thermostatabmessungen (mm)	86 x 86 x 11
Empfängerabmessungen (mm)	96 x 96 x 30



FUNKTHERMOSTAT MIT OPEN THERM FUNKTION RTS20RF

ARTIKEL-NR. 115521

- » Optimierte Start-Stopp Funktion
- » Großer LCD-Bildschirm
- » ITLC – Fortschrittlicher Betriebsalgorithmus für mehr Komfort
- » Kompatibel mit OpenTherm-Gasthermen
- » Energieeffizienz ERPV
- » Sicherer PIN-Code
- » Einfache Installation
- » Batteriebetrieben: 2 x AA
- » 5 Jahre Garantie
- » Intuitive Bedienung
- » Kann nur mit EINEM RXRT520 Empfänger verbunden werden!

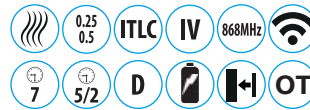

5 Jahre Garantie



Betriebsspannung	2 x AA Batterie (incl.)
Empfänger	230 V
Max. Schaltstrom	16(5) A
Schaltbare Spannung	0 - 230V
Temperaturbereich	5 - 33.5°C
Thermostatabmessungen (mm)	118 x 95 x 26
Empfängerabmessungen (mm)	96 x 96 x 30

Anschlüsse

A und B	OpenTherm
NO	Stromlos geöffnet
COM	Potentialfreier Eingang

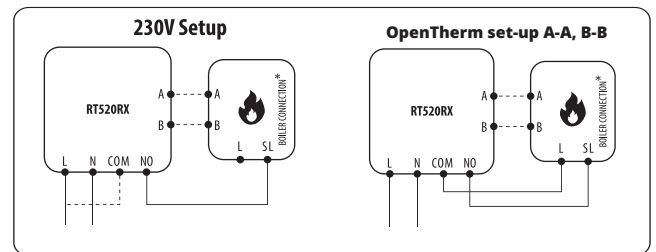
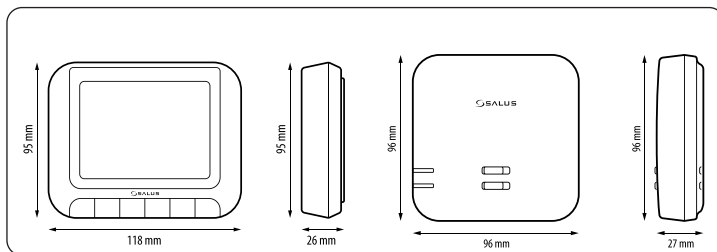

THERMOSTAT MIT OPEN THERM FUNKTION RTS20

ARTIKEL-NR. 15520

- » Optimierte Start-Stopp Funktion
- » Großer LCD-Bildschirm
- » ITLC – Fortschrittlicher Betriebsalgorithmus für mehr Komfort
- » Kompatibel mit OpenTherm-Gasthermen
- » Energieeffizienz ERPV
- » Sicherer PIN-Code
- » Einfache Installation
- » Batteriebetrieben: 2 x AA
- » 5 Jahre Garantie
- » Intuitive Bedienung

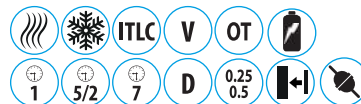

5 Jahre Garantie



Betriebsspannung	2 x AA Batterie (incl.)
Max. Schaltstrom	3 (1) A
Schaltbare Spannung	0 - 230V
Temperaturbereich	5 - 33.5°C
Abmessungen (mm)	118 x 95 x 26

Anschlüsse

A und B	OpenTherm
NC	Stromlos geschlossen
NO	Stromlos geöffnet
COM	Potentialfreier Eingang

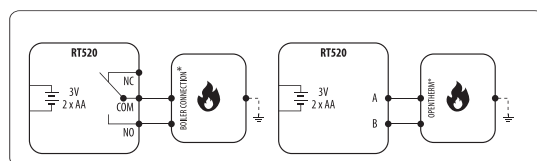
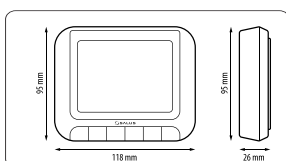



**MECHANISCHER
ROHRANLEGETHERMOSTAT
AT10**

ARTIKEL-NR. 114100

Schaltbare Spannung	230 V (AC) 50 Hz
Max. Schaltstrom	16 (4) A SPDT
Temperaturbereich	30-90 °C
Abmessungen (mm)	118 x 95 x 26

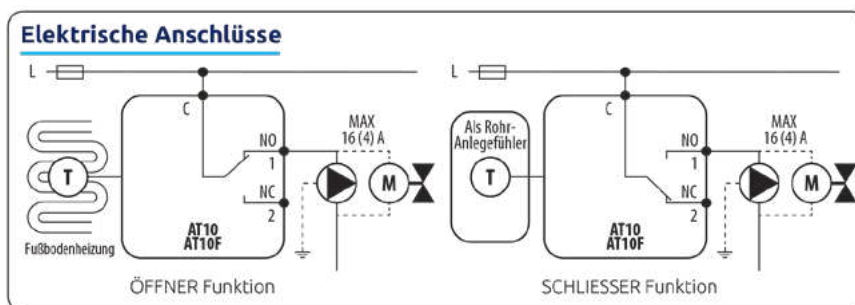
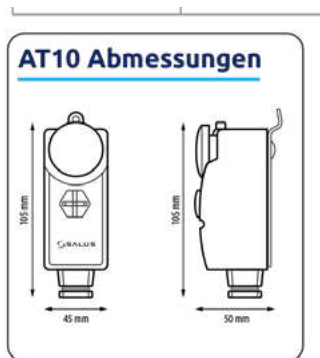

**MECHANISCHER SICHERHEITSTHERMOSTAT MIT FERNFÜHLER
AT10F**

ARTIKEL-NR. 114104

Schaltbare Spannung	230 V (AC) 50 Hz
Max. Schaltstrom	16 (4) A SPDT
Temperaturbereich	30-90 °C
Abmessungen (mm)	105 x 45 x 50
Länge Kapillarrohr (mm)	1200

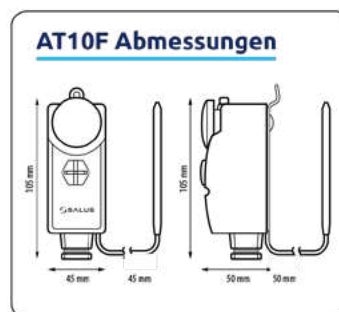



**PROGRAMMIERBARER RAUMTHERMOSTAT - VERDRAHTET
RT510**

ARTIKEL-NR. 115510

- » Voreingestellte Werksprogramme
- » Permanentes Überschreiben möglich
- » Persönliche Zeit- Temperaturprofile programmierbar
- » Frostschutz
- » Partyfunktion, Urlaubsfunktion und SLEEP Modus
- » Einfache Installation
- » TPI - RT510-Algorithmus
- » 5 Jahre Garantie
- » Inkl. Standfuß



Betriebsspannung	2 x AA Batterie (incl.)
Max. Schaltstrom	3 (1) A
Schaltbare Spannung	0 - 230V
Temperaturbereich	5 - 33.5°C
Abmessungen (mm)	120 x 96 x 27

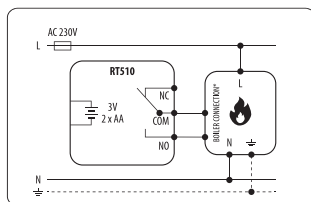
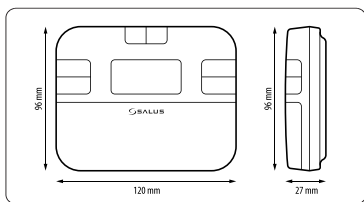

Anschlüsse

COM	Gemeinsamer Anschluss
NC	Stromlos geschlossen
NO	Stromlos geöffnet



**NICHT PROGRAMMIERBARER RAUMTHERMOSTAT - VERDRAHTET
RT310**

ARTIKEL-NR. 115310

- » Potenzialfreie Kontakte
- » Beleuchtetes LCD-Display
- » Schlafmodus
- » Einfache Installation
- » 5 Jahre Garantie
- » Frostschutzfunktion
- » Einfache Bedienung

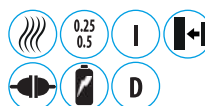

Betriebsspannung	2 x AA Batterie (incl.)
Max. Schaltstrom	3 (1) A
Schaltbare Spannung	0 - 230V
Temperaturbereich	5 - 33.5°C
Abmessungen (mm):	96 x 96 x 27

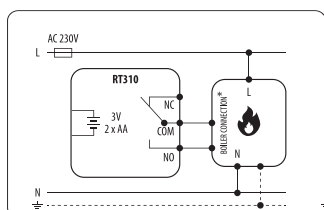
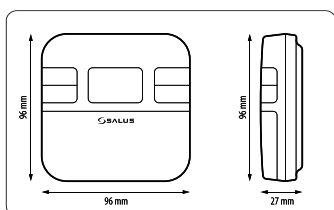

Anschlüsse

COM	Potentialfreier Eingang
NC	Stromlos geschlossen
NO	Stromlos geöffnet

0%
Emission mit
EV-Ladelösungen

ERLEBEN SIE DIE KRAFT DES SALUS EV-LADERS



OHNE FESTES KABEL EV11EU

FESTMONTIERTES KABEL EVT11EU



5 JAHRE
GARANTIE



NFC-basierter
Zugang



Schnellladung



Nachhaltig



Einfache
Installation

- **Schnellladung:** Mit 11 kW erhalten Sie eine schnelle und zuverlässige Ladeleistung.
- **Smart-Steuerung über App:** Ermöglicht Fernsteuerung über die SALUS-App, Ladeplanung außerhalb der Spitzenzeiten, Verbrauchsüberwachung und Historie.
- **NFC-Zugangskontrolle:** Stellt sicher, dass nur autorisierte Nutzer Ladesitzungen starten können, für zusätzliche Sicherheit.
- **Robust und wetterbeständig:** Für den Innen- und Außenbereich mit IP54- und IK08-Schutz entwickelt.
- **Einfache Installation:** Wird mit einer Y-förmigen Metallwandhalterung für eine sichere und einfache Montage geliefert.



Steuerung und Überwachung von überall!

Mit der SALUS EV Charging-App.

Laden Sie sie im Google Play Store oder im App Store herunter.

Scannen Sie den QR-Code, um auf den vollständigen Produktleitfaden zuzugreifen. Hier finden Sie detaillierte Informationen, Benutzerhandbücher, Installationsanleitungen und Fehlerbehebungstipps.

EV11EU



EVT11EU



NET ZERO HOME

NIEDER- UND HOCHSPANNUNGSBATTERIE, 1- UND 3-PHASEN-WECHSELRICHTER NACHHALTIGES LEBEN MIT SALUS CONTROLS

Das **SALUS-Solarsystem** ist eine praktische und zuverlässige Lösung, um in Wohngebäuden einen Net-to-Null-Energieverbrauch zu erreichen. Mit unseren Net Zero Home Kits können Hausbesitzer ihren Energieverbrauch effektiv verwalten und einen nachhaltigeren, energieeffizienteren Lebensstil fördern.

NIEDER- UND HOCHSPANNUNGSBATTERIE



Batteriespeicher



Wechselrichtereffizienz

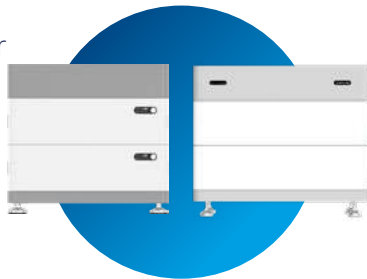

Backup Batteries

- **Niederspannungsmodell** kompatibel mit einphasigen Wechselrichtern.
- **Hochspannungsmodell** kompatibel mit dreiphasigen Wechselrichtern.

• **MPPT-Effizienz von 99,90%** für beide Modelle zur optimalen Nutzung der Solarenergie.

• **Nahtlose Integration** kompatibel mit der Smart-Home-App. Beinhaltet den IW10 WiFi-Dongle für nahtlose Verbindung und Steuerung.

1- UND 3-PHASEN-WECHSELRICHTER

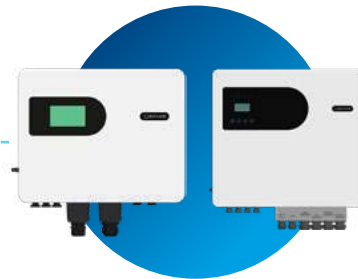

Energieeinsparungen



Intelligente Verwaltung



Hybrid-Solarwechselrichter-Modelle

- **8kW Einphasen-Wechselrichter** geeignet für Häuser mit einer einzigen Stromversorgung.
- **10kW Einphasen-Wechselrichter** ideal für Häuser mit einer dreiphasigen Stromversorgung.

• **Flexible Betriebsweise:** Versorgt das Netz, deckt den Strombedarf des Hauses und lädt Batterien mit Solarenergie.

• **Integriertes Management:** Das SALUS Smart Home System dient als zentrales Bindeglied und koordiniert effizient eine Reihe von Komponenten.

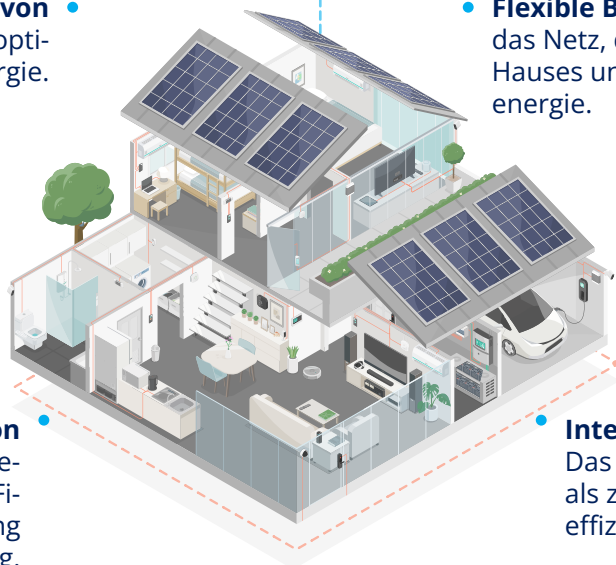

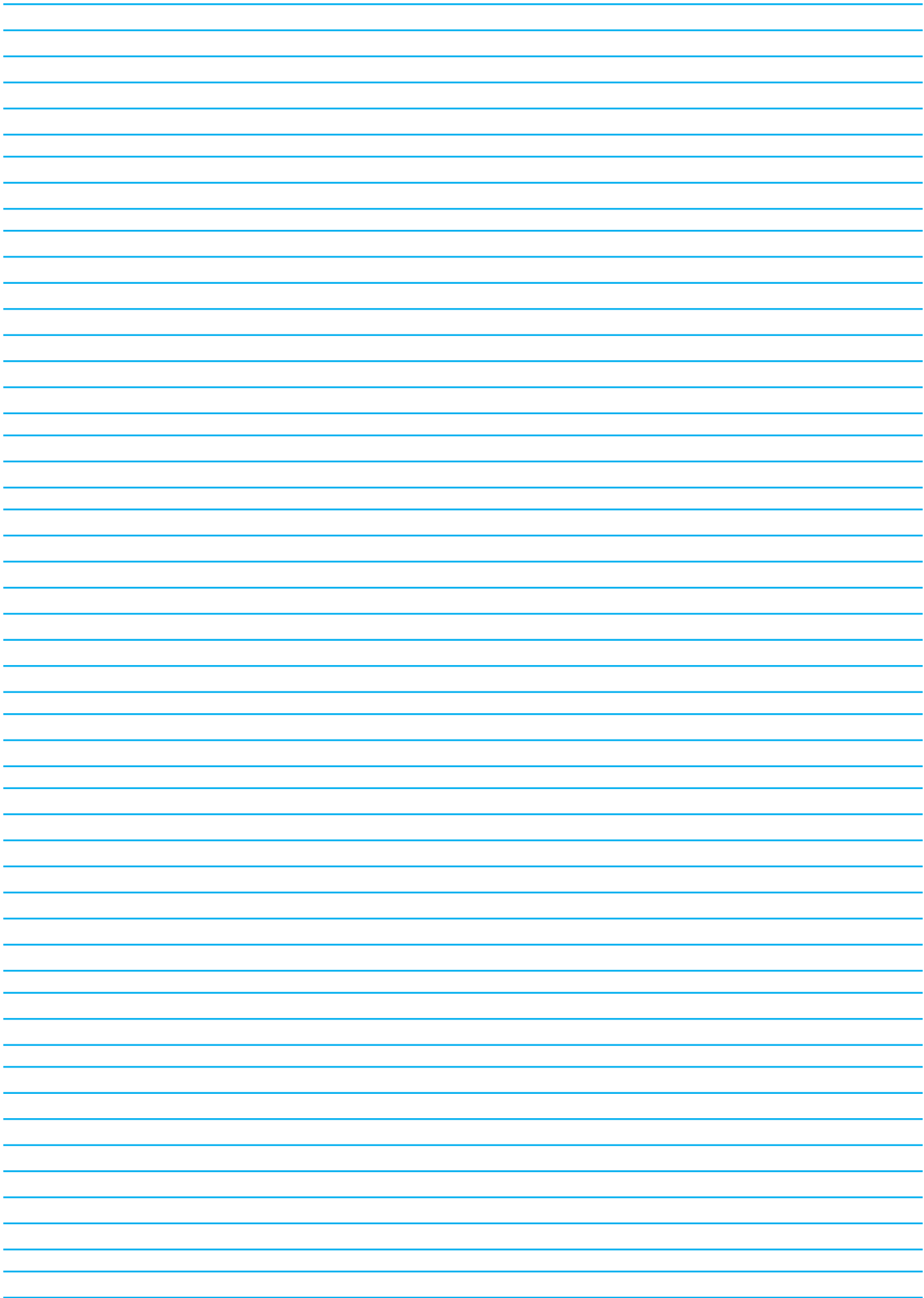



EMAIL: INFO@SALUS-CONTROLS.DE

TEL: +49 (6108) 82585-0

FAX: +49 (6108) 82585-29

ADDRESS

SALUS CONTROLS GMBH · DIESELSTRASSE 34
D-63165 MÜHLHEIM AM MAIN

www.saluscontrols.com/de

SALUS Controls ist Mitglied der Computime Gruppe



Zur Aufrechterhaltung einer Politik der ständigen Weiterentwicklung der Produkte, behält sich SALUS Controls plc das Recht vor, Spezifikation, Design und Materialien der Produkte, die in dieser Broschüre aufgeführt sind, ohne vorherige Ankündigung zu ändern.

Ausgabe: 2026
V. 03