



PL: Skrócona instrukcja obsługi

SK: Krátka príručka

RU: Инструкция по монтажу, эксплуатации и паспорт изделия

EN: Quick Guide

08/2020



IMPORTER:  
SALUS Controls Plc  
Units 8-10 Northfield  
Business Park  
Forge Way, Parkgate,  
Rotherham  
S60 1SD, United Kingdom



www.saluscontrols.com

## Wprowadzenie

091FLv2 / 091FLRFv2 jest programowanym, tygodniowym regulatorem, który służy do kontroli temperatury systemów grzewczych lub chłodniczych. Przed pierwszym uruchomieniem urządzenia należy uważnie przeczytać niniejszą instrukcję. W regulatorze należy stosować baterie alkaliczne AA, 1,5V. Baterie wkładamy do pojemnika na baterie znajdującego się pod kłapką. Zabrania się stosowania baterii wielokrotnego ładowania.

## Zgodność produktu

Produkt jest zgodny z następującymi dyrektywami UE:  
091FLv2: 2014/30/EU, 2014/35/EU, 2011/65/EU  
091FLRFv2: 2011/65/EU, 2014/53/EU (P) 868.0 MHz - 868.6 MHz; <13dBm  
Pełne informacje dostępne są na stronie internetowej www.saluslegal.com

## Bezpieczeństwo

Używać zgodnie z regulacjami obowiązującymi w danym kraju oraz na terenie UE. Należy używać urządzenie zgodnie z przeznaczeniem, utrzymując urządzenie je w suchym otoczeniu. Produkt wyłącznie do użytku wewnątrz budynków. Instalacja musi zostać przeprowadzona przez wykwalifikowaną osobę, zgodnie z zasadami obowiązującymi w danym kraju oraz na terenie UE.

## Введение

091FLv2 / 091FLRFv2 - это программируемый, недельный терморегулятор, применяемый для контроля комнатной температуры в системах отопления и кондиционирования. Пожалуйста, внимательно прочитайте данное руководство перед использованием устройства. Используйте щелочные батареи AA, 1,5 В. Запрещается использовать аккумуляторные батареи. Вставьте батареи в контейнер, расположенный в задней части термостата.

## Продукция соответствует

Компания SALUS Controls информирует, что данное оборудование соответствует Директивам:  
091FLv2: 2014/30/EU, 2014/35/EU, 2011/65/EU  
091FLRFv2: 2011/65/EU, 2014/53/EU (P) 868.0 MHz - 868.6 MHz; <13dBm  
Полную информацию относительно Декларации соответствия найдете на нашем сайте: www.saluslegal.com

## Информация по безопасности

Используйте согласно инструкции по эксплуатации, а также правилам, действующим в ЕС. Это устройство должно устанавливаться компетентным специалистом. Применяйте согласно назначению и только внутри помещений.

## Úvod

091FLv2 / 091FLRFv2 je týždenný programovateľný termostat, ktorý slúži na reguláciu teploty miestnosti vo vykurovacích alebo chladiacich systémoch. Pred prvým použitím si pozorne prečítajte túto príručku. Pre napájanie termostatu použite iba alkalické batérie typu AA 1,5 V. Batérie vložte do otvoru pre batérie umiestneného pod krytom. Nepoužívajte dobijacie batérie.

## Zhoda výrobu

Tento produkt spĺňa nasledujúce smernice UE:  
091FLv2: 2014/30/EU, 2014/35/EU, 2011/65/EU  
091FLRFv2: 2011/65/EU, 2014/53/EU (P) 868.0 MHz - 868.6 MHz; <13dBm  
Skontrolujte prosím www.saluslegal.com pre úplné informácie.

## Bezpečnostné informácie

Použitie v súlade s EÚ a národnými predpismi. Len pre interiérové použitie. Udržujte prístroj úplne suchý. Tento výrobok musí byť inštalovaný oprávnenou osobou a v súlade so všetkými EÚ a národnými predpismi.

## Introduction

091FLv2/091FLRFv2 is a programmable, weekly thermostat used to control room temperature in heating or cooling systems. Before use please read this manual carefully. Use only AA 1.5V alkaline batteries in the thermostat. Place the batteries into the battery slot located under the cover. Do not use rechargeable batteries.

## Product compliance

This product complies with the following EU Directives:  
091FLv2: 2014/30/EU, 2014/35/EU, 2011/65/EU  
091FLRFv2: 2011/65/EU, 2014/53/EU (P) 868.0 MHz - 868.6 MHz; <13dBm  
Full information is available on the website www.saluslegal.com

## Safety Information

Use in accordance with national and EU regulations. Use the device only as intended, keeping it in a dry condition. The product is for indoor use only. Installation must be carried out by a qualified person in accordance with national and EU regulations.

## Dane techniczne

### Regulator przewodowy 091FLv2

|                           |                                    |
|---------------------------|------------------------------------|
| Zasilanie                 | 2 x baterie AA                     |
| Max obciążenie regulatora | 5 (3) A                            |
| Sygnal wyjściowy          | Przełącznik beznapięciowy NO / COM |
| Zakres regulacji temp.    | 5 - 30°C                           |

### Regulator bezprzewodowy 091FLRFv2

|                             |                                    |
|-----------------------------|------------------------------------|
| Zasilanie nadajnika         | 2 x baterie AA                     |
| Zasilanie odbiornika        | 230 V AC 50 Hz                     |
| Max obciążenie odbiornika   | 16 (5) A                           |
| Sygnal wyjściowy odbiornika | Przełącznik beznapięciowy NO / COM |
| Zakres regulacji temp.      | 5 - 30°C                           |

## Technické špecifikácie

### Drôtový termostat 091FLv2

|                         |                            |
|-------------------------|----------------------------|
| Napájanie               | 2 x batérie AA             |
| Maximálna záťaž         | 5 (3) A                    |
| Výstupný signál         | Beznapätový kontakt NO/COM |
| Rozsah riadenia teploty | 5 - 30 °C                  |

### Bezdrôtový termostat 091FLRFv2

|                         |                            |
|-------------------------|----------------------------|
| Napájanie termostatu    | 2 x batérie AA             |
| Napájanie prijímača     | 230 V AC 50 Hz             |
| Maximálna záťaž         | 16 (5) A                   |
| Výstupný signál         | Beznapätový kontakt NO/COM |
| Rozsah riadenia teploty | 5 - 30 °C                  |

## Технические характеристики

### Проводной терморегулятор 091FLv2

|                                |                              |
|--------------------------------|------------------------------|
| Питание                        | 2 x батареи AA               |
| Макс. нагрузка терморегулятора | 5 (3) A                      |
| Выход                          | Беспотенциальное реле NO/COM |
| Диапазон регулирования темп.   | 5 - 30°C                     |

### Беспроводной терморегулятор 091FLRFv2

|                              |                              |
|------------------------------|------------------------------|
| Питание регулятора           | 2 x батареи AA               |
| Питание приёмника            | 230 V AC 50 Hz               |
| Макс. нагрузка приёмника     | 16 (5) A                     |
| Выход приёмника              | Беспотенциальное реле NO/COM |
| Диапазон регулирования темп. | 5 - 30°C                     |

## Technical specification

### Wired thermostat 091FLv2

|                   |                           |
|-------------------|---------------------------|
| Power supply      | 2 x AA batteries          |
| Rating max        | 5 (3) A                   |
| Outputs           | Voltage-free NO/COM relay |
| Temperature range | 5 - 30°C                  |

### Wireless thermostat 091FLRFv2

|                     |                           |
|---------------------|---------------------------|
| Thermostat supply   | 2 x AA batteries          |
| Receiver supply     | 230 V AC 50 Hz            |
| Receiver rating max | 16 (5) A                  |
| Receiver outputs    | Voltage-free NO/COM relay |
| Temperature range   | 5 - 30°C                  |

## Wybór właściwej lokalizacji regulatora

## Справне umístění termostatu

## Выбор места для установки терморегулятора

## Proper thermostat placement

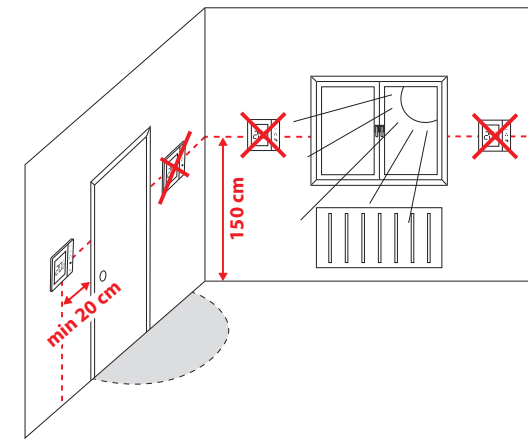

## Funkcje przycisków

| Przycisk | Funkcja  |
|----------|--|
|          | Temperatura komfortowa lub zmiana parametru w górę |
|          | Temperatura ekonomiczna lub zmiana parametru w dół |
| D        | Ustaw dzień tygodnia                               |
| H        | Ustaw godzinę                                      |
| M        | Ustaw minuty                                       |
| Temp     | Nastawa temperatury                                |
| Prog     | Programowanie tygodniowe                           |
| Prog #   | Wybór programu                                     |
| OK       | Potwierdź ustawienie                               |
| • Reset  | Przywrócenie ustawień fabrycznych                  |

## Funkcie tlačídel

| Tlačítko | Funkcia                               |
|----------|---------------------------------------|
|          | Komfortná teplota / zvýšenie teploty  |
|          | Ekonomická teplota / zníženie teploty |
| D        | Nastavenie dňa                        |
| H        | Nastavenie hodín                      |
| M        | Nastavenie minút                      |
| Temp     | Nastavenie teploty                    |
| Prog     | Týždenný program                      |
| Prog #   | Výber programu                        |
| OK       | Potvrdenie nastavenia                 |
| • Reset  | Obnovenie továrenského nastavenia     |

## Функции кнопок

| Кнопка  | Функция                               |
|---------|---------------------------------------|
|         | Комфортная температура/вверх (больше) |
|         | Экономная температура/вниз (меньше)   |
| D       | Настройка дня недели                  |
| H       | Настройка часов                       |
| M       | Настройка минут                       |
| Temp    | Задание температуры                   |
| Prog    | Недельное программирование            |
| Prog #  | Выбор программы                       |
| OK      | Подтверждение настроек                |
| • Reset | Сброс к заводским настройкам          |

## Button Functions

| Button  | Function   |
|---------|--|
|         | Comfort temperature or changing parameters up    |
|         | Economic temperature or changing parameters down |
| D       | Set the day of the week                          |
| H       | Set the hour                                     |
| M       | Set the minutes                                  |
| Temp    | Temperature setpoint                             |
| Prog    | Weekly programming                               |
| Prog #  | Program selection                                |
| OK      | Confirm function                                 |
| • Reset | Factory Reset                                    |

## Opis ikon na wyświetlaczu

## Popis ikon na displeji

## Описание значков на экране

## LCD Icon description

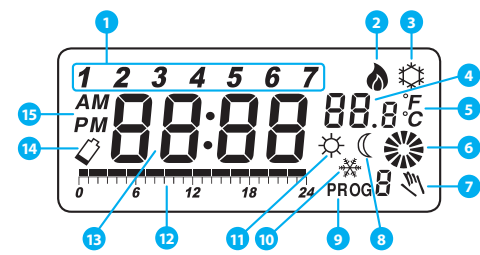

## PL:

- Dzień tygodnia
- Tryb pracy regulatora - grzanie
- Tryb pracy regulatora - chłodzenie
- Temperatura mierzona / zadana
- Jednostka temperatury
- Informacja o stanie pracy urządzenia sterowanego (np. kotła)
- Tymczasowe nadpisanie programu
- Tryb ekonomiczny
- Numer aktualnego programu
- Tryb przeciwnamrozienny
- Tryb komfortowy
- Linia czasu - przebiegu programu
- Zegar
- Wyczerpanie baterii
- AM/PM

## SK:

- Indikátor dňa v týždni
- Pracovný režim - vykurovanie
- Pracovný režim - chladenie
- Teplota nameraná / zadaná
- Jednotky teploty
- Informácie o prevádzkovom stave ovládaného zariadenia (napr. kotla)
- Dočasný manuálny režim
- Režim ekonomickej teploty
- Aktuálny program
- Režim ochrany proti zamrznutiu
- Režim komfortnej teploty
- Časová os - priebeh programu
- Hodiny
- Vybité batérie
- AM/PM

## RU:

- День недели
- Режим работы регулятора - нагрев
- Режим работы регулятора - охлаждение
- Измеряемая / заданная температура
- Единица изм. температуры
- Состояние работы исполнительного устройства (напр. котла)
- Временный ручной режим
- Экономный режим
- Номер текущей программы
- Режим Защиты от замерзания
- Комфортный режим
- Время - ход программы
- Время
- Состояние батареи
- До полудня / После полудня

## EN:

- Day of the week indicator
- Heating Mode ON
- Cooling Mode ON
- Room / setpoint temperature
- Temperature unit
- Controlled device working status (e.g. boiler)
- Temporary override
- Eco Mode
- Program number
- Antifrost Mode
- Comfort Mode
- Program timeline indicator
- Clock
- Low battery indicator
- AM/PM

## Schemat podłączenia regulatora 091FLv2

## Схема припоjenia терmostату 091FLv2

## Схема подключения 091FLv2 091FLv2

## Wiring diagram

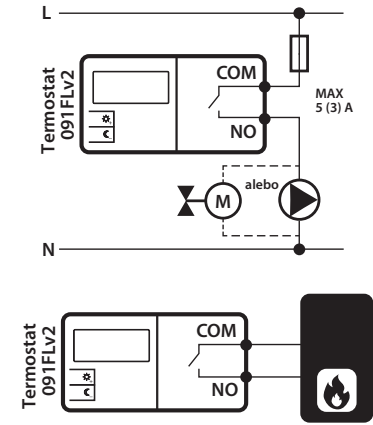

## Schemat podłączenia regulatora 091FLRFv2

## Схема припоjenia терmostату 091FLRFv2

## Схема подключения 091FLRFv2

## 091FLRFv2 Wiring diagram

## PL: UWAGA! W zestawie 091FLRFv2 regulator jest fabrycznie sparowany z odbiornikiem!

## SK: POZNÁMKA! Ak vlastníte sadu 091FLRFv2, termostat a prijímač sú už spárované.

## RU: ВАЖНО! В случае, если Вы купили комплект 091FLRFv2 - устройства уже сопряжены друг с другом.

## EN: NOTE! If you are using 091FLRFv2 pack, the pairing between the thermostat and the receiver is already done.

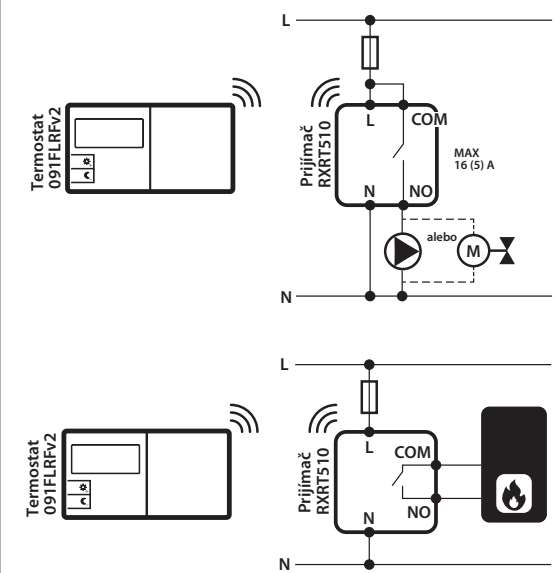

## Nastawa czasu

## Nastavenie času

## Настройка времени

## Setting Time

- PL: Naciśnij przycisk **OK**, aby podświetlić ekran.  
Naciśnij **D**, aby ustawić dzień tygodnia.  
Naciśnij **H**, aby ustawić godzinę.  
Naciśnij **M**, aby ustawić minuty.



**SK:** Stlačte  ak chcete podsvietiť displej.

Stlačte  pre nastavenie dňa v týždni.

Stlačte  pre nastavenie hodín.

Stlačte  pre nastavenie minút.

**RU:** Нажмите кнопку , чтобы включить подсветку экрана.

Нажмите , чтобы настроить день недели.

Нажмите , чтобы настроить час.

Нажмите , чтобы настроить минуты.

**EN:** Press  button to highlight the display.

Press  to set the day.

Press  to set the hour.

Press  to set the minutes.

## Nastawa temperatury komfortowej

### Nastavenie komfortnej teploty

### Настройка комфортной температуры

### Setting the comfort temperature

**1** **PL:** Naciśnij przycisk , aby podświetlić ekran. Naciśnij , a następnie przycisk .

**SK:** Stlačením tlačidla , zvýrazníte displej. Stlačte tlačidlo , a potom stlačte tlačidlo .

**RU:** Нажмите кнопку , чтобы включить подсветку экрана. Нажмите , а потом кнопку .

**EN:** Press  button to highlight the display. Press  and then press .

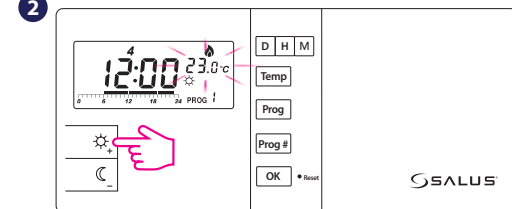

**PL:** Na wyświetlaczu zostanie wyświetlona aktualnie zadana temperatura komfortowa. Aby zmienić jej wartość naciśnij przycisk , lub .

**SK:** Na displeji sa zobrazí aktuálna nastavená komfortná teplota. Teplotu môžete meniť pomocou tlačidiel , alebo .

**RU:** На экране будет изображена заданная комфортная температура. Чтобы изменить данную температуру, нажмите кнопку , или .

**EN:** Display will show current comfort temperature. To change this temperature, press , or  button.

**3** **PL:** Wybór zatwierdź przyciskiem .

**SK:** Nastavenie potvrdte stlačením tlačidla .

**RU:** Подтвердите выбор кнопкой .

**EN:** To confirm press  button.

## Nastawa temperatury ekonomicznej

### Nastavení ekonomicke teploty

### Настройка экономной температуры

### Setting the economic temperature

**1** **PL:** Naciśnij przycisk , aby podświetlić ekran. Naciśnij , a następnie przycisk .

**SK:** Stlačením tlačidla  aktivujete podsvietenie displeja. Stlačte tlačidlo , a potom stlačte tlačidlo .

**RU:** Нажмите кнопку , чтобы включить подсветку экрана. Нажмите , а потом кнопку .

**EN:** Press  button to highlight the display. Press  and then press .

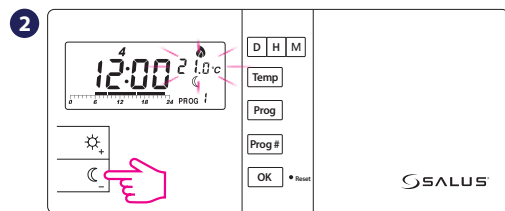

**PL:** Na wyświetlaczu zostanie wyświetlona aktualnie zadana temperatura ekonomiczna. Aby zmienić jej wartość naciśnij przycisk , lub .

**SK:** Na displeji sa zobrazí aktuálna nastavená ekonomická teplota. Teplotu môžete meniť pomocou tlačidiel , alebo .

**RU:** На экране будет изображена заданная экономная температура. Чтобы изменить данную температуру, нажмите кнопку , или .

**EN:** Display will show current economic temperature. To change this temperature, press , or  button.

**3** **PL:** Wybór zatwierdź przyciskiem .

**SK:** Nastavenie potvrdte stlačením tlačidla .

**RU:** Подтвердите выбор кнопкой .

**EN:** To confirm press  button.

## Programy

### Programy

### Программирование

### Programs

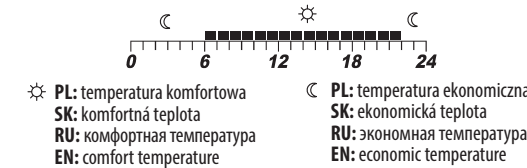

**☼ PL:** temperatura komfortowa **C PL:** temperatura ekonomiczna  
**SK:** komfortná teplota **RU:** экономная температура  
**RU:** komfortná temperatura **EN:** comfort temperature  
**EN:** economic temperature

**PL:** Do dyspozycji jest 9 programów. Programy 0-5 są to programy fabryczne. Programy 6-8 mogą być definiowane przez użytkownika.

**SK:** K dispozícii je 9 programov. Programy 0-5 sú továrenským prednastavené, programy 6-8 môžu byť definované používateľom.

**RU:** У вас выбор 9 программ. C 0-5 - это заводские программы. Программы с 6-8 пользователь может настроить самостоятельно.

**EN:** There are 9 programs available. Programs 0-5 are factory programs. Programs 6-8 can be defined by user.

## Wybór programów fabrycznych (0-5)

### Volba programov (0-5)

### Выбор одной из заводских программ (0-5)

### Selection of factory (0-5) programs

**1** **PL:** Naciśnij przycisk , aby podświetlić ekran. Następnie wybierz dzień tygodnia za pomocą przycisku .

**SK:** Stlačte tlačidlo , pre aktiváciu podsvietenia displeja. Potom tlačidlom  vyberte deň v týždni.

**RU:** Нажмите кнопку , чтобы включить подсветку экрана. Выберите день недели с помощью кнопки .

**EN:** Press  to highlight the display. Select the day of the week by pressing  button.

**2** **PL:** Naciśnij , aby ustawić numer programu (0-5) dla wybranego dnia tygodnia.

**SK:** Stlačte  a nastavte číslo programu (0-5) pre zvolený deň v týždni.

**RU:** Нажмите кнопку , чтобы задать номер программы для выбранного дня недели.

**EN:** Press  to set the program number (0-5) for the selected day.



**PL:** Program 0 jest programem specjalnym. Przez cały dzień będzie ustawiona temperatura ochrony przed zamarzaniem (7°C).

**SK:** Program 0 ide o špeciálny program. V celom priebehu dňa je nastavená teplota ochrany proti zamrznutiu (7 °C).

**RU:** Программа 0 - в данной программе целый день заданная температура Защиты от замерзания (7°C).

**EN:** Program 0 is a special program. It will set the thermostat to antifrost temperature (7°C) for the full day.

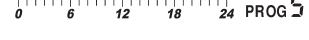
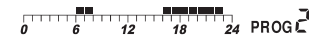

**3** **PL:** Wybór zatwierdź przyciskiem .

**SK:** Výber potvrdte tlačidlom .

**RU:** Подтвердите выбор кнопкой .

**EN:** To confirm press  button.

**PL:** UWAGA! Na odwrocie klapy znajdują się rozpisane programy.

**SK:** POZNÁMKA! Na zadnej strane krytu kláves je štítok s popisom programov.

**RU:** ВАЖНО! Описание программ находится на обратной стороне сдвинутой крышки.

**EN:** NOTE! Label with programs descriptions is sticking on the flip side of the cover.

## Wybór i definiowanie programów przez użytkownika (6-8)

### Výber a programovania užívateľských programov (6-8)

### Выбор и программирование пользовательских программ (6-8)

### Choosing and programming (6-8) user programs

**1** **PL:** Naciśnij przycisk , aby podświetlić ekran. Następnie wybierz dzień tygodnia za pomocą przycisku .

**SK:** Stlačte tlačidlo , pre aktiváciu podsvietenia. Potom tlačidlom  displeja, vyberte deň v týždni.

**RU:** Нажмите кнопку , чтобы включить подсветку экрана. Выберите день недели с помощью кнопки .

**EN:** Press  to highlight the display. Select the day of the week by pressing  button.

**2** **PL:** Naciśnij , aby ustawić numer programu (6, 7 lub 8) dla wybranego dnia tygodnia.

**SK:** Stlačte  a nastavte číslo programu (6, 7 alebo 8) pre zvolený deň v týždni.

**RU:** Нажмите , чтобы установить номер программы (6, 7 или 8) для выбранного дня недели.

**EN:** Press  to set the program number (6, 7 or 8) for the selected day.

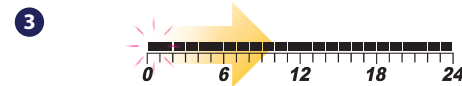

**PL:** Naciśnij przycisk , lub  (każde naciśnięcie jednego z przycisków powoduje przesuwanie się po osi czasu o godzinę i przypisanie temperatury komfortowej lub ekonomicznej).

**SK:** Stlačte tlačidlo , alebo  (každé stlačenie jedného z týchto tlačidiel presunie časovú os o jednu hodinu a priradí komfortnú alebo ekonomicke teplotu).

**RU:** Нажмите кнопку , или  (нажимая кнопки можете установить промежуток времени для экономичной или комфортной температуры - одно нажатие = один час).

**EN:** Press , or  button (each pressing one of these buttons moves the timeline by one hour and assigns a comfortable or an economic temperature).

**4** **PL:** Wybór zatwierdź przyciskiem .

**SK:** Výber potvrdte tlačidlom .

**RU:** Подтвердите выбор кнопкой .

**EN:** To confirm press  button.

## Menu serwisowe

### Servisné menu

**PL:** Naciśnij przycisk , aby podświetlić ekran. Następnie wywołaj menu serwisowe przytrzymując przycisk  przez 5 sekund.

**1** **☼ - tryb grzania** - przełącznik zwiiera styki przy zapotrzebowaniu na ciepło (ustawienie fabryczne).

**☼ - tryb chłodzenia** - przełącznik zwiiera styki przy zapotrzebowaniu na chłód z opóźnieniem 5 minut.

Wyboru dokonujemy przyciskami , i . Aby potwierdzić wybór naciśnij przycisk .

**2** **dLY<sup>DF</sup> - Nieaktywne opóźnienie załączenia urządzenia grzewczego** (ustawienie fabryczne).

**dLY<sup>DF</sup> - Aktywne opóźnienie załączenia urządzenia grzewczego** (5 min).

Wyboru dokonujemy przyciskami , i . Aby potwierdzić wybór naciśnij przycisk .

**3** **SPAN<sup>1.0</sup> - Histereza**, możliwość wyboru pomiędzy wartością 0.5°C i 1.0°C (wartość fabryczna = 1.0°C).

Wyboru dokonujemy przyciskami , i . Aby potwierdzić wybór naciśnij przycisk .

**4** **OFFFS<sup>0.0</sup> - Korekta mierzonej temperatury** (zakres wartości od -3.0°C do +3.0°C, wartość fabryczna = 0.0°C).

Wyboru dokonujemy przyciskami , i . Aby potwierdzić wybór naciśnij przycisk .

**5** **OUT<sup>NO</sup> - Styki wyjściowe - Normalnie otwarte\***

**OUT<sup>NC</sup> - Styki wyjściowe - Normalnie zamknięte\***

\*funkcja dostępna od wersji oprogramowania 2.6

Wyboru dokonujemy przyciskami , i . Aby potwierdzić wybór naciśnij przycisk .

**i** Zielona dioda LED w odbiorniku zawsze sygnalizuje zwarcie styków przełącznika.

**6** **SYNCF<sup>DF</sup> - Funkcja parowania nieaktywna**

**SYNCF<sup>ON</sup> - Funkcja parowania aktywna**

**UWAGA!** W zestawie 091FLRFv2 regulator jest fabrycznie sparowany z odbiornikiem!

**i** Jeżeli chcesz ponownie sparować termostat z odbiornikiem, upewnij się, że urządzenie jest odłączone od zasilania, a przełączniki na odbiorniku ustawione są w pozycji AUTO oraz ON. Kolejno podłącz odbiornik do zasilania i poczekaj aż dioda czerwona zacznie świecić światłem ciągłym. Następnie ustaw przełącznik w pozycji OFF i szybkim ruchem przestaw w pozycję ON. Czerwona mrugająca dioda potwierdzi wejście w tryb parowania.

Aby rozpocząć proces parowania wybierz **SYNCF<sup>ON</sup>** za pomocą przycisków , lub , oraz zatwierdź wybór przyciskiem . Jeśli aktywowano funkcję parowania na wyświetlaczu pojawi się **SYNCF<sup>ID</sup>**. Proces parowania może trwać do 10 minut. Gdy na odbiorniku czerwona dioda zacznie świecić światłem ciągłym, to urządzenia zostały sparowane. Naciśnij , aby zakończyć proces parowania.

**SK:** Stlačte tlačidlo , pre aktiváciu podsvietenia displeja. Do servisného menu sa dostanete po stlačení tlačidla  na 5 sekúnd.

**1** **☼ - Režim vykurovanie** - relé spoji kontakt pre dosiahnutie nastavenej teploty **☼ - Režim chladenie** - relé spoji kontakt pri prekročení nastavenej teploty s oneskorením 5 minút.

Režim vyberte klávesami , alebo , a potvrdte klávesou .

**2** **dLY<sup>DF</sup> - Neaktívne oneskorenie spínania vykurov. jednotky** (predvolené) **dLY<sup>DF</sup> - Aktívne oneskorenie spínania vykurovacej jednotky** (5 min)

Režim vyberte klávesami , alebo , a potvrdte klávesou .

**3** **SPAN<sup>1.0</sup> - Rozpätie (hysterézia)**, možné hodnoty sú 0.5°C alebo 1.0°C (predvolené). Hysteréziu vyberte klávesami , alebo , a potvrdte klávesou .

**4** **OFFFS<sup>0.0</sup> - Korekcia nameranej teploty** Teplotu je možné upraviť v rozsahu (-3.0°C do +3.0°C) predvolená hodnota 0.0°C. Rozsah korekcie upravte klávesami , alebo , a potvrdte klávesou .

**5** **OUT<sup>NO</sup> - Výstupná svorka - normálne (bez napätia) otvorená\***

**OUT<sup>NC</sup> - Výstupná svorka - normálne (bez napätia) uzavretá\***

\*tato funkcia je k dispozícii od verzie softvéru 2.6

Režim vyberte klávesami , alebo , a potvrdte klávesou .

**i** Zelená LED trvalo svieti, keď je výstup relé zopnutý.

**6** **SYNCF<sup>DF</sup> - Funkcia párovania je neaktívna**

**SYNCF<sup>ON</sup> - Funkcia párovania je aktívna**

**POZNÁMKA!** Ak vlastne sadu 091FLRFv2, termostat a prijímač sú už sparované.

**i** Ak chcete prijímač a termostat znovu spárovať, uistite sa, že je prístroj odpojený od napájania a že prepínače prijímača sú nastavené na AUTO a ON. Potom pripojte prijímač na napájanie a počkajte až červená LED diódbude trvalo svietiť. Ďalej rýchlo prepnite do polohy OFF a znovu do polohy ON. Červená blikajúca LED dióda signalizuje vstup do režimu párovania.

Vyberte **SYNCF<sup>ON</sup>** stlačením tlačidla , alebo , a potvrdte tlačidlom  začatie procesu párovania.

Zobrazí sa **SYNCF<sup>ID</sup>** na displeji. Proces párovania môže trvať až 10 minút. Akonáhle sú zariadenia úspešne spárované, LED na prijímači bude trvalo svietiť červenou. Stlačením tlačidla , ukončíte proces párovania.

## Сервисное меню

### Service menu

**RU:** Нажмите кнопку , чтобы включить подсветку экрана. Повторно нажмите и удерживайте через 5 сек. кнопку , чтобы войти в сервисное меню.

**1** **☼ - Режим нагрева** - При получении запроса на тепло, реле замыкает контакты (по умолчанию).

**☼ - Режим охлаждения** - При получении запроса на охлаждение, реле замыкает контакты с задержкой 5 минут.

Режим вы выбираете с помощью кнопок , и , чтобы подтвердить, нажмите кнопку .

**2** **dLY<sup>DF</sup> - Функция задержки включения устройства - неактивна** (по умолчанию).

**dLY<sup>DF</sup> - Функция задержки включения устройства - активна** (5 минут).

Вариант выберите с помощью кнопок , и , чтобы подтвердить, нажмите кнопку .

**3** **SPAN<sup>1.0</sup> - Настройки гистерезиса**, возможность выбора между 0.5°C и 1.0°C (по умолчанию 1.0°C).

Вариант выберите с помощью кнопок , и , чтобы подтвердить, нажмите кнопку .

**4** **OFFFS<sup>0.0</sup> - Функция корректировки измеряемой температуры** (диапазон значений с -3.0°C по +3.0°C, по умолчанию = 0.0°C). Вариант выберите с помощью кнопок , и , чтобы подтвердить, нажмите кнопку .

**5** **OUT<sup>NO</sup> - Нормальнооткрытый выходной контакт\***

**OUT<sup>NC</sup> - Нормальнозамкнутый выходной контакт\***

\*функция доступна от версии прошивки 2.6 и выше.

Вариант выберите с помощью кнопок , и , чтобы подтвердить, нажмите кнопку .

**i** Зелёный индикатор на беспроводном исполнительном устройстве горит постоянно при замкнутом выходном реле.

**6** **SYNCF<sup>DF</sup> - Функция сопряжения неактивна**

**SYNCF<sup>ON</sup> - Функция сопряжения активна**

**UWAGA!** В случае, если Вы купили комплект 091FLRFv2 - устройства уже сопряжены друг с другом.

**i** Если Вы хотите заново сопрячь передатчик 091FLRFv2 и приёмник RXRT510, убедитесь, что приёмник отключен от питания и что он установлен в ABTO режим, в позицию ON. Подключите питание к приёмнику - красный светодиод на приёмнике начнет светить постоянным светом. Затем установите переключатель на приёмнике в позицию OFF и сразу (без задержки) переключите в позицию ON. Красный светодиод начнет мигать, это означает, что приёмник находится в режиме сопряжения.

Выберите **SYNCF<sup>ON</sup>** с помощью кнопок , или , подтвердите кнопкой , чтобы начать процесс сопряжения.

На экране появится **SYNCF<sup>ID</sup>**. Процесс сопряжения может занять до 10 минут. Когда на приёмнике светится красный светодиод, это означает, что устройства сопряжены. Нажмите кнопку , чтобы завершить процесс.

**EN:** Press  button to highlight