

# IHRE AUSWAHL

FÜR EIN EFFIZIENTES UND KOMFORTABLES LEBEN



Energieeffizienz



Fortschrittliche  
Technologie



Vielfalt  
Vielseitigkeit



Einfache Installation  
Intuitive Bedienung



**SALUS**  
CONTROLS

**PRODUKT-  
BROSCHÜRE**



**Entdecken**  
Sie Unsere Produkte!



## DAS GUTE IST NOCH BESSER GEWORDEN!

**Stellen Sie sich ein Zuhause vor, das mühelos auf Ihre täglichen Bedürfnisse reagiert und Ihnen Zeit, Geld und Komfort spart.**

Das ist nicht nur ein Traum – bei SALUS Controls ist das Tag für Tag Realität.

Bei SALUS Controls sind wir auf einer ständigen Suche nach Verbesserung, angetrieben durch die laufende Unterstützung unserer immer stärker wachsenden Gemeinschaft in ganz Europa – von den Installateuren, die stolz darauf sind, mit unserem umfangreichen Produktsortiment außergewöhnliche Ergebnisse zu erzielen, bis hin zu den Hausbesitzern, die uns vertrauen, um ein Umfeld des Komforts und der Effizienz zu schaffen.

Wir verstehen die Herausforderungen des modernen Lebens und deshalb widmen wir uns der Bereitstellung innovativer Produkte, intuitiver Apps und kosteneffizienter sowie langlebiger Produkte mit außergewöhnlicher Unterstützung. Wir sind auch bestrebt, jetzt und für zukünftige Generationen eine nachhaltigere Zukunft zu schaffen, indem wir umweltfreundliche Lösungen entwickeln, die modernste Technologie mit unserer einzigartigen menschlichen Note verbinden.

Wir widmen uns dem Streben nach ständiger Verbesserung, indem wir auf das Feedback unserer Mitarbeiter, Installateure und Hausbesitzer hören. Diese Verbesserung treibt unsere Leidenschaft bei SALUS Controls an

Gemeinsam wollen wir eine intelligenteren, nachhaltigeren Zukunft aufbauen, in der JEDER gedeihen kann.

**Dean Jepson**  
Europäischer Geschäftsführer  
SALUS Controls



# Index

## Produkte

## Seite

FUNK- UND SMART HOME LÖSUNGEN	17
FUSSBODENHEIZUNG VERDRAHTET	30
UMWÄLZPUMPE FÜR DIE FUSSBODENHEIZUNG	40
ELEKTROHEIZUNG FUNK ZUSAMMENFASSUNG	41
ELEKTROHEIZUNG VERDRAHTET	42
RAUMTHERMOSTATE MIT OPEN THERM FUNKTION	52
ZUBEHÖR	55
WALL BOX	58
NET ZERO HOME	59
MERLIN HAUSSICHERHEITSSYSTEM	60

### SYMBOLE ZU DEN SCHALTPLÄNEN

	<b>Batteriebetrieben</b>		<b>Drahtlose Kommunikation</b>
	<b>230V AC-Stromversorgung</b>		<b>Pumpe</b>
	<b>Sicherung</b>		<b>Ventilantrieb</b>
	<b>Spannungsfreier Ausgang</b>		<b>Temperatursensor</b>
	<b>Eingangsklemmen</b>		<b>230V AC-Lüfter</b>
	<b>230V AC Steuersignal (Ausgang)</b>		<b>Glühbirne oder andere ohmsche Last</b>
	<b>Kontakt offen NO</b>		<b>Thermoelektrischer Antrieb</b>
	<b>Kontakt geschlossen NC</b>		<b>Zeitprogramm</b>
	<b>NC/COM/NO-Schalter</b>		<b>Externer - stromlos offener - Kontakt</b>
	<b>Brenneranschluss - Kontakt des Wärmereizers für den EIN/AUS-Thermostat (gemäß den Anweisungen des Herstellers)</b>		<b>Transformator (Spannungswandler)</b>
			<b>Taster stromlos offen (NO)</b>

# INSTALLATEUR TECHNISCHER SUPPORT!

Bei **SALUS Controls** sind wir bestrebt, unseren Installateuren zuverlässigen Support zu bieten. Ob Sie Hilfe bei unseren Produkten benötigen oder technische Fragen haben, wir bieten verschiedene Support-Optionen, um Ihnen effizient zu helfen. Hier erfahren Sie, wie Sie den Support erhalten, den Sie benötigen:

- **SALUS Website** Für allgemeine Produktinformationen und Updates besuchen Sie unsere SALUS-Website: [www.saluscontrols.com/de](http://www.saluscontrols.com/de)



- **SALUS Technische Website** Greifen Sie auf detaillierte technische Support-Dokumentation, FAQs und Fehlerbehebung auf unserer SALUS technischen Website zu. Sie können hier auch Support-Tickets erstellen, wenn Sie weitere Unterstützung benötigen: <https://hilfe.salus-controls.de/portal/de/home>



- **SALLY - Ihr Virtueller Support-Assistent**

Ob Sie Hilfe bei der Navigation auf der Website oder bei der Fehlerbehebung eines bestimmten Problems benötigen, **Sally** ist hier, um zu helfen.



Lernen Sie **Sally** kennen, unseren intelligenten Chat-Bot, der auf der SALUS technischen Website verfügbar ist. **Sally** ist darauf ausgelegt, sofortigen Support zu bieten und Ihre Fragen rund um die Uhr zu beantworten.

Empfohlen für die Nutzung im Zoho Desk: <https://hilfe.salus-controls.de/portal/de/home>

- **E-Mail-Support**

Wenn Sie den E-Mail-Support bevorzugen, können Sie sich an unser technisches Support-Team unter [support@salus-controls.de](mailto:support@salus-controls.de) wenden. Bitte geben Sie detaillierte Informationen zu Ihrem Problem an, damit wir Ihnen effizienter helfen können.



Hier ist Alex vom SALUS Controls-Support. Wie kann ich Ihnen heute helfen?

ich brauche Hilfe beim Anschließen meines Geräts. Mein Gerät ist...

**SALUS**  
CONTROLS

# Neue Produkte

## FÜR 2025

Die Saison 2024/2025 bringt mehrere neue Produkte von SALUS Controls auf den Markt. Alle mit der großartigen Qualität und der einfachen Installation, die Sie von SALUS Controls erwarten.

Schauen Sie sich diese an, während Sie durch diesen Katalog blättern.



**EL600F**

Intelligenter  
Thermostat

**WQ615RF**

Superflacher  
Funk-Raumthermostat

**TRV3RF**

Super leiser  
Thermostat-  
Ventilkopf

**iT800WIFI**

Smarter Funkthermostat  
inkl. eigenem  
Gateway

**SIR600**

Intelligenter  
IR-AC-Controller

**MS610**

Intelligenter  
Bewegungssensor

**SSR868**

Superflacher  
Empfänger

Warum  
**SALUS**  
wählen?

Wir bieten umfassenden Support und Ressourcen, um Ihnen zu helfen, das Beste aus Ihren SALUS-Produkten herauszuholen.

Unsere Produkte sind mit hochwertigen Materialien und Technologien entwickelt, um Langlebigkeit zu gewährleisten.

Egal, ob Sie ein Heimwerker oder ein professioneller Installateur sind, unsere Produkte sind einfach einzurichten.

### SALUS Produktbroschüre

Entdecken Sie, wie diese innovativen Produkte Ihr Zuhause in einen intelligenteren, effizienteren und sichereren Lebensraum verwandeln können. Für weitere Details und um diese Produkte in Aktion zu sehen, blättern Sie weiter durch diesen Katalog.

**Verwandeln Sie Ihr Zuhause mit SALUS Controls. Entdecken Sie die Broschüre und entdecken Sie die Möglichkeiten.**

# Lösungen für Fußboden - und Radiatorenheizungen

## Verbindungsmodus (offline)

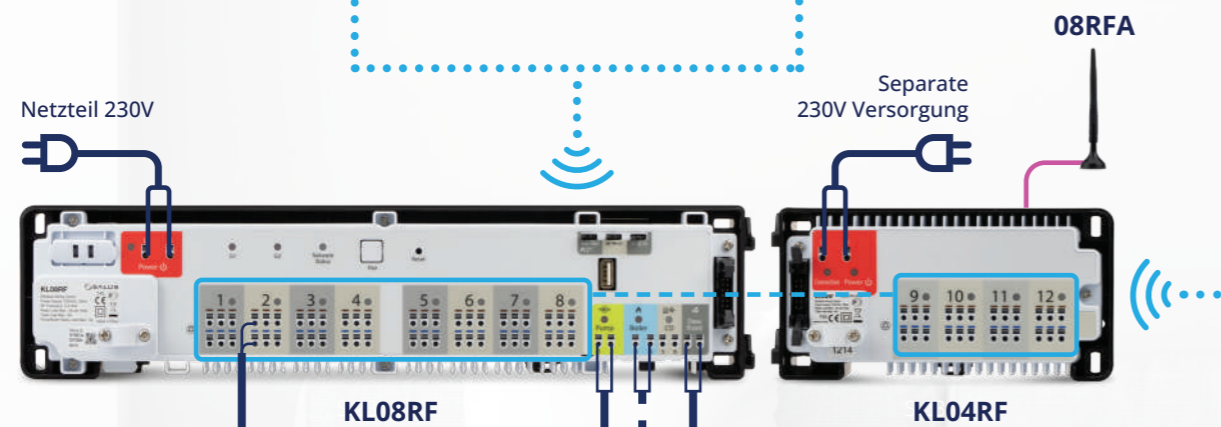

Potentialfreier Anschluss für Umwälzpumpe

Potentialfreier Anschluss für Wärmeerzeuger

Potentialfreier Anschluss für Taupunktsensor



TRV-Thermostatventilköpfe

# Lösungen für Fußboden - und Radiatorenheizungen

## Verbindungsmodus (online)

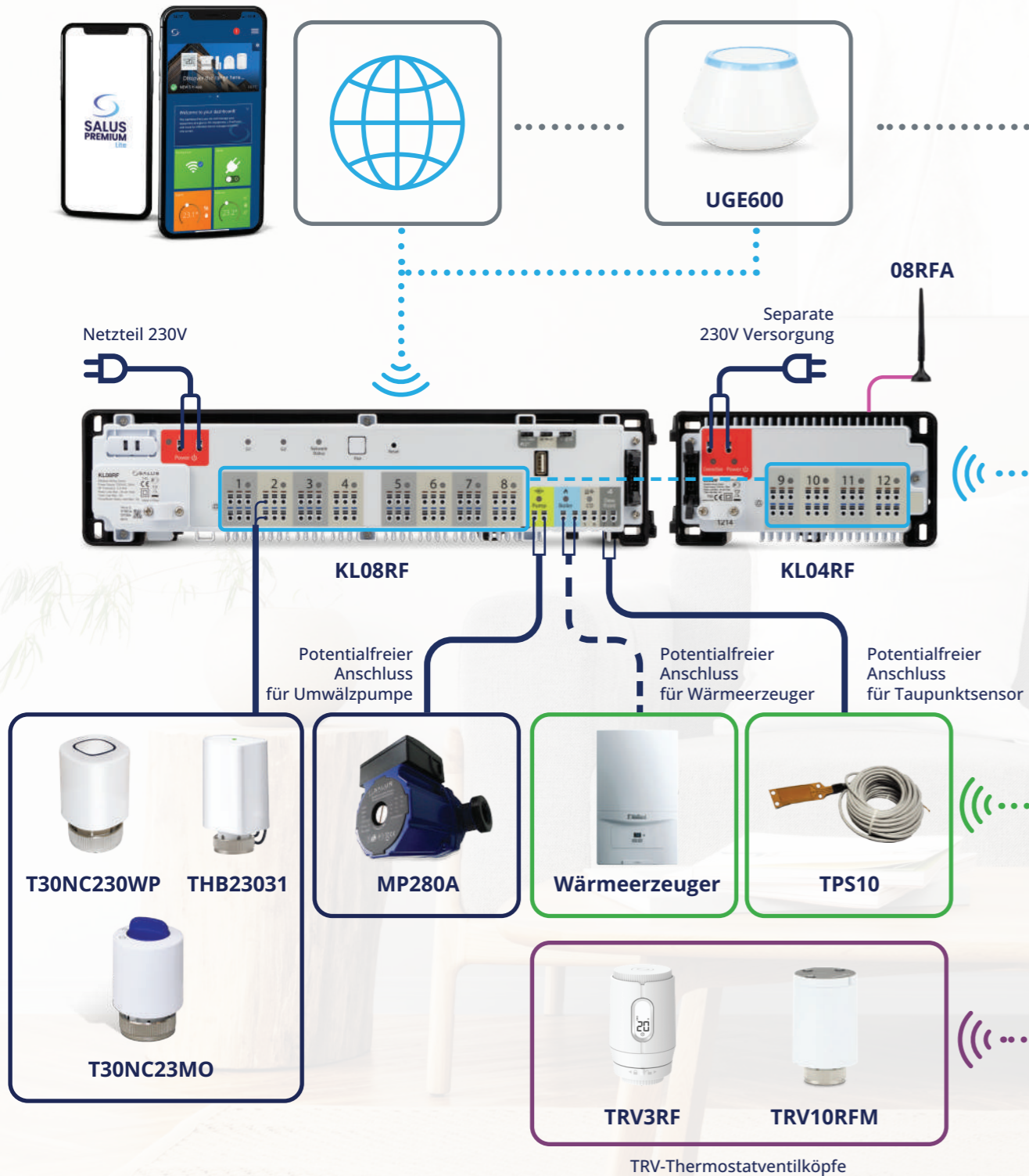

Thermostate für Fußbodenheizung



Thermostate für Radiatorenheizung

## Weitere Produkte, die mit SALUS Smart Home kompatibel sind



# SALUS Premium Lite

INTUITIVE EFFIZIENTE UND PREMIUM-APP-LÖSUNGEN FÜR MODERNES LEBEN



**SALUS Premium Lite** ist eine hochmoderne Smart-Home-Anwendung, die die Hausautomation einfach und effizient macht. Mit seiner intuitiven Benutzeroberfläche können Sie die Umgebung Ihres Hauses mühelos steuern und dabei Benutzerfreundlichkeit und hohe Leistung gewährleisten. Erleben Sie die nahtlose Integration Ihrer Geräte und verbesserte Funktionalität, die einen intelligenteren und vernetzteren Wohnraum schaffen. SALUS Premium Lite verwaltet alle Geräte innerhalb des SALUS Smart Home Systems und bietet eine umfassende Lösung für moderne Hausautomationsanforderungen.

## Verbesserte Leistung



Erleben Sie die nahtlose Integration mit Ihren intelligenten Geräten, die eine zuverlässigere und schnellere Verbindung in Ihrem gesamten Zuhause gewährleisten.

## Verbesserte Konnektivität



Reaktionsschnellere App-Oberfläche mit optimierter Leistung für eine schnellere Steuerung und Anpassung Ihrer Smart-Home-Einstellungen.

## Multi-E-Mail-Benutzerfreigabe



Teilen Sie den Smart-Home-Zugriff mit mehreren Benutzern über verschiedene E-Mail-Adressen für eine bequeme Zusammenarbeit und Verwaltung.

**SALUS  
PREMIUM  
Lite**



Um die SALUS Premium Lite-App herunterzuladen oder auf unseren umfassenden Benutzerleitfaden zuzugreifen, scannen Sie einfach den bereitgestellten QR-Code. Dies führt Sie direkt zu unserer Download-Seite und den Ressourcen, damit Sie alles haben, was Sie benötigen, um loszulegen.

Der **Super Quiet Thermostatventilkopf (TRV)** von SALUS Controls minimiert Geräusche während des Motorbetriebs. Er ist mit einem speziellen Motorgetriebe und Gehäuse ausgestattet und arbeitet mit weniger als 25 dBA, so leise wie Ihre natürliche Umgebung.



Vielseitige Installation



Zigbee 3.0  
2.4 GHz



Super leises  
Design



Intuitive  
Benutzeroberfläche

# TRV3RF

SUPER QUIET TRV



- **Super leiser Betrieb:** Arbeitet unter 25 dBA, ähnlich einer ruhigen natürlichen Umgebung ohne Wind gemäß der Norm IEC 60704-1:2021.
- **Hohe Genauigkeit:** Temperatur- und Feuchtigkeitssensor für eine präzise Steuerung.
- **Flexibles Display:** LCD mit vier Ausrichtungen für verschiedene Heizkörpermontagen.
- **Benutzerfreundliche Schnittstelle:** Intuitiver runder Knopf und Steuerung über die mobile App für einfache Nutzung.
- **Drahtlose Konnektivität:** Zigbee 3.0 für niedrigen Stromverbrauch, schnelle Reaktion und sichere Datenübertragung.
- **Zuverlässige Leistung:** CE-zertifiziert, mit einer Lebensdauer von 10 Jahren und unterstützt durch eine 5-jährige Garantie.



Der TRV3RF verfügt über ein innovatives Design mit integrierten und austauschbaren Adaptern, die eine nahtlose Kompatibilität mit M30-, M28- und RA-Ventiltypen bieten – und das alles mit einem einzigen Grundkörper. Diese vielseitige Funktion ermöglicht eine mühelose Anpassung an verschiedene Heizkörperventile, ohne dass zusätzliche Komponenten erforderlich sind, was einen einfachen und benutzerfreundlichen Installationsprozess gewährleistet.

Mit der neuen SALUS Premium Lite App können Sie die Fernsteuerung für ultimativen Komfort und Bequemlichkeit genießen und Ihre Heizung von überall aus steuern.

Scannen Sie den QR-Code, um auf den vollständigen Produktleitfaden und die Ressourcen zuzugreifen. Dies bietet Ihnen detaillierte Informationen, Benutzerhandbücher, Installationsanleitungen und Fehlerbehebungen.



# EL600F

## ELYPSO SMART THERMOSTAT

Das **intelligente EL600F Elypso-Thermostat** bietet eine perfekte Kombination aus intuitiver Benutzererfahrung und modernem Design und sorgt für eine nahtlose Integration in jedem modernen Raum.



NEU!



Wiederaufladbarer Akku



Zigbee 3.0 2.4 GHz

Steuerung für Heizung/Kühlung



Kompatibel mit SALUS Premium Lite



5 Jahre Garantie

- **Hohe Präzision:** Ausgestattet mit präzisen Temperatur- und Feuchtigkeitssensoren mit Echtzeit-Aktualisierungen, alle 15 Sekunden, für genaue Messwerte.
- **Vielseitige Kompatibilität:** Funktioniert nahtlos mit den UGE600/UG800-Gateways.
- **Benutzerfreundliche Schnittstelle:** Verfügt über einen eleganten Drehknopf und eine mobile App für intuitive Steuerung und Einrichtung.
- **Kompatibel mit intelligenten Geräten, die Teil des Smart-Home-Systems sind.**
- **Bluetooth-Konnektivität:** Verbinden Sie Ihr Gerät ganz einfach über Bluetooth für ein nahtloses und kabelloses Erlebnis.



### Steuern und überwachen Sie von überall!

Mit der SALUS Premium Lite App, die Sie einfach aus dem Google Play Store oder dem App Store herunterladen.



Scannen Sie den QR-Code, um auf den vollständigen Produktleitfaden und die Ressourcen zuzugreifen. Dies bietet Ihnen detaillierte Informationen, Benutzerhandbücher, Installationsanleitungen und Fehlerbehebungen.

# MS610

## MOTION SENSOR

Der **MS610 (Bewegungsmelder)** verwendet ZigBee-Technologie mit extrem niedrigem Stromverbrauch für eine effiziente und zuverlässige Bewegungserkennung mit automatischer Schwellenwert- und Temperaturkompensation. Er integriert sich in Ihr Smart-Home-System, um Sie vor potenziellen Eindringlingen zu warnen und Ihnen Sicherheit zu bieten, auch wenn Sie nicht zu Hause sind



ZigBee Funkprotokoll



Funktioniert mit SALUS Premium Lite



NEU!

Fernzugriff



Große Reichweite



### FORTSCHRITTLICHE SENSORTECHNOLOGIEN

- **Ultra-Niedriger Stromverbrauch mit ZigBee-Funktechnologie:** Verwendet effiziente ZigBee-Funktechnologie für niedrigen Stromverbrauch und hohe Sicherheit.
- **Automatische Temperaturkompensationstechnologie:** Erhält die Sensorempfindlichkeit trotz Temperaturänderungen.

### BENUTZERFREUNDLICHE FUNKTIONEN

- **Kleinlebewesen-Erkennung:** Vermeidet Fehlalarme, die durch Haustiere bis zu 11 kg verursacht werden.
- **Fernzugriff und Verwaltung:** Nutzen Sie die SALUS Premium Lite App für Echtzeitüberwachung und -steuerung von überall aus.

### LEISTUNG UND ZUVERLÄSSIGKEIT

- **Zuverlässige Leistung:** Arbeitet in einem großen Temperaturbereich (-10°C bis +50°C) und bis zu 95% nicht-kondensierender Luftfeuchtigkeit.
- **Großer Erfassungswinkel und Reichweite:** 90 Grad Erfassungswinkel und bis zu 9-12 Meter Reichweite bei 25°C.



- Der neue MS610 Smart Motion Sensor verfügt über ein schlankes Design, das sich nahtlos in jede Umgebung einfügt und gleichzeitig hohe Leistung und Sicherheit bietet.

Scannen Sie den QR-Code, um auf den vollständigen Produktleitfaden und die Ressourcen zuzugreifen. Dies bietet Ihnen detaillierte Informationen, Benutzerhandbücher, Installationsanleitungen und Fehlerbehebungen.



# ENTDECKEN SIE DAS GRENZENLOSE SMART HOME

Eine App, vollständige Kontrolle: Verwalten Sie nahtlos Ihr gesamtes Smart Home-Ökosystem

**HEIZKÖRPERHEIZUNG**

TRV10RFM TRV3RF

**THERMOSTATE**

SQ610RF FC600 TS600

HTRP-RF(50) VS10WRF VS20WRF

**AUTOMATISIERUNG & STEUERUNG**

PS600 RX10RF RE600 RS600

**ELEKTRISCHE GERÄTE & HEIZUNG**

SPE600 DI600 SR600

**SENSOREN UND TASTEN**

WLS600 SB600 SD600

SW600 MS610

**FUSSBODENHEIZUNG**

KL08RF KL04RF 08RFA

- Entdecken Sie unser umfassendes Angebot an Smart-Home-Lösungen, die Ihr Wohnumfeld aufwerten sollen. Von klassischen bis zu intelligenten Thermostaten, von Pumpen bis zu Filtern, von unabhängigen Produkten bis zu multifunktionalen Systemen, **SALUS Controls** bietet die Werkzeuge, um Ihr Zuhause in eine vernetzte Oase des Komforts und der Bequemlichkeit zu verwandeln.

- Entdecken Sie das **SALUS Smart Home System**: eine schlanke Lösung für effiziente Hausautomation. Unsere Hochleistungs-Gateways stellen eine nahtlose Verbindung zu allen Geräten her und lassen sich mühelos über die benutzerfreundliche App **SALUS Premium Lite** verwalten. Erleben Sie intuitive Steuerung, Skalierbarkeit und Eleganz mit **SALUS Controls** und verwandeln Sie Ihr Zuhause in eine intelligenteren, vernetzteren Umgebung.



# SIR600

## SMART IR AC CONTROLLER

Der **SIR600 (Smarte Funksteuerung für Split Klimageräte)** integriert sich in das Salus Smart Home System und bietet die Steuerung von Hunderten von Klimaanlagenmarken über die Salus Smart Premium App. Es ist eine großartige Ergänzung für jedes Smart-Home-System und bietet Komfort, Flexibilität und bessere Kontrolle über Ihr Klimaanlagensystem.



Große Kompatibilität



Nahtlose Integration

NEU!



Fernzugriff



Status-Synchronisation



- **Nahtlose Integration:** Funktioniert mühelos mit dem SALUS Smart Home System, um die vollständige Steuerung von Split-Klimageräten und anderen Smart-Geräten über die SALUS Premium Lite App zu ermöglichen.
- **Große Kompatibilität:** Unterstützt Hunderte von Split-Klimageräten mit Infrarot-Fernbedienung.
- **Status-Synchronisation:** Aktualisiert den Systemstatus, indem IR-Signale von der Original-Fernbedienung des jeweiligen Gerätes empfangen werden.
- **Benutzerfreundliche Einrichtung:** IR-Codes schnell durch Erfassen des Ein-/Ausschaltsignals oder Auswahl aus einer Datenbank abgleichen.
- **Umfassende Steuerung:** Steuern Sie über die App die Leistung, Modi, Lüftergeschwindigkeiten und Schwenkrichtungen der Klimaanlage basierend auf dem Modell und seinen Funktionen
- **WLAN-Konnektivität:** Der SIR600 verbindet sich mühelos über WLAN mit dem SALUS Gateway und sorgt für eine zuverlässige und schnelle Kommunikation.



Der neue **SIR600** verfügt über eine praktische Wandhalterung für eine einfache und sichere Installation, die eine nahtlose Integration in Ihre Heiminstallation gewährleistet.



SALUS PREMIUM Lite

**Steuern und Überwachen von überall!**  
Mit der SALUS Premium Lite App, die Sie einfach aus dem Google Play Store oder dem App Store herunterladen.

Scannen Sie den QR-Code, um auf den vollständigen Produktleitfaden und die Ressourcen zuzugreifen. Dies bietet Ihnen detaillierte Informationen, Benutzerhandbücher, Installationsanleitungen und Fehlerbehebungen.



### SMART HOME



#### INTERNET-GATEWAY UGE600

ARTIKEL-NR. 112661

- » LED-Anzeige (Multi-Colour)
- » Verbinden Sie alle SALUS Smart Home Produkte mit der SALUS Smart Home App
- » Internetverbindung via LAN-Kabel und Wifi
- » ZigBee-Kommunikationsprotokoll
- » 5 Jahre Garantie

Spannungsversorgung	5V DC über Micro USB
Funk-Protokoll	ZigBee 2.4 GHz
Max. Umgebungstemperatur	0 - 50 °C
Abmessungen (mm)	90 x 90 x 55.5



5 Jahre Garantie



Works with:  
SALUS Premium Lite

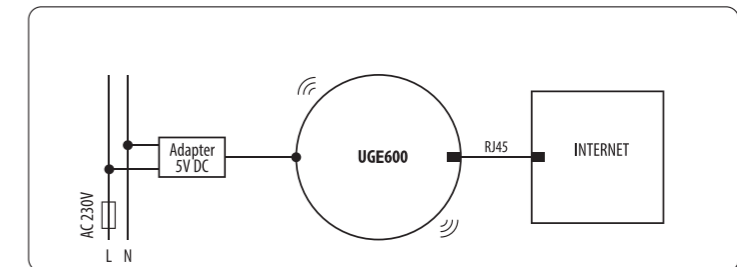
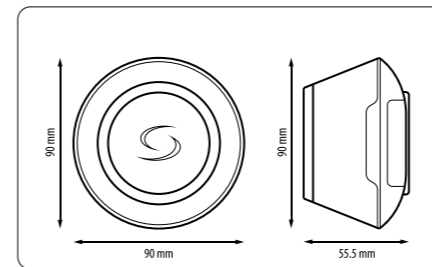

- **Nahtlose Integration:** Funktioniert mühelos mit dem SALUS Smart Home System, um die vollständige Steuerung von Split-Klimageräten und anderen Smart-Geräten über die SALUS Premium Lite App zu ermöglichen.
- **Große Kompatibilität:** Unterstützt Hunderte von Split-Klimageräten mit Infrarot-Fernbedienung.
- **Status-Synchronisation:** Aktualisiert den Systemstatus, indem IR-Signale von der Original-Fernbedienung des jeweiligen Gerätes empfangen werden.
- **Benutzerfreundliche Einrichtung:** IR-Codes schnell durch Erfassen des Ein-/Ausschaltsignals oder Auswahl aus einer Datenbank abgleichen.
- **Umfassende Steuerung:** Steuern Sie über die App die Leistung, Modi, Lüftergeschwindigkeiten und Schwenkrichtungen der Klimaanlage basierend auf dem Modell und seinen Funktionen
- **WLAN-Konnektivität:** Der SIR600 verbindet sich mühelos über WLAN mit dem SALUS Gateway und sorgt für eine zuverlässige und schnelle Kommunikation.



#### 230V QUANTUM RAUMTHERMOSTAT SQ610 (weiß)

ARTIKEL-NR. 113610

- » ZigBee-Kommunikationsprotokoll
- » Wandüberstand: 9 mm
- » 230-V-Anschluss im UP-Wandteil
- » Großes LCD-Display
- » Intuitive Initialisierung, schrittweise Menüführung
- » Feuchtigkeitssensor
- » Programmierbar - täglich, wöchentlich oder 5/2
- » Hysterese  $\pm 0,5 / 0,25$
- » Energieklasse IV
- » Potenzialfreie oder 230V-Ausgänge
- » ITLC-Algorithmus
- » 2 Kontakte für Präsenzmelder oder Externer-/Bodensensor

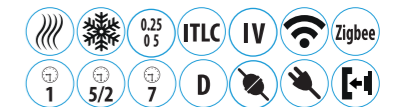

- » Eingebautes Relais mit max. Schaltleistung von 3 (1)A
- » UP-Montage
- » Heiz-/Kühlregelung, automatisch umschaltbar über Funk bzw. CO-Eingang
- » Spezielle Komfortfunktion: Warmer Boden
- » Kann auch mit Gateway UGE600 oder Koordinator CO10RF verbunden werden
- » 5 Jahre Garantie



5 Jahre Garantie



Works with:  
SALUS Premium Lite

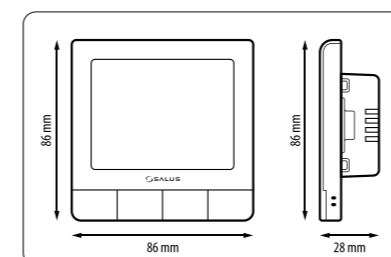

Betriebsspannung	230V (AC) 50 Hz
Funk-Protokoll	ZigBee 2.4 GHz
Temperaturbereich	5 - 35°C
Abmessungen (mm)	86 x 86 x 28/9

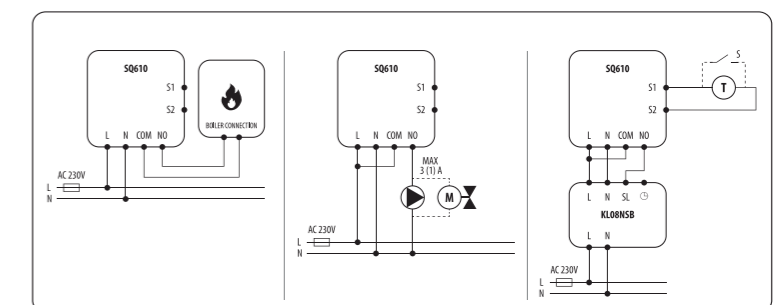



### QUANTUM FUNK-THERMOSTAT

**SQ610RF (weiß)**

ARTIKEL-NR. 113611

- » ZigBee-Kommunikationsprotokoll
- » Nur 11 mm flach
- » Lithium-Ionen-Akku
- » Intuitive Initialisierung, schrittweise Menüführung
- » Feuchtigkeitssensor
- » Programmierbar - täglich, wöchentlich oder 5/2
- » Hysterese ± 0,5 / 0,25
- » Energieklasse IV
- » ITLC-Algorithmus
- » Spezielle Komfortfunktion: Warmer Boden
- » 2 Kontakte für Präsenzmelder bzw. Externer-/Bodensensor
- » Steuerung über die SALUS Smart Home-App

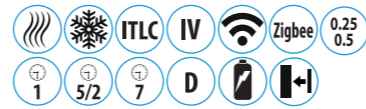

- » Heiz-/Kühlmodus
- » PIN-Code-Sicherheit
- » Muss mit Gateway UGE600 oder Koordinator CO10RF betrieben werden
- » OpenTherm-Protokoll
- » 5 Jahre Garantie



Betriebsspannung	Lithium-Akku
Funk-Protokoll	ZigBee 2.4 GHz
Temperaturbereich	5 - 35°C
Abmessungen (mm)	86 x 86 x 11



**Works with:**  
**SALUS Premium Lite**

Available on Google Play and the App Store.

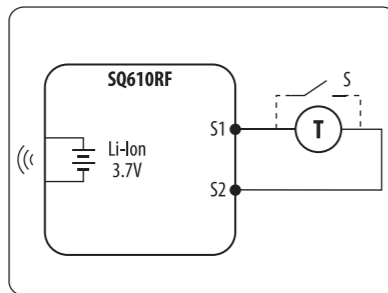
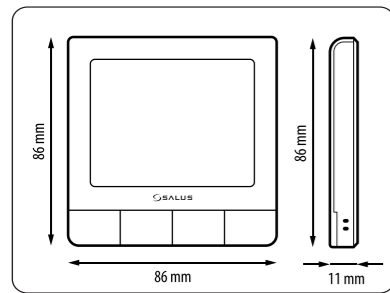

### SALUS 230V QUANTUM RAUMTHERMOSTAT

**SQ610B (SCHWARZ)**

ARTIKEL-NR. 113617

- » ZigBee-Kommunikationsprotokoll
- » Wandüberstand: 9 mm
- » 230-V-Anschluss im UP-Wandteil
- » Großes LCD-Display
- » Intuitive Initialisierung, schrittweise Menüführung
- » Feuchtigkeitssensor
- » Programmierbar - täglich, wöchentlich oder 5/2
- » Hysterese ± 0,5 / 0,25
- » Energieklasse IV
- » Potenzialfreie oder 230V-Ausgänge
- » ITLC-Algorithmus
- » 2 Kontakte für Präsenzmelder oder Externer-/Bodensensor

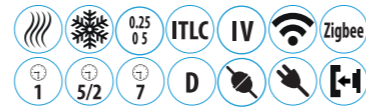

- » Eingebautes Relais mit max. Schaltleistung von 3 (1)A
- » UP-Montage
- » Heiz-/Kühlregelung, automatisch umschaltbar über Funk bzw. CO-Eingang
- » Spezielle Komfortfunktion: Warmer Boden
- » Kann auch mit Gateway UGE600 oder Koordinator CO10RF verbunden werden
- » 5 Jahre Garantie



Betriebsspannung	230V (AC) 50 Hz
Funk-Protokoll	ZigBee 2.4 GHz
Temperaturbereich	5 - 35°C
Abmessungen (mm)	86 x 86 x 28/9



**Works with:**  
**SALUS Premium Lite**

Available on Google Play and the App Store.

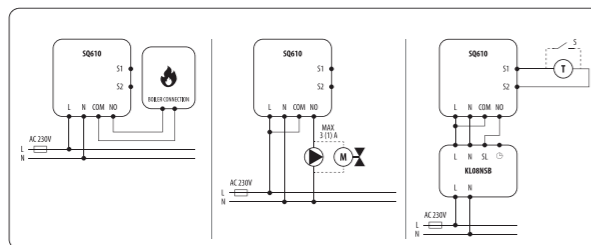
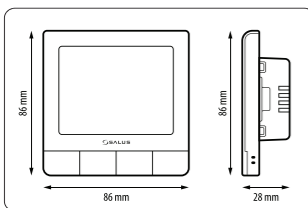

### SALUS QUANTUM, WIRELESS SMART THERMOSTAT

**SQ610BRF (SCHWARZ)**

ARTIKEL-NR. 113616

- » ZigBee-Kommunikationsprotokoll
- » Nur 11 mm flach
- » Lithium-Ionen-Akku
- » Intuitive Initialisierung, schrittweise Menüführung
- » Feuchtigkeitssensor
- » Programmierbar - täglich, wöchentlich oder 5/2
- » Hysterese ± 0,5 / 0,25
- » Energieklasse IV
- » ITLC-Algorithmus
- » Spezielle Komfortfunktion: Warmer Boden



- » 2 Kontakte für Präsenzmelder bzw. Externer-/Bodensensor
- » Steuerung über die SALUS Smart Home-App
- » Heiz-/Kühlmodus
- » PIN-Code-Sicherheit
- » Muss mit Gateway UGE600 oder Koordinator CO10RF betrieben werden
- » OpenTherm-Protokoll



Betriebsspannung	Lithium-Akku
Funk-Protokoll	ZigBee 2.4 GHz
Temperaturbereich	5 - 35°C
Abmessungen (mm)	86 x 86 x 11



**Works with:**  
**SALUS Premium Lite**

Available on Google Play and the App Store.



### CDEU

Ladestation

### EIGENSCHAFTEN

- » Tisch-Ladestation (mobil)
- » USB-Stromversorgung
- » kann auch als Tisch-Ständer ohne Ladefunktion benutzt werden

ARTIKEL-NR. 113613

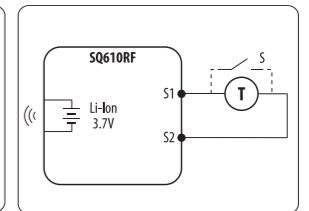
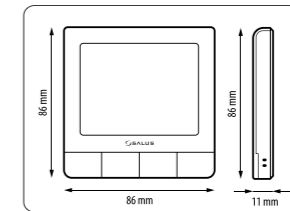

### THERMOSTAT FÜR GEBLÄSEKONVEKTOR

**FC600**

ARTIKEL-NR. 118600

- » Stabile und präzise Temperaturregelung
- » Zusätzliche Multifunktionseingänge
- » TPI-Algorithmus
- » Automatische Steuerung der Lüftergeschwindigkeit
- » Einfache und schnelle Konfiguration aus der Anwendung
- » Kompatibel mit Amazon ALEXA



- » Kann Kombination aus FBH und Umluftkühlung regeln
- » Standalone - oder - mit UGE600-Gateway
- » Filterverschmutzungsanzeige
- » 5 Jahre Garantie
- » 2 eingebaute Relais (je 3A)



Betriebsspannung	230V AC
Lüfterdrehzahlregelung:	Stufe I, II, III
Funk-Protokoll	5 - 35°C
Temperaturbereich	86 x 86 x 28/9
Abmessungen (mm)	86 x 86 x 42

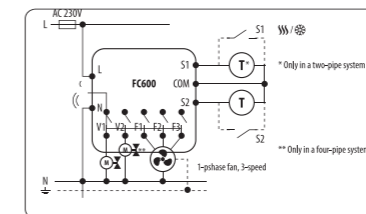
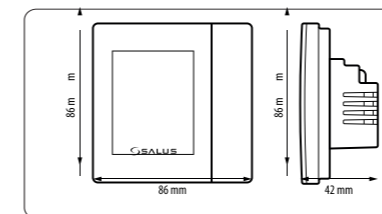

### DC-MOTORSTEUERUNGS-RELAIS MIT 0-10V SIGNAL

**FC600-M 0-10V**

ARTIKEL-NR. 118601

- » Einstellbare Ventilatorgeschwindigkeit über 0 - 10V
- » Gleichmäßige Drehzahländerung zwischen den Stufen: Min./Mittel/Max.
- » Zeit für die Drehzahländerung kann eingestellt werden
- » 100% kompatibel mit dem SALUS Raumthermostat FC600

- » 4 einstellbare Parameter:
  - Min. Drehzahl F1
  - Mittlere Drehzahl F2
  - Max. Drehzahl F3
  - Zeitintervall für die Drehzahländerung (t = 0..50 Sek.)
- » 24v Stromversorgung bauseits



Betriebsspannung	24V DC
Eingänge F1, F2, F3 Min / Mittel / Max Geschwindigkeitsstufe	230V AC
Leistungsausgänge und Lüftersteuerung V 1 und V 2 (VentilAusgänge - Heizen und Kühlen)	24V DC; 6.5 A 0...10V 24V DC; 1 A
Montage	Hutschiene
Abmessungen (mm)	51 x 90 x 65

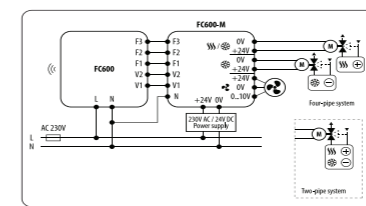
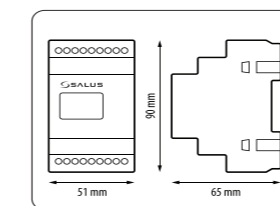



### DIGITALER THERMOSTAT 4 IN 1 FUNK ZIGBEE 230 V VS10WRF / VS10BRF

ARTIKEL-NR. 112611 (WEISS)

ARTIKEL-NR. 112612 (SCHWARZ)

- » ZigBee-Kommunikationsprotokoll - kompatibel mit SALUS Smart Home
- » 230-V-Anschluss im UP-Wandteil
- » TPI-Algorithmus - (verhindert ein zu großes Über- oder Unterschwingen)
- » Kann mit bis zu 6 TRVs verbunden werden
- » kann über Funk mit der Klemmleiste KL08RF verbunden werden

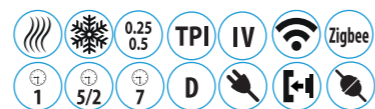
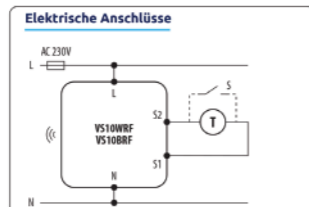
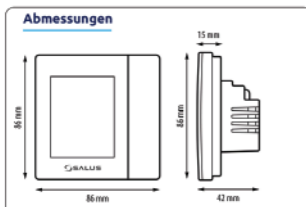

- » Drei einstellbare Temperaturstufen, einschließlich NSB
- » Standard-Heiz- und Kühlprogramm
- » Programme und Einstellungen sind auch während Stromausfall gespeichert. (Uhrzeit und Datum müssen neu eingegeben werden.)
- » Erhältlich in zwei Farben: Weiß und Schwarz
- » 5 Jahre Garantie



Betriebsspannung	230 V (AC) 50 Hz
Funk-Protokoll	Zigbee 2.4 GHz
Temperaturbereich	5 - 35 °C
Abmessungen (mm)	86 x 86 x 42



### FUNK-RAUMTHERMOSTAT SQ605RF(WB)

ARTIKEL-NR. 113605

- » Einfach und intuitiv zu bedienen
- » Einfach zu verbinden mit der Funkklemmleiste KL08RF bzw. deren Erweiterung KL04RF
- » Kann über Dipschalter mit mehreren Zonen der KL08RF verbunden werden
- » LED-Statusanzeige (verdeckt)
- » Reiner Funkraumthermostat - kann NICHT ins Smart Home System integriert werden!
- » Sehr geringer Energieverbrauch
- » 5 Jahre Garantie

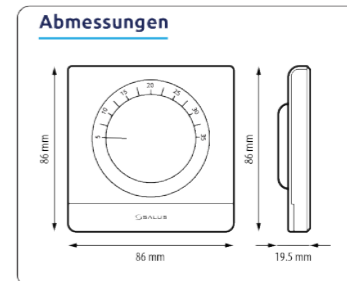

Betriebsspannung	2x AAAA Batterie 1,5V (incl.)
Funk-Protokoll	ZigBee 2.4 GHz
Temperaturbereich	5°C - 35°C
Abmessungen (mm)	86 x 86 x 19,5



### DIGITALER THERMOSTAT 4 IN 1, FUNK ZIGBEE, BATTERIEBETRIEBEN VS20WRF / VS20BRF

ARTIKEL-NR. 112621 (WEISS)

ARTIKEL-NR. 112622 (SCHWARZ)

- » ZigBee-Kommunikationsprotokoll - kompatibel mit Salus Smart Home
- » Batteriebetrieben 4 x AAA
- » TPI-Algorithmus - (verhindert ein zu großes Über- oder Unterschwingen)
- » Kann mit bis zu 6 TRVs verbunden werden
- » kann über Funk mit der Klemmleiste KL08RF verbunden werden

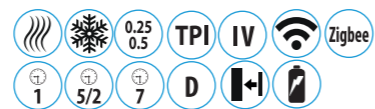
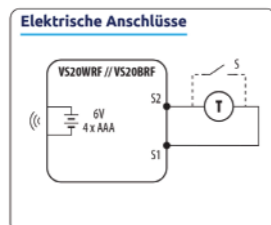
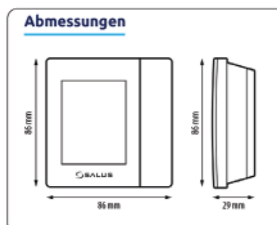

- » Drei einstellbare Temperaturstufen, einschließlich NSB (Nachtabenkung)
- » Standard-Heiz- und Kühlprogramm
- » Aufputz-Montage
- » Programme und Einstellungen sind auch während Stromausfall gespeichert. (Uhrzeit und Datum müssen neu eingegeben werden.)
- » 5 Jahre Garantie



Betriebsspannung	4 x AAA Batterie (incl.)
Funk-Protokoll	Zigbee 2.4 GHz
Temperaturbereich	5 - 35 °C
Abmessungen (mm)	86 x 86 x 42



### FUNK-TEMPERATURSENSOR PS600

ARTIKEL-NR. 112680

- » Einfache Überwachung der hydraulischen Anlage
- » Über Regeln können Aktionen eingeleitet werden
- » Sendet Nachrichten ans Smartphone
- » Zur Überwachung von Vor- und Rücklauftemperaturen
- » Schnelle Diagnose über Zustand einer wassergeführten Heizung
- » Nur mit UGE600 verwendbar

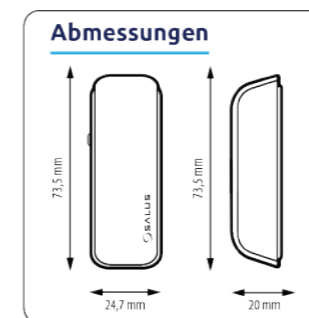

Spannung	1 x CR2 Batterie 3V (incl.)
Funkstandard	Zigbee 2.4 GHz
Abmessungen (mm)	73,5 x 24,7 x 20



### ZIGBEE FUNK KOORDINATOR CO10RF

ARTIKEL-NR. 112605

- » Offline Koordinator für SALUS Funksysteme
- » kann zusammen mit den Salus Funkraumthermostaten, Klemmleiste KL08RF und Thermostatventilkopf TRV10RFM verwendet werden
- » Koordiniert bis max. 30 Funk-Raumthermostate und 130 TRV10RFM.
- » 230V Adapter im Lieferumfang enthalten

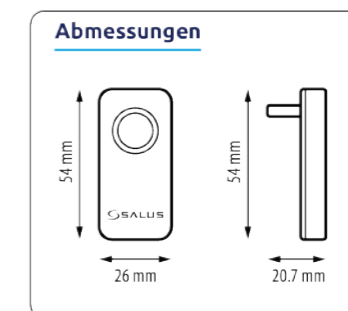

Spannungsversorgung	5V DC
---------------------	-------

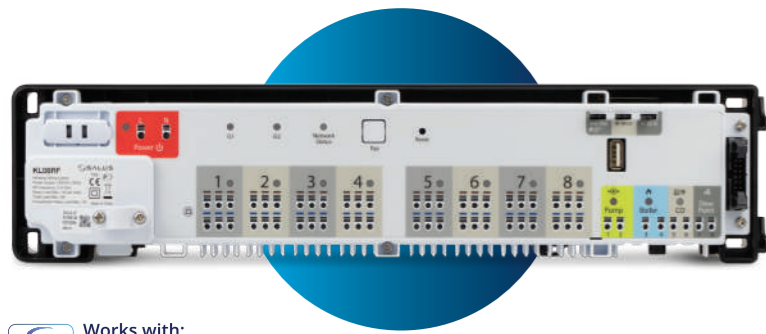

**8 ZONEN FUNK-KLEMMLEISTE  
KL08RF**  
ARTIKEL-NR. 132801

- » Regelt 8 Heizzonen
- » Einfache Installation dank PLUG-IN-System
- » Möglichkeit zur Steuerung des Brenners und der Pumpe
- » LED-Anzeige
- » Kompatibel mit NC und NO Stellantrieben
- » incl. Funk-Koordinator CO10RF

Betriebsspannung	230V
Max. Schaltstrom	5A
Relaisleistung	3A Max
Funk-Protokoll	Zigbee 2.4 GHz
Ausgangsspannung	230V
Abmessungen (mm)	355 x 85 x 67



- » Geeignet für die Montage auf einer 35-mm-DIN-Hutschiene
- » 24 Ausgänge zur Steuerung der Stellmotoren (3 pro Heizzone)
- » Potentialfreier CO Eingang für das Umschalten von Heizen auf Kühlen
- » Potentialfreier Anschluss für einen Taupunktsensor
- » Einstellbare Nachlaufzeit der Pumpe/Brenner (0 oder 15 Min.)
- » Anschluss für eine externe Antenne

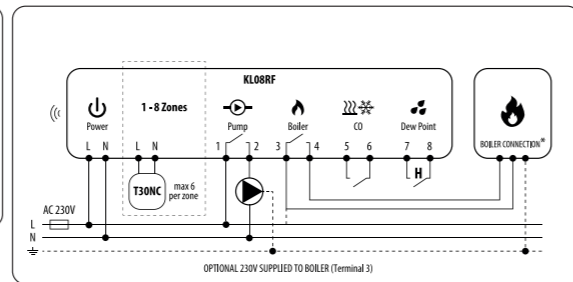
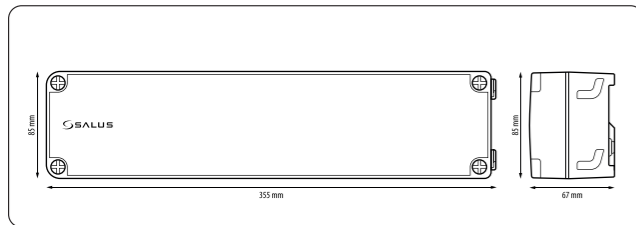

**SMARTER FUNKDIMMER  
DI600**  
ARTIKEL-NR. 112683

Das Dimmerrelais DI600 ist ein Zigbee-Relais mit Dimmerfunktion, mit dem verschiedene Lichtquellen gesteuert werden können. Dieses Produkt muss zusammen mit dem UGE600 Internet Gateway und der SALUS Smart Home App verwendet werden

Betriebsspannung	100-240VAC 50Hz
Max. Schaltleistung	Max. 1.5 A
Klasse IP	20
Abmessungen (mm)	45 x 45,5 x 20,3

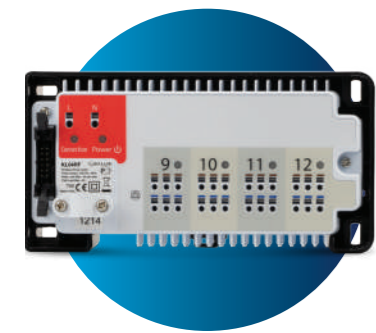
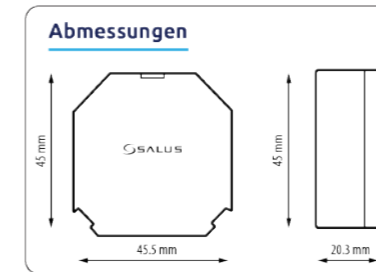

**ERWEITERUNG FÜR DIE FUNK-KLEMMLEISTE  
KL04RF**  
ARTIKEL-NR. 132401

- » 4 zusätzliche Heizzonen
- » 12 Ausgänge für Stellmotoren
- » Einfache Installation dank PLUG-IN-System
- » LED-Anzeige
- » Kompatibel mit NC und NO Stellantrieben
- » Geeignet für die Montage auf einer 35-mm-DIN-Hutschiene
- » 5 Jahre Garantie
- » Separater 230V Netzanschluss

Betriebsspannung	230V
Max. Schaltstrom	5A
Funk-Protokoll	Zigbee 2.4 GHz
Ausgangsspannung	230V
Abmessungen (mm)	355 x 85 x 67

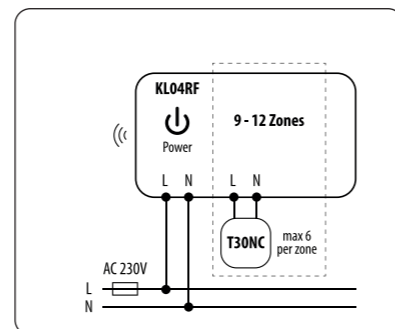
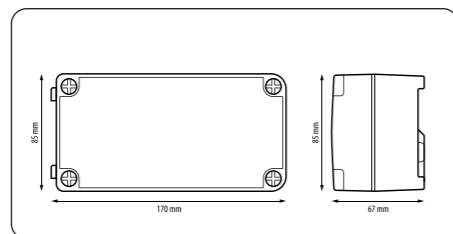

**UNIVERSELLE AUFPUTZDOSE  
ERSETZT DAS MODELL SRS600**  
SRUNI  
ARTIKEL-NR. 112682

Universelle Aufputzdose, mit den 3 mitgelieferten Bügeln können alle SALUS Relais befestigt werden. (SR600, SR868, RM-16A, RS600, RE600, DI600 etc.). Das Rückteil wird an die Wand geschraubt und das Relais mittels Bügel fixiert. Die Zugentlastung ist über den mitgelieferten Bügel effektiv gegeben. Durch die Öffnungen im Deckel kann die LED-Anzeige des Relais gesehen werden. Außerdem können die Relais auch ohne Abnahme des Deckels zurückgesetzt werden (SR600, SR868, RS600, RE600).

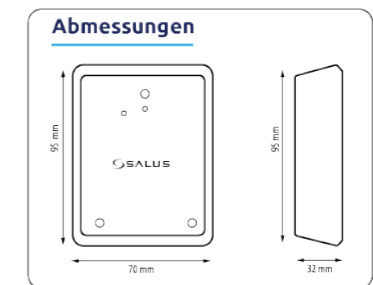

**EXTERNE ANTENNE FÜR KL08RF (ZIGBEE)**  
08RFA  
ARTIKEL-NR. 132803

Da die Klemmleisten häufig in Metallschränken eingebaut sind und diese das Funksignal abschirmen, wird die externe Antenne empfohlen. Sie erhöht die Reichweite der Klemmleiste KL08RF wesentlich.





### NICHT PROGRAMMIERBARER THERMOSTAT HTR-RF(20)

ARTIKEL-NR. 112601

- » TPI-„Selbstlernfunktion“ (Time Proportional & Integral; zeitproportional und integral)
- » Traditionelle Drehscheibensteuerung
- » Integration mit allen SALUS ZigBee Funk-Raumthermostaten
- » EVPG-Klassifizierung I
- » Batteriebetrieben
- » ZigBee-Funkfrequenz



Spannungsversorgung	2 x AA Batterien (inkl.)
Temperaturbereich	5°C - 32.5°C
Abmessungen(mm)	80 x 80 x 35



#### ACHTUNG!

NUR Funkraumthermostat - keine Integration in das SALUS Smart Home System

- » Kann nur mit Funk-Klemmleiste KL08RF betrieben werden
- » KEINE Funktion mit Thermostatventilkopf TRV10RFM

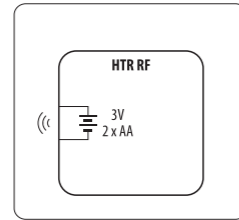
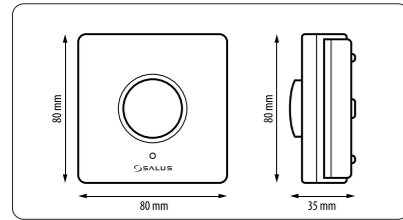

### NICHT PROGRAMMIERBARER THERMOSTAT HTRS-RF(30)

ARTIKEL-NR. 112603

- » TPI-„Selbstlernfunktion“ (Time Proportional & Integral; zeitproportional und integral)
- » Klar abzulesende LCD-Anzeige
- » Integration mit allen SALUS ZigBee Funk-Raumthermostaten
- » Smart Home App-Integration
- » EVPG-Klassifizierung IV
- » Batteriebetrieben

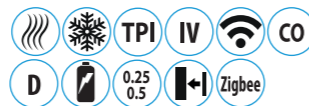

- » ZigBee-Funkfrequenz
- » Kann mit UGE600 oder CO10RF verwendet werden
- » Mit 3 voreinstellbaren Temperaturbereichen (in der Funkversion)

Spannungsversorgung	2 x AA Batterien (inkl.)
Temperaturbereich	5°C - 32.5°C
Abmessungen(mm)	85 x 85 x 25

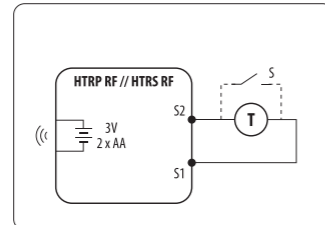
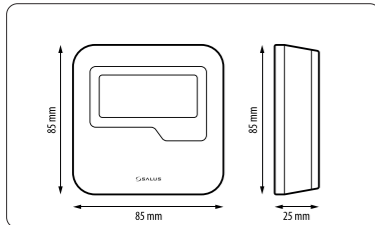

### PROGRAMMIERBARER THERMOSTAT HTRP-RF(50)

ARTIKEL-NR. 112602

- » TPI-„Selbstlernfunktion“ (Time Proportional & Integral; zeitproportional und integral)
- » Klar abzulesende LCD-Anzeige
- » Integration mit allen SALUS ZigBee Funk-Raumthermostaten
- » Smart Home App-Integration
- » EVPG-Klassifizierung IV
- » Vollständig programmierbar

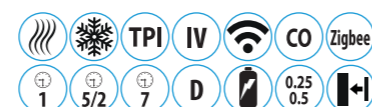

- » Vorkonfigurierte Einstellungsmodi
- » Voreingestellte Temperaturen
- » Optionaler Fußbodentemperatursensor
- » Batteriebetrieben
- » ZigBee-Funkfrequenz
- » Urlaubsfunktion
- » Party/Booster Funktion
- » Frostschutz
- » permanentes oder temporäres Überschreiben von Solltemperaturen
- » Uhrzeit und Wochentagsanzeige

Spannungsversorgung	2 x AA Batterien (inkl.)
Temperaturbereich	5°C bis 32.5°C
Abmessungen(mm)	85 x 85 x 25

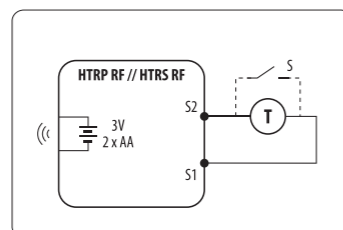
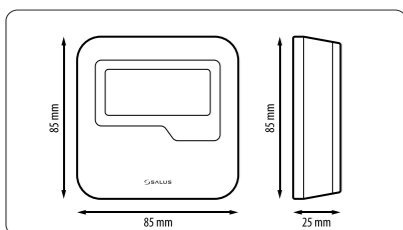

### MULTIFUNKTIONSGERÄT: SMART THERMOSTAT + TEMPERATURENSOR TS600

ARTIKEL-NR. 112676

- » Ein 2-in-1-Produkt - kann gleichzeitig als Temperatursensor und kabelloser Thermostat fungieren
- » TPI- oder Hysterese-Algorithmus  $\pm 0,25^\circ\text{C}$  /  $\pm 0,5^\circ\text{C}$
- » Status-LED-Anzeige
- » Optionaler externer Sensor

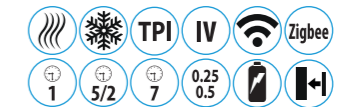

- » Die Programmierung erfolgt nur über die SALUS Smart Home-App
- » Einfach zu installieren und zu verwenden
- » Kann nach der One-Touch-Regel arbeiten
- » Nur mit UGE600 verwendbar
- » 5 Jahre Garantie

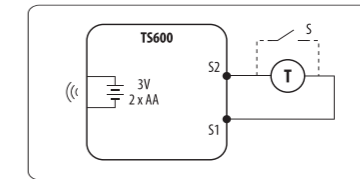
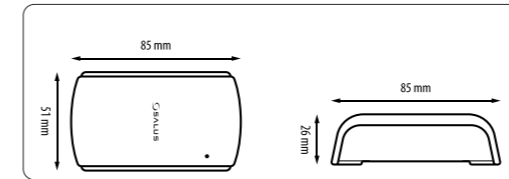

Betriebsspannung	2 x AA Batterie (incl.)
Funk-Protokoll	ZigBee 2.4 GHz
Temperaturbereich	5°C - 32.5°C
Abmessungen (mm)	51 x 85 x 26



### SUPER QUIET THERMOSTATVENTILKOPF TRV3RF

ARTIKEL-NR. 111613

- » Zigbee 3.0 Gerät
- » Eingebaute doppelte Temperatursensoren für präzise Temperaturregelung.
- » LCD-Display für die Anzeige der aktuellen Solltemperatur und der lokalen Temperatur.
- » 2 x AA-Batterie (incl.)
- » Schließkraft ca.: 100N.

- » Standard-Ventiladapter: M30, M28 und RA-Ventil.
- » Schnellverschluss für die TRV-Installation.



### FUNK-THERMOSTATVENTILKOPF FÜR HEIZKÖRPER TRV10RFM

ARTIKEL-NR. 111603

- » EIN / AUS-Tasten
- » Tastensperrfunktion
- » LED-Anzeige
- » Schneller Initialisierungsprozess
- » Einfache Montage
- » Frostschutz
- » Dezentres Design

- » Tastensperre (ideal für Kindersicherheit)
- » Ein Thermostat kann bis zu 6 TRVs steuern
- » 5 Jahre Garantie



Betriebsspannung	2 x AA Batterie (incl.)
Gewindetyp	M30 x 1.5mm
Abmessungen (mm)	50 x 50 x 90
Funk-Protokoll	Zigbee 2.4 GHz

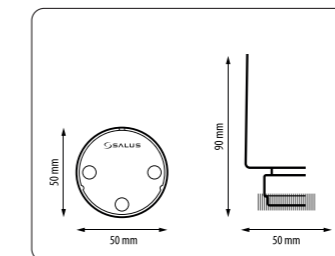



### ZIGBEE NETZWERK SIGNAL-VERSTÄRKER RE600

ARTIKEL-NR. 112675

Betriebsspannung	230V AC 50 Hz
Funk-Protokoll	ZigBee 2.4 GHz
Abmessungen (mm)	45 x 45 x 20

Kann nur mit UGE600-Gateway genutzt werden

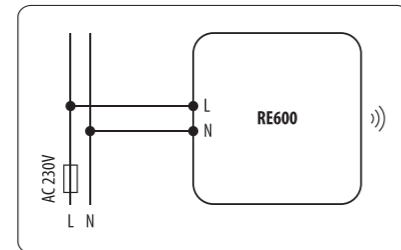
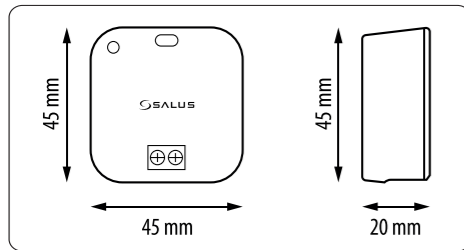

### SMARTER FUNKSTECKER (SCHUKO) SPE600

ARTIKEL-NR. 112664

- » Zur Fernsteuerung elektrischer Geräte mit Netzstecker über die SALUS Smart Home App
- » Misst den Stromverbrauch, Abbildung in der SALUS Smart Home App
- » Repeater-Funktion: Verstärkt das Funksignal
- » Überspannungsschutz

- » Energieverbrauch wird bis zu einem Jahr gespeichert
- » Nur mit UGE600 verwendbar
- » 5 Jahre Garantie

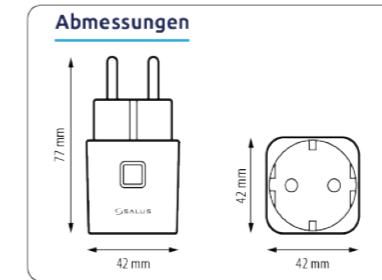

Betriebsspannung	230V AC 50 Hz
Funk-Protokoll	ZigBee 2.4 GHz
Max. Umgebungstemperatur	°C - 50°C
Max. Schaltstrom	16A
Abmessungen Magnet (mm)	42 x 42 x 77



### SMART RELAIS SR600

ARTIKEL-NR. 112673

Betriebsspannung	230V AC 50 Hz
Max. Schaltstrom	16A
Funk-Protokoll	ZigBee 2.4 GHz
Abmessungen (mm)	45 x 45 x 20

Das SR600 Relais wird direkt in einer Unterputzdose installiert, ist keine Dose vorhanden, kann unsere universelle Aufputzdose SRSUNI dazu verwendet werden. Über das SR600 können alle elektrischen Geräte bis zu einer Schaltleistung von 16A geschaltet werden. Nur mit UGE600 verwendbar.

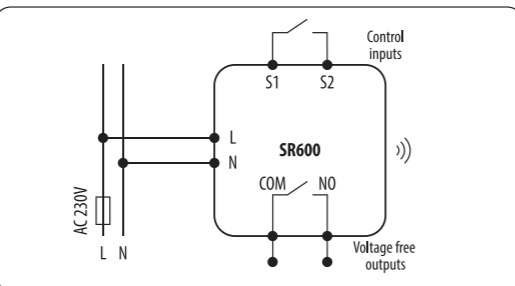
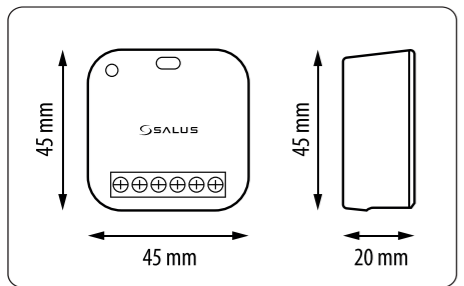

### FENSTER- TÜRKONTAKT SW600

ARTIKEL-NR. 112667

- » Zum Betrieb ist das UGE600 notwendig
- » Über die SALUS Smart Home App können:

- Alarmfunktionen bei geöffneten Fenster/Türen übernommen werden
- das Heizsystem optimiert werden
- mit allen anderen SALUS SMART Home Komponenten verbunden werden

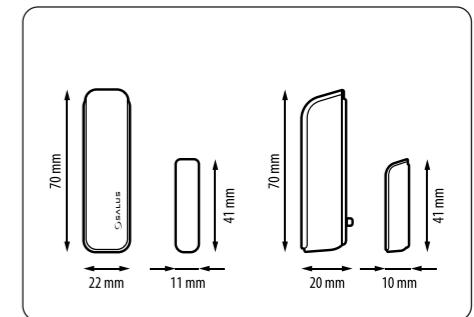

Betriebsspannung	1 x Batterie CR2 3V (incl.)
Funk-Protokoll	ZigBee 2.4 GHz
Max. Umgebungstemperatur	0 °C - 40 °C
Abmessungen Sensor (mm)	22 x 70 x 20 mm
Abmessungen Magnet (mm)	10 x 41 x 11 mm



### SMARTES RELAIS MIT 2 AUSGÄNGEN + ROLLADENAKTOR RS600

ARTIKEL-NR. 112677

Betriebsspannung	230V AC 50 Hz
Max. Schaltstrom	2x 5A (2)
Funk-Protokoll	ZigBee 2.4 GHz
Abmessungen (mm)	45 x 45 x 20

Das RS600-Relais hat 2 Ausgänge mit je max. 5A Schaltleistung und kann über die App sehr flexibel eingesetzt werden. Soll ein elektrischer Rollladen, Jalousie etc. gesteuert werden, werden die Ausgänge gegeneinander gesperrt. Bei anderen Anwendungen können die Ausgänge beliebig geschaltet werden. Nur mit UGE600 verwendbar.

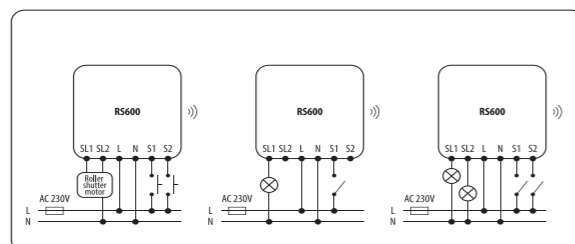
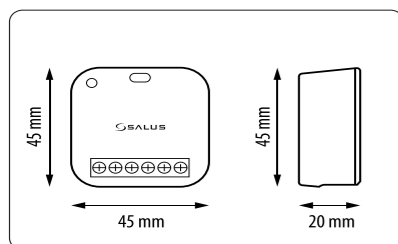

### SMART-KAMERA SC600

ARTIKEL-NR. 336040

- » Drahtlose Konnektivität 802.11 b/g/n, 2,4 GHz
- » Wi-Fi
- » Fern-Digitalzoom
- » LED-Auto-Dimmung (im Nachtmodus)
- » Zwei-Wege-Audio
- » Micro-SD-Steckplatz
- » LED-Anzeige
- » Nachtsicht (aktiviert durch Lichtsensor)
- » IR-LED-Intensität
- » Interner Speicher
- » Intelligente Zonen
- » Personenerkennung
- » Nur mit Gateway UGE 600 zu verwenden

Auflösung	
Video Max	1920 x 1080
Ausgabebildgröße	1920 x 1080
Kodiertes Videoformat	H.264 1080p at 22fps
Ausgabeformat	8 or 10bit RAW RGB





### INTELLIGENTER BEWEGUNGSMELDER MS610

ARTIKEL-NR. 112687

- » Betriebsspannung/Typ DC3V / 1 x CR123A/CR17335-Batterie (incl.)
- » Erfassungswinkel: 90 Grad / Entfernung: <9-12m unter 25° C
- » Technologie: PIR
- » (die Erfassungsreichweite ist je nach Umgebungstemperatur unterschiedlich)
- » Haustiere bis 11 kg werden nicht detektiert
- » Montagehöhe 2.1 m
- » Protokoll ZigBee 3.0: 2.4GHz
- » Betriebstemperatur -10°C ~ +50°C

- » Betriebsfeuchtigkeit Bis zu 95%, nicht kondensierend
- » Drahtlose Vernetzung bis 100m bei offenem Feld ohne Hindernis
- » Abmessungen: 65x65x28.5 mm



### SMARTER WIPP-TASTER SB600

ARTIKEL-NR. 112665

- » Einfache Aktivierung über die SALUS Smart Home-App
- » Dient als Funksteuerung - eine Aktion kann ausgelöst werden, ohne dass die App geöffnet werden muss
- » Kann auch als Notruftaste verwendet werden
- » Batteriebetrieben, dadurch völlige Mobilität
- » Nur mit UGE600 verwendbar
- » 5 Jahre Garantie

Betriebsspannung	2 x AAA Batterie (incl.)
Funk-Protokoll	ZigBee 2.4 GHz
Abmessungen (mm)	59 X 59 x 19

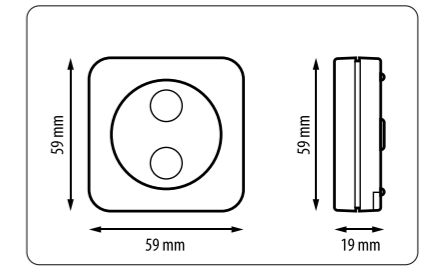

### RAUCHMELDER SD600

ARTIKEL-NR. 112678

- » ZigBee-Kommunikationsprotokoll - kompatibel mit SALUS Smart Home App
- » Rauch-Erkennungsalarm (Alarmton)
- » Der Sensor kann auch autonom betrieben werden, (ohne dass er in der SALUS Smart Home App integriert ist)
- » SMS-Benachrichtigung
- » Effizientes Warnsystem (für den Einsatz in Gewerbebauten - Hotels, Lagerhallen, Wohngebäuden)
- » 5 Jahre Garantie

Betriebsspannung	1x Batterie CR123A (incl.)
Funk-Protokoll	ZigBee 2.4 GHz
Batterielebensdauer	ca. 3 Jahre
Abmessungen (mm)	60 x 60 x 49

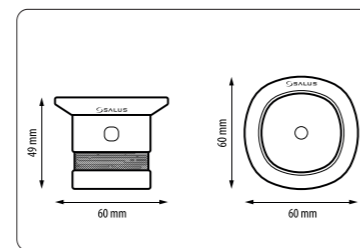

### SMARTER TASTER MIT ABDECKUNG CSB600

ARTIKEL-NR. 112666

- » Notruftaste - SMS-Benachrichtigungen senden
- » Funktioniert mit OneTouch-Regeln (Heizung ausschalten, Programm starten, Licht für eine bestimmte Zeit einschalten usw.)
- » Aktivieren Sie eine OneTouch-Regel, ohne die SALUS Smart Home-Anwendung auszuführen
- » Führt einen einzelnen Befehl aus
- » Batteriebetrieben
- » Nur mit UGE600 verwendbar
- » 5 Jahre Garantie

Betriebsspannung	2 x AAA Batterie (incl.)
Funk-Protokoll	ZigBee 2.4 GHz
Abmessungen (mm)	59 x 66 x 27

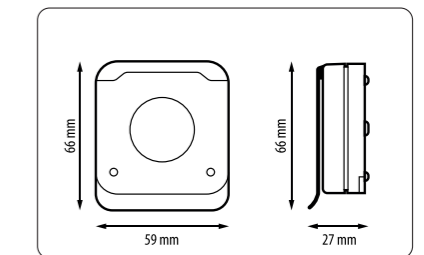

### LECKAGEMELDER WLS600

ARTIKEL-NR. 112679

- » ZigBee-Kommunikationsprotokoll - kompatibel mit SALUS Smart Home
- » Nur mit UGE600 verwendbar
- » Batteriebetrieben - 1x CR2 (3V)
- » Inkl. Sensorkabel (ca. 2 m lang)
- » Hergestellt aus wasserabweisendem Material
- » Verschiedene Montagemöglichkeiten (Zubehör im Lieferumfang enthalten)
- » 5 Jahre Garantie

Betriebsspannung	1x CR2 (3V) (incl.)
Funk-Protokoll	ZigBee 2.4 GHz
Batterielebensdauer	ca. 3 Jahre (dauerhaft im System)
Abmessungen (mm)	Ø-55 x 25 bzw. 66 x 60 x 30

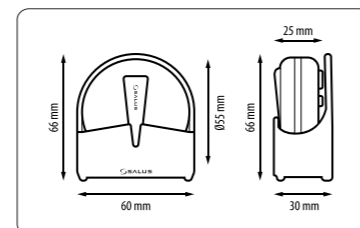

## Steuern und Überwachen von überall!

Mit der SALUS Premium Lite App.



# Fußbodenheizungssteuerung

Wenn Sie nach einer Lösung zur Steuerung Ihrer Fußbodenheizung suchen, können wir Ihnen das ideale System bieten. Wir haben traditionelle und Smart-Home-Lösungen, die SALUS zu Ihrem perfekten Anbieter von Fußbodenheizungssteuerungen machen.



## Energieeinsparung

Optimiert, um den Energieverbrauch zu senken.



## Einfache Installation

Schnelle und mühelose Einrichtung.



## Zuverlässige Leistung

Langlebige und hochwertige Komponenten.



## Effiziente Heizung

Gleichmäßige Wärme in Ihrem ganzen Haus.





# Verdrahtet Systeme mit CB500CO als MASTER KLEMMLEISTE und CB500X als ERWEITERUNG

## PRODUKTPROGRAMM

UNTERPUTZ-RAUTHERMOSTATE PREMIUM



SCHALTERPROGRAMM 55 X55 MM



AUFPUTZ RAUMTHERMOSTATE STANDARD



ANALOG STANDARD



## PRODUKTPROGRAMM

UNTERPUTZ-RAUTHERMOSTATE PREMIUM



SCHALTERPROGRAMM 55 X55 MM



AUFPUTZ RAUMTHERMOSTATE STANDARD



ANALOG STANDARD

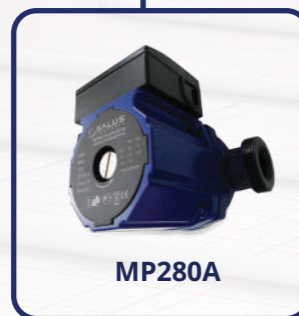
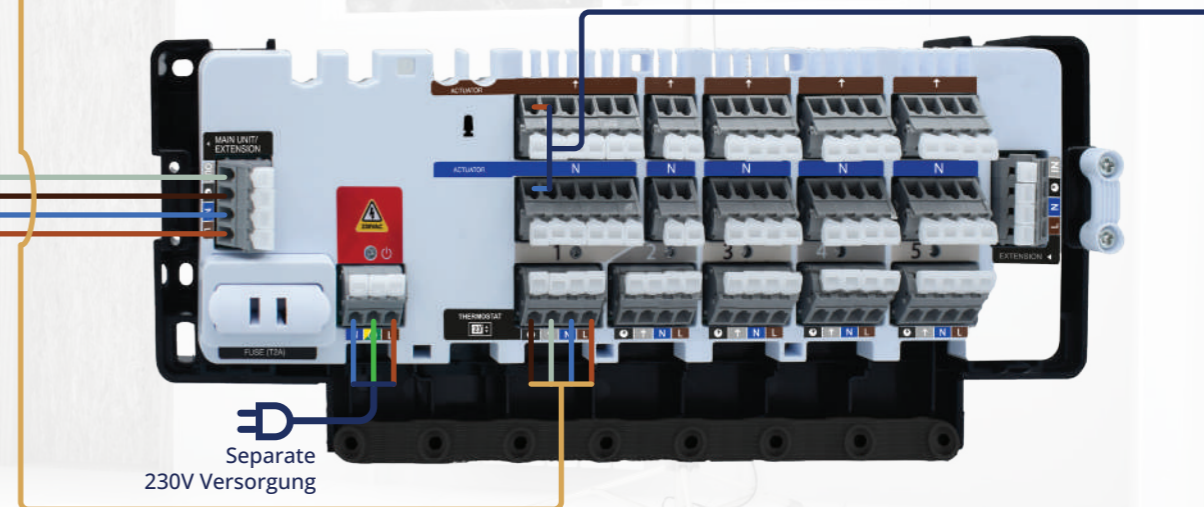
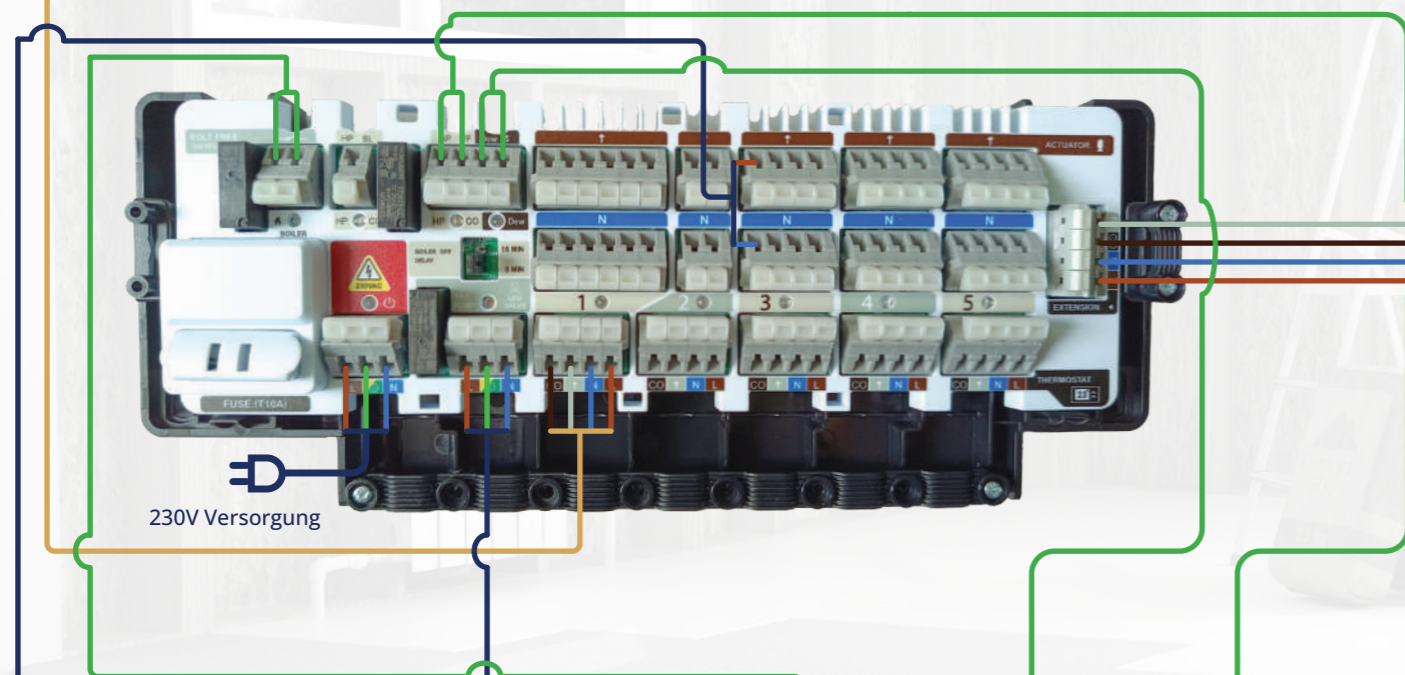

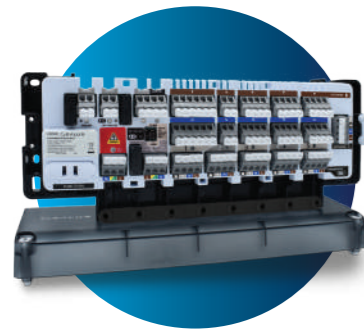

**5 ZONEN MASTER-KLEMMLEISTE  
CB500CO**

ARTIKEL-NR. 132510

- » Steuert 5 unabhängige Heizzonen;
- » Einfache Montage der Raumthermostatkabel mit Zugentlastung;
- » 20 Ausgänge für den Anschluss von Stellantrieben;
- » 230V-Schaltung für die Pumpe oder das Zonenventil;
- » Potenzialfreie Relais für Brenner, Wärmepumpe oder Kältemaschine;
- » Neue Federklemmen für den Kabelanschluss;
- » Zugentlastungsklemmen für alle Kabel;
- » Kann mit bis zu 3 CB500X-Klemmleisten (bis zu 15 Zonen) erweitert werden;
- » Schlankes Gehäuse und benutzerfreundliches Design.



- » Stromversorgung: 230V AC 50Hz;
- » Maximale Gesamtbelastung: 7A;
- » Pumpen-/Brenner-/WP-(Kühler-)Relais Max. Schaltstrom: 5A;
- » Eingänge: Heizen/Kühlen (potentialfrei UND Signalleitung mit 0V oder 230V) & Taupunktsensor;

- » Ausgänge: Brennerausgang(potentialfrei);
- » Fußbodenheizungspumpe & Zonenventilsteuerung (AC 230V); Stellantriebe (AC 230V);
- » Abmessungen (mm): B-270 x H-110 x T-55

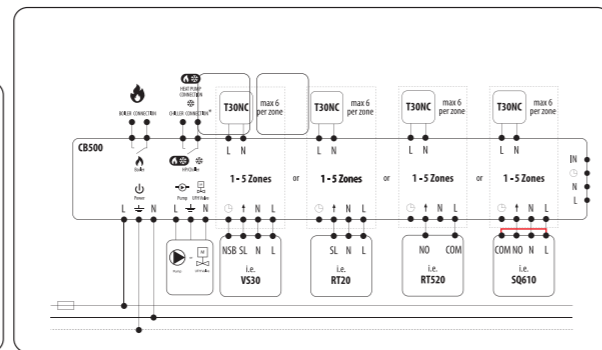
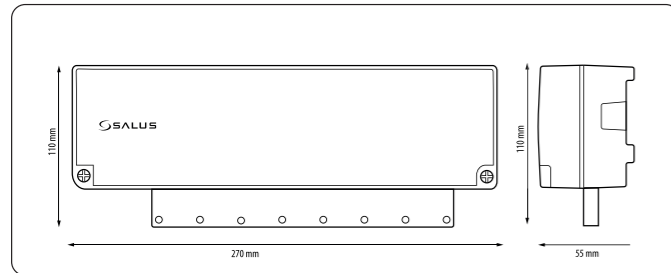

**KLEMMLEISTE CB500X FÜR BIS ZU 5 ZONEN 230V FESTVERKABELUNG  
CB500X**

ARTIKEL-NR. 132502

- » Regelt 5 unabhängige Heizzonen
- » Die Federklemmen sind sehr einfach zu handhaben
- » Zugentlastung für alle Kabel enthalten
- » kann mit max. 2 weiteren Klemmleisten CB500X erweitert werden
- » sehr flaches Gehäuse, ideal für Verteilerkästen
- » Anzahl der Anschlüsse für Stellmotoren variabel: 6-2-4-4-4
- » 5 Jahre Garantie



Betriebsspannung	230V AC 50 Hz
Max. Schaltstrom	1A
Ausgangsspannung	Stellantrieb (230V)
Abmessungen (mm)	270 x 110 x 55

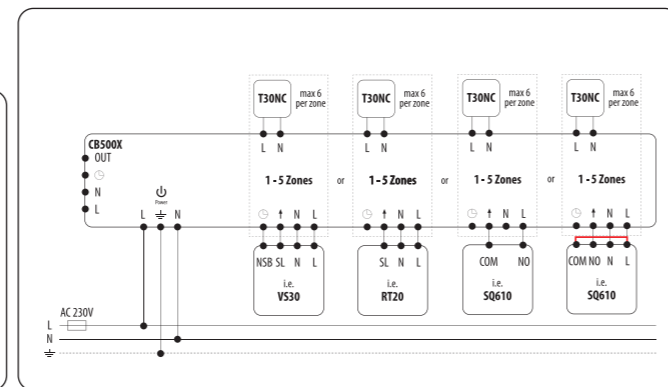
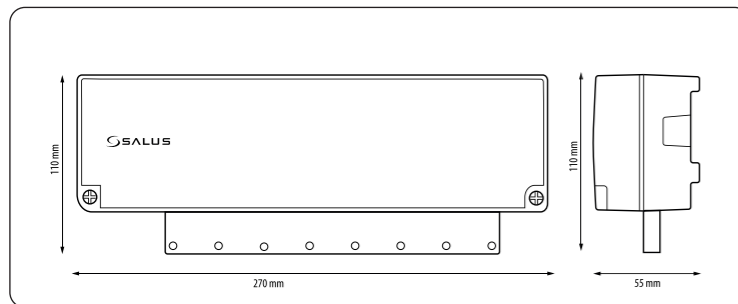

**SALUS 230V QUANTUM RAUMTHERMOSTAT  
SQ610B (SCHWARZ)**

ARTIKEL-NR. 113617

- » ZigBee-Kommunikationsprotokoll
- » Wandüberstand: 9 mm
- » 230-V-Anschluss im UP-Wandteil
- » Großes LCD-Display
- » Intuitive Initialisierung, schrittweise Menüführung
- » Feuchtigkeitssensor
- » Programmierbar - täglich, wöchentlich oder 5/2
- » Hysterese  $\pm 0,5 / 0,25$
- » Energieklasse IV
- » Potenzialfreie oder 230V-Ausgänge
- » ITLC-Algorithmus
- » 2 Kontakte für Präsenzmelder oder Externer-/Bodensensor

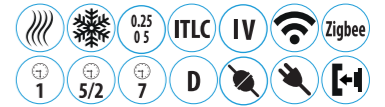

- » Eingebautes Relais mit max. Schaltleistung von 3 (1)A
- » UP-Montage
- » Heiz-/Kühlregelung, automatisch umschaltbar über Funk bzw. CO-Eingang
- » Spezielle Komfortfunktion: Warmer Boden
- » Kann auch mit Gateway UGE600 oder Koordinator CO10RF verbunden werden
- » 5 Jahre Garantie



Works with:  
**SALUS Premium Lite**

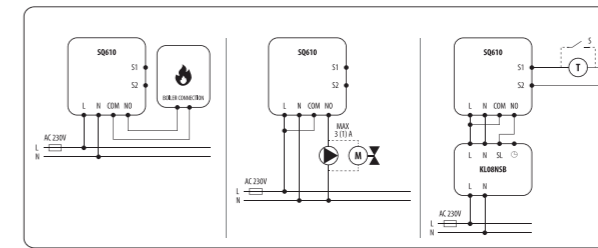
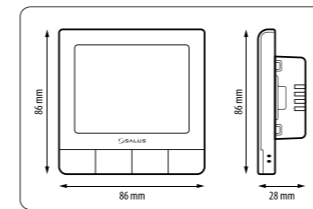

Betriebsspannung	230V (AC) 50 Hz
Funk-Protokoll	ZigBee 2.4 GHz
Temperaturbereich	5 - 35°C
Abmessungen (mm)	86 x 86 x 28/9



**230V QUANTUM RAUMTHERMOSTAT  
SQ610 (weiß)**

ARTIKEL-NR. 113610

- » ZigBee-Kommunikationsprotokoll
- » Wandüberstand: 9 mm
- » 230-V-Anschluss im UP-Wandteil
- » Großes LCD-Display
- » Intuitive Initialisierung, schrittweise Menüführung
- » Feuchtigkeitssensor
- » Programmierbar - täglich, wöchentlich oder 5/2
- » Hysterese  $\pm 0,5 / 0,25$
- » Energieklasse IV
- » Potenzialfreie oder 230V-Ausgänge
- » ITLC-Algorithmus
- » 2 Kontakte für Präsenzmelder oder Externer-/Bodensensor



- » Eingebautes Relais mit max. Schaltleistung von 3 (1)A
- » UP-Montage
- » Heiz-/Kühlregelung, automatisch umschaltbar über Funk bzw. CO-Eingang
- » Spezielle Komfortfunktion: Warmer Boden
- » Kann auch mit Gateway UGE600 oder Koordinator CO10RF verbunden werden
- » 5 Jahre Garantie



Works with:  
**SALUS Premium Lite**

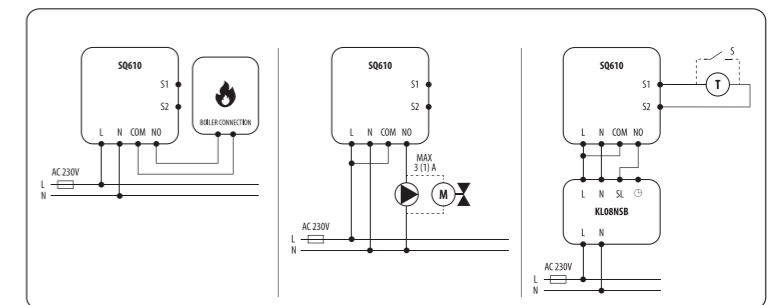
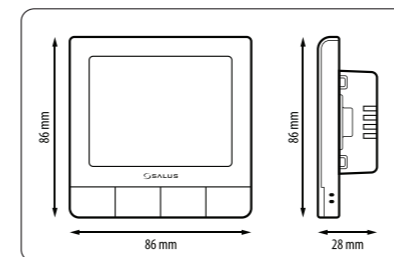

Betriebsspannung	230V (AC) 50 Hz
Funk-Protokoll	ZigBee 2.4 GHz
Temperaturbereich	5 - 35°C
Abmessungen (mm)	86 x 86 x 28/9



### BTR230 - SCHALTERPROGRAMM BTR230-9010 - REINWEISS

ARTIKEL-NR. 117250 (BTR230)  
ARTIKEL-NR. 117251 (BTR230-9010)

- » Einfache Bedienung über Wählscheibe
- » Passt in die typischen 55 x 55 mm Schalterprogramme
- » Hysterese- oder PWM-Regelung
- » TRIAC Schalter; 100% geräuschlos
- » Automatisches Umschalten Heizen/Kühlen bei Signalerkennung
- » 5 Jahre Garantie



Spannung	230 V (AC) 50 Hz
Betriebsleistung	1,8W ; max Schaltleistung 0,5A
Temperaturbereich	5 °C - 35 °C
Abmessungen (mm)	55 x 55 x 53

#### Abmessungen

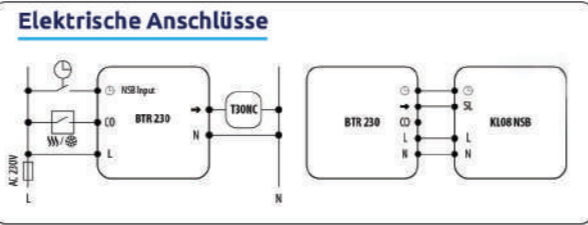
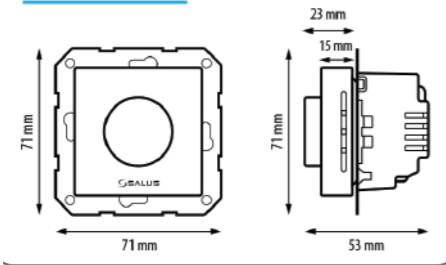

### ANALOGER THERMOSTAT RT20

ARTIKEL-NR. 412200

- » Die Temperatur wird mit dem Drehknopf eingestellt
- » Ventilschutzfunktion (VP)
- » Frostschutz
- » Freie Ausrichtung des Thermostats
- » Anschluss für Nachtabsenkung (NSB)
- » Max. 5 Stellantriebe direkt ansteuerbar
- » TRIAC Schaltung; 100% geräuschlos
- » 5 Jahre Garantie

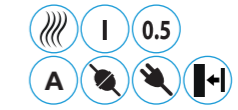

Betriebsspannung	230V AC
Temperaturbereich	5 °C - 35 °C
Abmessungen (mm)	80 x 80 x 18,5
Max. Schaltstrom	0,5 A

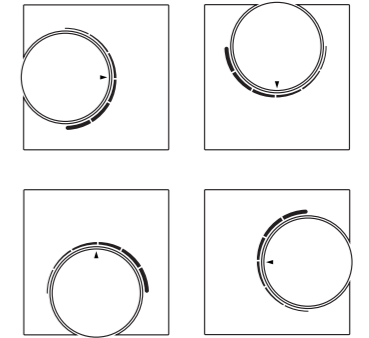
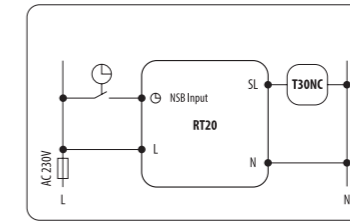
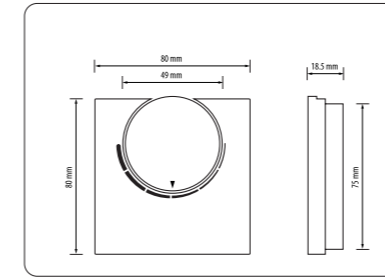

### BTRP230 - SCHALTERPROGRAMM BTRP230-9010 - REINWEISS

ARTIKEL-NR. 117550 (BTRP230)  
ARTIKEL-NR. 117552 (BTRP230-9010)

- » Großes LCD Display
- » Programmierbares Zeit-Temperaturprofil, Tages- und Wochenprogramm
- » Manuell einstellbare Temperaturprofile
- » Voreingestellte Werksprogramme vorhanden
- » Passt in die typischen 55 x 55mm Schalterprogramme
- » TRIAC Schalter; 100% geräuschlos
- » Automatisches Umschalten Heizen/Kühlen bei Signalerkennung
- » 5 Jahre Garantie



Spannung	230 V (AC) 50 Hz
Betriebsleistung	1,8W ; max Schaltleistung 0.5A
Temperaturbereich	5 °C - 35 °C
Abmessungen (mm)	55 x 55 x 53

#### Abmessungen

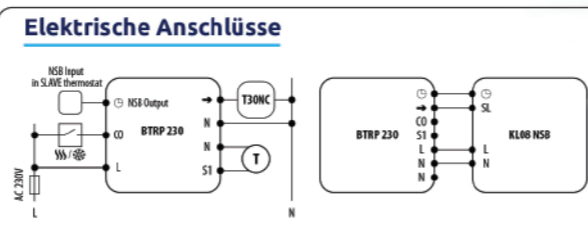
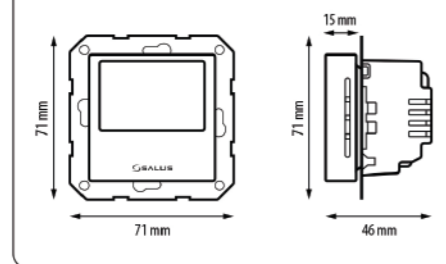

### ANALOGER THERMOSTAT HTR230

ARTIKEL-NR. 117200 (230V)  
ARTIKEL-NR. 117201 (24V)

- » Die Temperatur wird mit dem Drehknopf eingestellt
- » Ventilschutzfunktion (VP)
- » Frostschutz
- » Einsetzbar in Heiz- oder Kühlsystemen
- » Klassisches Design
- » NSB-Funktion (Nachtmodus)
- » Pulsweitenmodulation (PWM)-Steuerung
- » 5 Jahre Garantie
- » Mit CO-Eingang für das automatische Umschalten von Heizen auf Kühlen
- » 2-farbige Status LED ROT - Heizen / BLAU - Kühlen



Betriebsspannung	230V AC
Temperaturbereich	5 °C - 35 °C
Abmessungen (mm)	85 x 85 x 30
Max. Schaltstrom	0,5 A

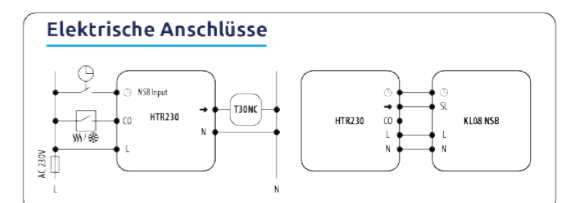
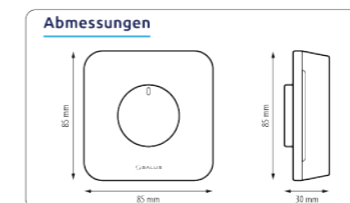



### NICHT PROGRAMMIERBARER THERMOSTAT HTRS230

ARTIKEL-NR. 117300 (230V)

- » Geräuschloser Betrieb
- » Zwei Temperaturstufen: Komfort, Nachtabsenkung
- » Kann über den NSB-Eingang als Slave Thermostat verwendet werden
- » Pulsweitenmodulation (PWM)-Steuerung
- » Klassisches Design mit LCD-Display
- » Einsetzbar in Heiz- oder Kühlsystemen
- » 5 Jahre Garantie
- » Mit CO-Eingang für das automatische Umschalten von Heizen auf Kühlen
- » Frostschutz
- » NSB-Eingang zur Umschaltung auf Nachtabsenkung



Betriebsspannung	230V AC
Temperaturbereich	5 °C – 35 °C
Abmessungen (mm)	85 x 85 x 25
Max. Schaltstrom	0,5 A



### PROGRAMMIERBARER THERMOSTAT VS30W/VS30B

ARTIKEL-NR. 112643 (WEISS)

ARTIKEL-NR. 112644 (SCHWARZ)

- » Möglichkeit, Heizprogramme zu erstellen
- » Standardheizprogramm
- » Backup-Funktionseinstellungen (erfordert kein Zurücksetzen bei einem Stromausfall)
- » Frostschutz
- » Kann in Verbindung mit dem Bodensensor FS2000/FS4000 verwendet werden
- » Modernes Design mit großem LCD-Display
- » Ein Eingang für den zusätzlichen Temperatursensor
- » 5 Jahre Garantie
- » Urlaubs- und Partyfunktion
- » 3 voreinstellbare Temperaturbereiche
- » Uhrzeit- und Wochentagsanzeige



Betriebsspannung	230 V AC 50 Hz
Temperaturbereich	5 °C – 35 °C
Abmessungen (mm)	86 x 86 x 42
Max. Schaltstrom	3(1) A
Ausgangsspannung	230 V

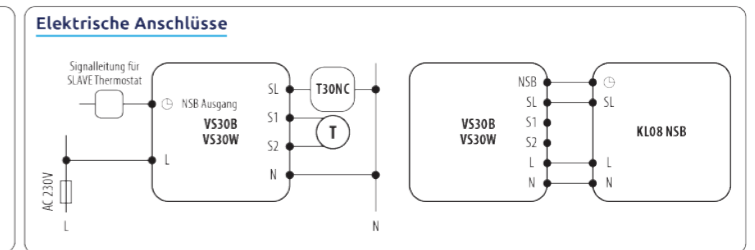
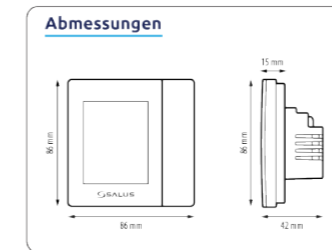
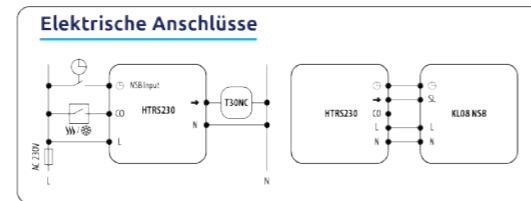
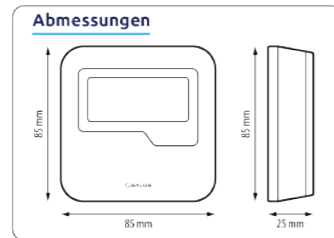

### PROGRAMMIERBARER THERMOSTAT HTRP230

ARTIKEL-NR. 117500 (230V)

ARTIKEL-NR. 117501 (24V)

- » Klassisches Design mit LCD-Display
- » Geräuschloser Betrieb
- » Möglichkeit, eigene Programme zu erstellen
- » Möglichkeit zur Steuerung mehrerer Thermostate (Master)
- » Pulsweitenmodulation (PWM)-Steuerung
- » Einsetzbar in Heiz- oder Kühlsystemen
- » Kann in Verbindung mit dem Bodensensor FS2000/FS4000 verwendet werden
- » 5 Jahre Garantie
- » Mit CO-Eingang für das automatische Umschalten von Heizen auf Kühlen
- » Frostschutz
- » NSB-Eingang zur Umschaltung auf Nachtabsenkung



Betriebsspannung	230V AC
Temperaturbereich	5 °C – 35 °C
Abmessungen (mm)	85 x 85 x 25
Max. Schaltstrom	0,5 A



### NICHT PROGRAMMIERBARER THERMOSTAT FÜR FUSSBODENHEIZUNG VS35W / VS35B

ARTIKEL-NR. 112645 (WEISS)

ARTIKEL-NR. 112646 (SCHWARZ)

- » Standardheizprogramm
- » kann als SLAVE arbeiten
- » Autom. Nachtabsenkung möglich (NSB-Modus)
- » Modernes Design
- » Ein Eingang für den zusätzlichen Temperatursensor
- » 5 Jahre Garantie
- » große LCD Anzeige
- » Frostschutz



Betriebsspannung	230 V AC 50 Hz
Temperaturbereich	5 °C – 35 °C
Abmessungen (mm)	86 x 86 x 42
Max. Schaltstrom	3(1) A
Ausgangsspannung	230 V

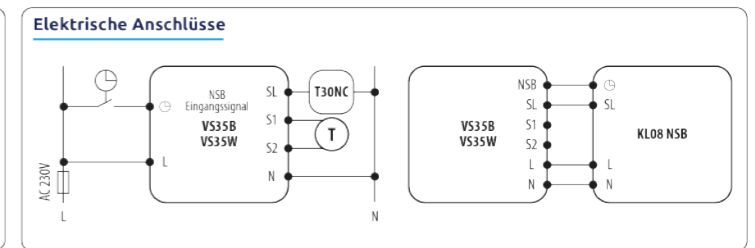
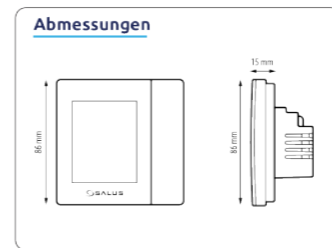
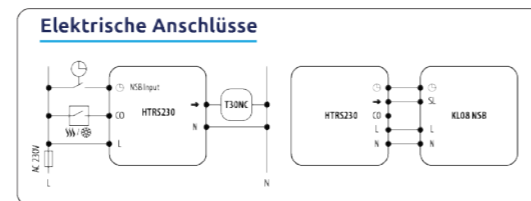
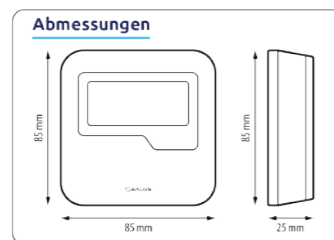



**THERMISCHER STELLANTRIEB  
T30NC230WP**  
ARTIKEL-NR. 130025 (24V)  
ARTIKEL-NR. 130231 (230V)

- » Hub von maximal 4,5 mm
- » Reduzierter Stromverbrauch von 2 W
- » Stellkraft: 100N
- » Statusanzeige geschlossen / offen
- » Gewinde M30 x 1,5 mm
- » 5 Jahre Garantie

Arbeitsweise	NC = stromlos geschlossen
Öffnungszeit	ca. 200 Sek.
Abmessungen (mm)	40 x 60 x 42
Kabellänge (cm)	90
Gewindeanschluss:	M30 x 1,5 mm

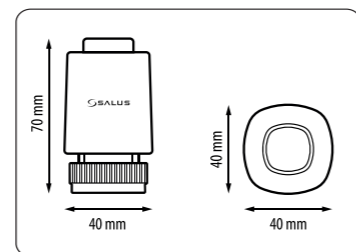

**FUSSBODENSENSOR  
FS2000**  
ARTIKEL-NR. 120400 (2M)  
**FUSSBODENSENSOR  
FS4000**  
ARTIKEL-NR. 140400 (4M)

FS2000 - Temperatursensor wird in Fußbodenheizungen verwendet.

Messbereich	-10°C – 100°C
Widerstand	NTC 10 kΩ
Länge	2 m bzw. 4 m
Kabelquerschnitt	2 x 0,5 mm <sup>2</sup>



**MANUELL ZU ÖFFNENDER,  
THERMISCHER  
T30NC23MO**  
ARTIKEL-NR. 130500 (230V)

- » Energieeffizient
- » Schnelle und einfache Installation
- » Drehknopf (kann manuell geöffnet werden)
- » Kurze Öffnungszeit - ca. 3 Minuten
- » Maximaler Hub 4 mm
- » Reduzierter Verbrauch
- » 5 Jahre Garantie

Betriebsspannung	230V
Arbeitsweise	stromlos geschlossen
Verbrauch	2 W
Stellkraft	100 N (±10%)
Abmessungen (mm)	40 x 60 x 42
Kabellänge (cm)	90
Gewindeanschluss:	M30 x 1,5 mm

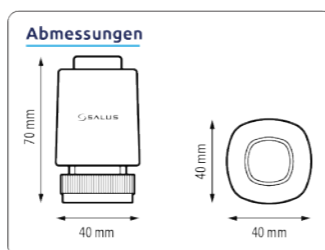

**TAUPUNKT-SENSOR  
TPS10**  
ARTIKEL-NR. 114200

Entdecken Sie die Vorteile des neuen TPS10 Taupunkt-Sensors aus spezieller, hoch-flexibler High-Tech-Folie mit besonderen thermischen Eigenschaften. Die extreme Leitfähigkeitsmessung ermöglicht die schnelle Erkennung kondensierender Feuchte bei Unterschreitung des Taupunkts.

- » Hoch flexibler Sensor
- » Dadurch optimale Anpassung am Heizkreisverteiler
- » Ideal für die Montage in Kühldecken, Kabellänge 10m
- » Hochwertiges Anschlusskabel (LiYY) 2x 14mm<sup>2</sup> mit 10m Länge

Zusammen verwendbar mit unseren Produkten	
KL08RF	8-Zonen Klemmleiste
SR600	Smart Relais
WLS600	Leckagemelder
RM-16A	Power Relais



**STELLANTRIEB MIT AUTOMATISCHEM,  
DYNAMISCHEM, HYDRAULISCHEN ABGLEICH  
ULTRA THB23031 ULTRA THB2431**

ARTIKEL-NR. 130606 (230V)  
ARTIKEL-NR. 130607 (24 V)

- » Automatische Einstellung
- » Sichert höchste Effizienz der Fußbodenheizung
- » Einfache und schnelle Installation über sichtbare, 2-farbige (rot/grün) LED
- » mit 2 Temperatursensoren für Vor- und Rücklauf
- » Hochpräziser, elektronischer Schrittmotor
- » Geringster Energieverbrauch, gemittelt weniger als 0,5W
- » Anschließen, einschalten – fertig!
- » Sehr geringe Reaktionszeiten: unter 30 Sekunden
- » Mechanischer Anschluss M30 x 1,5 mm
- » Förderfähig im Rahmen der BAFA-KFW-Förderung

Funktion	stromlos geschlossen
Spannung	230 V / 50 Hz
Abmessungen (mm)	B-38 H-93 T-53 mm

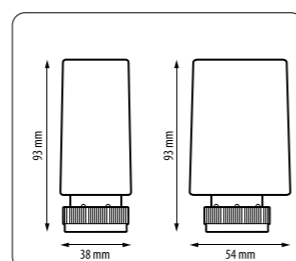

**6-ZONEN-KLEMMLEISTE 230V  
KL06 230**  
ARTIKEL-NR. 132100 (230V)  
**6-ZONEN-KLEMMLEISTE 24V  
KL06 24**  
ARTIKEL-NR. 132120 (24V)

- » Steuert 6 unabhängige Zonen
- » Möglichkeit zur Steuerung des Brenners und der Pumpe (über die Module PLO6 / PLO7).
- » Eine bequeme Möglichkeit zum Anschließen von Kabel über das PLUG-IN-System
- » Geeignet für die Montage auf einer 35-mm-DIN-Schiene

Betriebsspannung	230V AC 50 Hz
Max. Schaltleistung	2(1) A
Ausgangsspannung	230 V
Abmessungen (mm)	300 x 86 x 63

- » 5 Jahre Garantie
- » Eigene Schmelzsicherung
- » LED Statusanzeige für jede Heizzone
- » NSB-Eingang nutzbar für CO-Signal

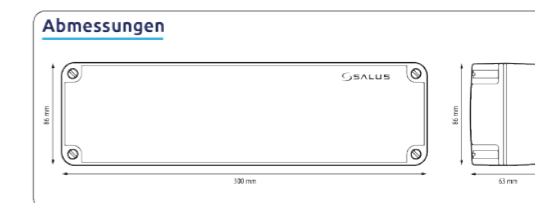
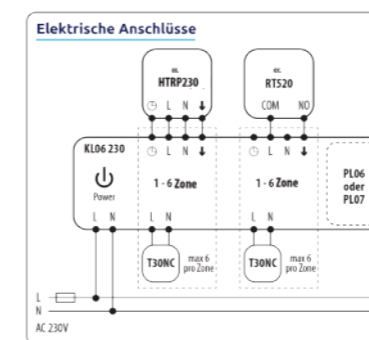



### BRENNER ODER PUMPEN- LOGIKMODUL FÜR DIE KL06-KLEMMLEISTE PL06

ARTIKEL-NR. 132130

- » Steuerung der Pumpe oder des Brenners
- » Einfache Montage in der KL06 Klemmleiste
- » Eine bequeme Möglichkeit, Kabel anzuschließen (PLUG-In-System)
- » Kann mit 230V und 24V Klemmleiste KL06 betrieben werden
- » 5 Jahre Garantie
- » Einstellbare Pumpennachlaufzeit
- » Wechselschalter NO/COM/NC

Betriebsspannung	230V AC 50 Hz
Max. Schaltleistung	5(2) A
Ausgänge	NO/COM/NC
Abmessungen (mm)	60 x 80 x 20

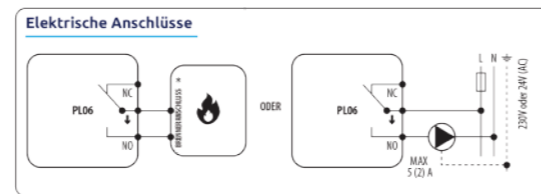

### BRENNER UND PUMPEN-LOGIKMODUL FÜR DIE KL06-KLEMMLEISTE PL07

ARTIKEL-NR. 132131

- » Steuerung von Pumpe und Brenner
- » Einfache Montage in der KL06 Klemmleiste
- » Eine bequeme Möglichkeit, Kabel anzuschließen (PLUG-In-System)
- » Kann mit 230V und 24V Klemmleiste KL06 betrieben werden
- » Mit Pumpenschutzfunktion und einstellbarer Nachlaufzeit
- » 5 Jahre Garantie

Betriebsspannung	230V AC 50 Hz
Max. Schaltleistung	5(2) A
Ausgänge	2x NO/COM
Abmessungen (mm)	60 x 80 x 20

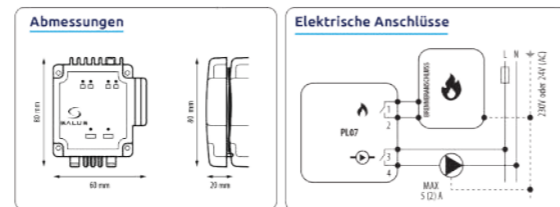

### ENERGIESPARENDE HOCHEFFIZIENZPUMPE MP280A



MP280A - 6m Förderhöhe  
ARTIKEL-NR. 134281

Die SALUS MPA-Zirkulationspumpe wird hauptsächlich in Wohnbereichen für die Heizungs-zirkulation eingesetzt. Diese Pumpe ist mit einem hocheffizienten Permanentmagnetmotor sowie einem Differentialdruckregler ausgestattet, der eine automatische Drehzahlregelung des Motors ermöglicht. Ein Bedienfeld auf der Vorderseite der Pumpe ermöglicht Ihnen, Einstellungen vorzunehmen.

- » Erfüllt die EuP-Gesetzesgrundlagen
- » Energieeffiziente Pumpe für signifikante Energieeinsparungen
- » Variable und feste Drehzahl – eine Pumpe für alle Aufgaben
- » Plug and Pump – die Anschlussbox muss nicht geöffnet werden

Spannung:	230V 50 Hz	
Schutzklasse:	IP42	
MP280A:	6 m Förderhöhe	180 mm



# Elektroheizung - FUNK neue MÖGLICHKEITEN

Die einfachste Lösung einer behaglichen Regelung Ihrer elektrischen Heizung!

SMART HOME: PLUG & PLAY

2,4 GHZ FUNK-PROTOKOLL

EXKLUSIVE FUNKRAUMTHERMOSTATE | VIELSEITIG, PRAKTISCHE EMPFÄNGER



DIE ELEGANTE FUNKLÖSUNG

2,4 GHZ FUNK-PROTOKOLL



## UNSERE FUNKSETS 868MHZ FUNK-PROTOKOLL

DIGITAL



DIGITAL PROGRAMMIERBAR



Oder Sie mischen einfach die Thermostate mit den Empfängern - ganz nach Ihrem Bedarf!

THERMOSTATE



EMPFÄNGER



FÜR DAS UNTERPUTZRELAIS HABEN WIR NOCH DIE PASSENDE AUFPUTZDOSE



# Elektroheizung - fest verdrahtet, 10 bzw. 16 A Schaltleistung

## RAUMTHERMOSTATE MIT STEUERLEITUNG 230V



VS30W/VS30B VS35W/VS35B



BTRP230



BTR230



BTR230



HTRP230



HTRS230



RT20

## RAUMTHERMOSTATE MIT POTENTIALFREIEM KONTAKT



SQ610



SQ610B



RT310



RT510

(batteriebetrieben)

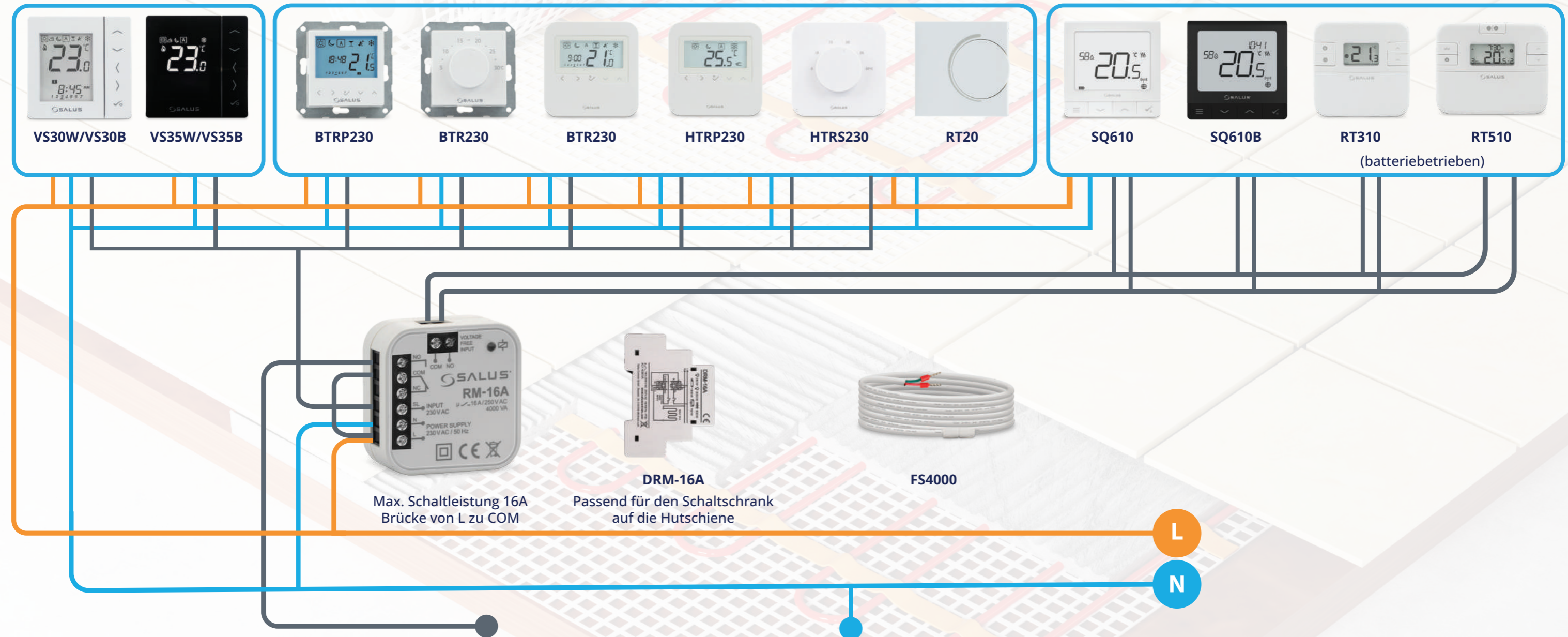

Max. Schaltleistung 16A  
Brücke von L zu COM

DRM-16A  
Passend für den Schaltschrank  
auf die Hutschiene

FS4000



# SSR868

## SUPERFLACHER EMPFÄNGER HINTER IHRER IR-PANEELE

Der **SSR868 Super Slim Empfänger** ist für eine effiziente und zuverlässige Steuerung von Infrarot-Paneelen ausgelegt und nutzt die 868-MHz-Frequenz für eine robuste drahtlose Kommunikation.



Kompatibilität



Einfache Installation



Drahtlose Kommunikation



- **868-MHz-Drahtloskommunikation:** Gewährleistet eine zuverlässige und effiziente Steuerung mit einer robusten RF-Reichweite von bis zu 85 m unter Freifeldbedingungen. Im Haus bzw. montiert hinter der IR-Paneele reduziert sich die Reichweite erheblich.
- **Kompaktes Design:** Ultra-schlankes Profil mit einer maximalen Dicke von 19 mm, geeignet für die dezente Installation auf oder hinter Heizpanelen.
- **Hohe Schaltleistung:** Unterstützt eine Schaltleistung von bis zu 10 A, ideal für elektrische Heizungen bis ca. 2.000W.
- **Benutzeroberfläche:** Verfügt über zwei LED-Anzeigen für die Statusanzeige und einen isolierten Druckknopf für das Pairing und den manuellen Betrieb, unabhängig von einem Raumthermostaten..
- **Manuelle Steuerung und Pairing:** Einfacher Pairing-Prozess mit Status-LED-Anzeigen und manuellen Steuerungsmöglichkeiten für jedes Relais.



Einfache Installation mit 6 Anschlüssen und einem vorinstallierten EU-Stecker sowie benutzerfreundlichen LED-Anzeigen und manueller Übersteuerung machen es zur idealen Wahl für ein effizientes Heizmanagement.

# WQ615RF

## THERMOSTAT-FUNK-SET, ERWEITERBAR AUF MAX. 5 EMPFÄNGER

Das **SALUS WQ615RF-Bundle**, bestehend aus einem ultraflachen, programmierbaren Thermostat und einem vielseitigen Empfänger, bietet effiziente Steuerung von Heiz- und Kühlsystemen mit erweiterbaren Master/Slave-Funktionen und Zigbee-Konnektivität.



Energieeffizienz



Erweiterbares System



Wiederaufladbarer Akku



Kompatibel mit SALUS Premium Lite



- **Umfassende Systemsteuerung:** Der WQ615RF-Thermostat und der WQ615RX-Empfänger ermöglichen eine effiziente Verwaltung von elektrischen Heiz- und Kühlsystemen über das Zigbee-Protokoll und unterstützen bis zu fünf verbundene Empfänger.
- **Benutzerfreundliches Design:** Ultraflacher, wiederaufladbarer Thermostat mit großem, programmierbarem LCD-Display.
- **Master-Slave-Konfiguration:** Flexibilität durch Master/Slave-Einstellungen, mit der Möglichkeit, bis zu vier Slave-Empfänger für ein synchronisiertes Netzwerk zu verbinden.
- **Vielseitige Konnektivität:** Zigbee 3.0-Kompatibilität für nahtlose Integration und zuverlässige lokale Kommunikation.
- **Energieeffizienz:** Optimierte Start/Stop-Algorithmen und Temperaturkalibrierung reduzieren den Energieverbrauch und erhöhen den Benutzerkomfort.



Jeder Thermostat kann bis zu 5 Empfänger steuern und sorgt so für eine effiziente und flexible Temperaturregelung in jedem Raum.

### Steuern Sie Ihr ganzes Zuhause

Durch den Anschluss von bis zu vier zusätzlichen WQ615RX-Empfängern an Infrarotheizpaneele können Sie die Heizung in Ihrem Zuhause effektiv steuern und eine warme und gemütliche Umgebung gewährleisten.





# iT800WIFI

## SMARTER FUNKTHERMOSTAT

Der **iT800WIFI** eigenständige Smart-Thermostat ist ein Premium-Thermostat, der entwickelt wurde, um Heiz- und Kühlsysteme lokal oder über WLAN nahtlos zu steuern.



Heiz-/  
Kühlsteuerung



Zigbee 3.0  
2,4 GHz



NEU!

Wiederaufladbare  
Batterie



Kompatibel mit SALUS  
Premium Lite



- **Elegant und stilvoll:** Der metallische Ring und das Negativ-Display verleihen jedem Wohnambiente moderne Eleganz.
- **Kabelloses Aufladen:** Die wiederaufladbare Lithium-Ionen-Batterie kann kabellos über den mitgelieferten Tischständer aufgeladen werden.
- **Bluetooth-Einrichtung:** Vereinfacht die anfängliche Einrichtung, indem die WLAN-Einstellungen über Bluetooth konfiguriert werden.
- **Fernzugriff:** Verwalten Sie die Temperatur in Ihrem Zuhause von überall mit der SALUS Premium Lite App.
- **Erweiterungen:** Kann mit bis zu 16 Funksteckern (SPE600) und/oder Funkrelais (SR600) erweitert werden.
- Ferienwohnungen, kleine Apartments: das ideale kleine SMART HOME SYSTEM, kostengünstige Variante für kleine Wohneinheiten mit zentralem Wohnungsthermostaten oder für SMART HOME EINSTEIGER.



• Kabellose  
Ladestation für die  
Tischmontage.



• Optionale runde  
Wandhalterung  
für ein elegantes  
Erscheinungsbild.



SR600



SR600



• Magnetische  
Wandhalterung  
für eine schnelle  
Einrichtung.



• WIFI-Gateway mit  
eingebautem Relais



SALUS  
PREMIUM  
Lite

### Steuern und überwachen Sie von überall!

Mit der SALUS Premium Lite App. Laden Sie sie aus dem Google Play Store oder dem App Store herunter.

Scannen Sie den QR-Code, um auf den vollständigen Produktleitfaden und die Ressourcen zuzugreifen. Dies bietet Ihnen detaillierte Informationen, Benutzerhandbücher, Installationsanleitungen und Fehlerbehebungen.



# iT700

## SMART THERMOSTAT

Der **iT700 Smart-Thermostat** bietet eine elegante und zuverlässige Steuerung von Heizung und Kühlung über eine wiederaufladbare Batterie und eine nahtlose App-Integration, ideal für moderne Smart Homes.



Zigbee-Konnektivität



Heizung und Kühlung



NEU!

Fernbedienung



Wiederaufladbare Batterie



### INTEGRIERTE HEIZUNG & KÜHLUNG

- Raumthermostat kommt im Set gekoppelt mit eigenem Gateway für sofortige Nutzung.
- Einfaches Umschalten zwischen Heiz- und Kühlmodi.

### PRÄZISE TEMPERATURREGELUNG

- Verfügt über einen fortschrittlichen Algorithmus für präzises Temperaturmanagement.
- Benutzerfreundliche Oberfläche mit intuitivem lokalem Menü und App-Oberfläche über die SALUS Premium Lite App.
- Verwalten Sie mühelos das Raumklima in Ihrem Zuhause mit unserem fortschrittlichen Heiz- und Kühlsystem. Genießen Sie nahtlose Integration, lokalen und Fernzugriff, eine umweltfreundliche, wiederaufladbare Batterie und zuverlässige Zigbee-Technologie.

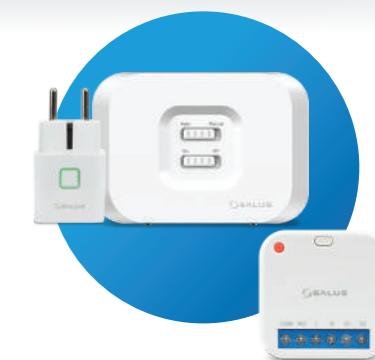

86mm

86mm



### Steuern und überwachen Sie von überall!

Mit der SALUS Premium Lite App. Laden Sie sie aus dem Google Play Store oder dem App Store herunter.

Scannen Sie den QR-Code, um auf den vollständigen Produktleitfaden und die Ressourcen zuzugreifen. Dies bietet Ihnen detaillierte Informationen, Benutzerhandbücher, Installationsanleitungen und Fehlerbehebungen.



## POWER - RELAIS FÜR DIE SCHALTUNG ELEKTRISCHER HEIZUNGEN



### POWER-RELAIS FÜR DIE HUTSCHIENE 16A DRM-16A

ARTIKEL-NR. 999980

- » Ansteuerung des Wechselrelais über 0 bzw. 230V (SL) und potentialfrei AUF/ZU (COM/NO)
- » Ideal für die Regelung von elektrischen Heizungen.
- » Das Signal des Raumthermostates wird für hohe Leistungen geschaltet Eingebautes Wechselrelais NC-COM-NO
- » Umschalten von Signalen, aus Öffner kann Schließer gemacht werden
- » Garantie von Phasengleichheit, wenn nicht sicher ist über welche Phase das SL-Signal kommt
- » Zweiter L-Anschluss, falls Brücke von L auf COM gemacht werden muss und die Phase über das SL-Signal kommt
- » Regelkomponenten mit geringer Leistung (z.B.: Raumthermostate mit TRIAC-Schaltung) können damit hohe Leistungen bis 2.000 Watt schalten
- » Für die Montage auf der Standard-HUT-Schiene



### POWER-RELAIS 16A RM-16A

ARTIKEL-NR. 999992

- » Versorgung 230 V AC 50Hz
- » Max Last 16A / 250 V AC
- » NO/COM Ausgang für potentialfreie Anwendung
- » SL Eingang für 230V Anwendung
- » Ausgang NO/COM/NC
- » Abmessungen [mm] 47x47x20
- » Passt in jede Unterputzdose oder in die SALUS-Aufputzdose SRSUNI



## SMART HOME PLUG & PLAY



### SMART STANDALONE THERMOSTAT IT800WIFI

ARTIKEL-NR. 111800

Das SALUS IT800WiFi-Thermostat bietet Ihnen die volle Kontrolle über Ihr Heizungssystem. Entwickelt für Komfort und Effizienz, integriert es sich nahtlos in den Alltag und ermöglicht Ihnen, Ihre Raumtemperatur jederzeit und von überall bequem über Ihr Smartphone zu steuern.

- » Fernsteuerung: Passen Sie Ihre Heizungseinstellungen jederzeit mit der SALUS-App an.
- » Energieeffizienz: Optimieren Sie Ihren Energieverbrauch, sparen Sie Kosten und reduzieren Sie Ihren CO<sub>2</sub>-Fußabdruck.
- » Benutzerfreundlichkeit: Einfache Installation und intuitive Bedienung für eine sorgenfreie Nutzung.
- » Kompatibilität: Geeignet für zonierte Fußbodenheizungen, Elektroheizkörper und Heizkessel.
- » Individuelle Zeitpläne: Erstellen Sie Heizprogramme, die perfekt zu Ihrem Lebensstil passen.
- » Erweiterungen: Kann mit bis zu 16 Funksteckern (SPE600) und/oder Funkrelais (SR600) erweitert werden.
- » Ferienwohnungen, kleine Apartments: das ideale kleine SMART HOME SYSTEM, kostengünstige Variante für kleine Wohneinheiten mit zentralem Wohnungsthermostaten oder für SMART HOME EINSTEIGER



### SMART THERMOSTAT IT700

ARTIKEL-NR. 111700

Das iT700 Smart-Thermostat bietet eine elegante und zuverlässige Steuerung von Heizung und Kühlung über eine wiederaufladbare Batterie und eine nahtlose App-Integration, ideal für moderne Smart Homes.

- » Wechseln Sie einfach zwischen Heiz- und Kühlmodus mit dem vorgekoppelten Zigbee WZ600WE Empfänger.
- » Präzise Steuerung über eine benutzerfreundliche Oberfläche und die SALUS Premium Lite App.
- » Steuern Sie Ihr System lokal oder remote und erhalten Sie Push-Benachrichtigungen.
- » Kompatibel mit Amazon Alexa und Google Home für Sprachsteuerung.
- » Sofort einsatzbereit dank der vorgekoppelten Verbindung zum Zigbee WZ600WE Empfänger.
- » Einfache Bedienung über die benutzerfreundliche SALUS Premium Lite App.
- » Erweiterungen: Kann mit bis zu 16 Funksteckern (SPE600) und/oder Funkrelais (SR600) erweitert werden.
- » Ferienwohnungen, kleine Apartments: das ideale kleine SMART HOME SYSTEM, kostengünstige Variante für kleine Wohneinheiten mit zentralem Wohnungsthermostaten oder für SMART HOME EINSTEIGER



### SMART RELAIS SR600

ARTIKEL-NR. 112673

Betriebsspannung	230V AC 50 Hz
Max. Schaltstrom	16A
Funk-Protokoll	ZigBee 2.4 GHz
Abmessungen (mm)	45 x 45 x 20

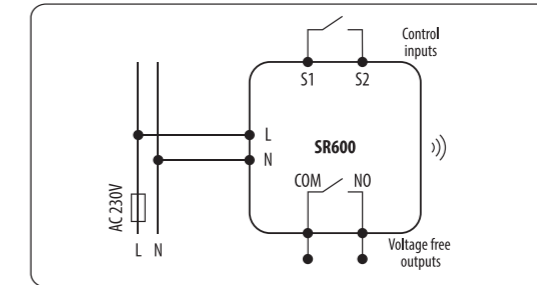
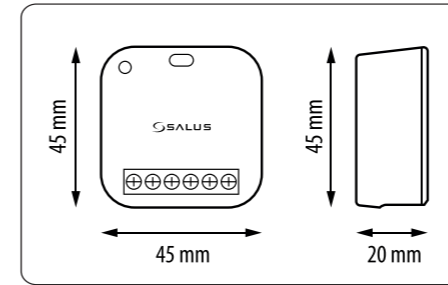

Das SR600 Relais wird direkt in einer Unterputzdose installiert, ist keine Dose vorhanden, kann unsere universelle Aufputzdose SRSUNI dazu verwendet werden. Über das SR600 können alle elektrischen Geräte bis zu einer Schaltleistung von 16A geschaltet werden. Nur mit UGE600 verwendbar.



### SMARTER FUNKSTECKER (SCHUKO) SPE600

ARTIKEL-NR. 112664

- » Fernsteuerung elektrischer Geräte mit Netzstecker über die SALUS Smart Home App
- » Misst den Stromverbrauch, Abbildung in der SALUS Smart Home App
- » Repeater-Funktion: Verstärkt das Funksignal
- » Überspannungsschutz
- » Energieverbrauch wird bis zu einem Jahr gespeichert
- » Nur mit UGE600 verwendbar
- » 5 Jahre Garantie

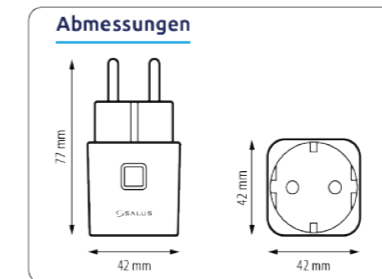

Betriebsspannung	230V AC 50 Hz
Funk-Protokoll	ZigBee 2.4 GHz
Max. Umgebungstemperatur	°C - 50°C
Max. Schaltstrom	16A
Abmessungen Magnet (mm)	42 x 42 x 77

## DIE ELEGANTE FUNKLÖSUNG



### THERMOSTAT-FUNK-SET, ERWEITERBAR AUF MAX. 5 EMPFÄNGER WQ615RF

ARTIKEL-NR. 113624

Dieser ultraflache, kabelgebundene Thermostat ist wiederaufladbar und nutzt eine Lithium-Ionen-Batterie. Der Empfänger kann als Master mit bis zu vier Slave-Empfängern verbunden werden, um mehrere Heiz- oder Kühlzonen effizient zu steuern. Höhere Effizienz bedeutet geringerer Verbrauch!

- » Zigbee Funkprotokoll 2,4 GHz
- » Thermostat mit einem wiederaufladbaren Li-Io Akku
- » Betriebsspannung des Empfängers: 230V (AC)
- » Max. Schaltstrom des Empfängers: 10 (5) A
- » Ausgangsanschlüsse: SL und N
- » Abmessungen Thermostat: 86 (L) x 86 (B) x 11 (T) mm
- » Abmessungen Empfänger: 110 (L) x 100 (B) x 22 (T) mm
- » 5 Jahre Garantie





### EMPFÄNGER WQ615RX

ARTIKEL-NR. 113625

Dieser Empfänger ist ein Zusatz für das Paket WQ615RF. Es können bis zu 4 weitere Empfänger mit dem WQ615RF verbunden werden.

- » Stromversorgung des Empfängers 230V AC 50Hz
- » Konnektivität Lokale Kommunikation über Zigbee 2.4GHz
- » Stromstärke max. 10 (5) A
- » Betriebstemperatur 0°C bis +50°C
- » Lagertemperatur -25°C bis +60°C
- » Ausgangsspannung 230V (SL und N)
- » Schutzart IP54
- » Funkfrequenz 2,4 GHz
- » Material (Gehäuse) Kunststoff, Weiß
- » Sicherheitszulassung Klasse I
- » Abmessungen 110mm(B) x 100mm(H) x 22mm(T)
- » Garantie 5 Jahre Garantie



## DIE EMPFÄNGER DER 868MHZ PRODUKTFAMILIE



### RF EMPFÄNGER (868 MHZ) SSR868

ARTIKEL-NR. 110300

Der SALUS SSR868 RF-Empfänger bietet, in Verbindung mit einem kompatiblen Thermostat, eine effiziente Lösung zur Steuerung von Heiz- oder Kühlsystemen. Mit dem 868 MHz Protokoll ermöglicht er die Integration weiterer Empfänger für ein synchronisiertes Netzwerk, zur Steuerung mehrerer Zonen und sorgt für mehr Komfort und Energieeffizienz.

- » Konnektivität 868MHz
- » Stromversorgung 230V AC 50Hz
- » Stromstärke max. 10 (5) A
- » Betriebstemperatur 0°C bis +50°C
- » Lagertemperatur -25°C to +60°C
- » Ausgänge 230V SL
- » Schutzart IP54
- » Material (Gehäuse) Weißer, glänzender Kunststoff
- » Sicherheitszulassung Klasse I
- » Abmessungen BxHxT 110mm x 100mm x 22mm
- » Garantie 5 Jahre



### UNTERPUTZ-RELAIS SR868

ARTIKEL-NR. 110200

- » Anwendung für elektrische Heizungen
- » Schlank und diskret
- » Einfaches Verbinden mit den Funkraumthermostaten
- » 16A max. Schaltleistung

Betriebsspannung	230 V AC 50Hz
Funk-Protokoll	868 MHz
Schaltstrom max	16 (5) A
Abmessungen (mm)	45 x 45 x 26



Und dafür die passende aufputzdose SRSUNI

Details finden Sie auf der Seite 23!



### FUNKSTECKER SPE868

ARTIKEL-NR. 110100

- » Anwendung für elektrische Heizungen
- » Schlank und diskret
- » Einfaches Verbinden mit den Funkraumthermostaten
- » 16A max. Schaltleistung

Betriebsspannung	230 V AC 50Hz
Funk-Protokoll	868 MHz
Schaltstrom max	16 (5) A
Abmessungen (mm)	42 x 42 x 77

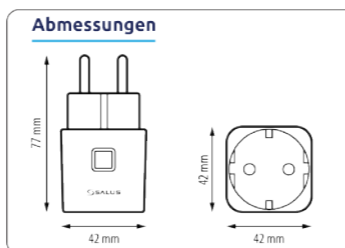

Abmessungen



## DIE THERMOSTATE DER 868MHZ PRODUKTFAMILIE



### DIGITALER, PROGRAMMIERBARER FUNK-RAUMTHERMOSTAT WBRT520TX+

ARTIKEL-NR. 115541

- » Optimierte Start/Stop-Funktion
- » Programmierbare Temperaturen und Zeiten
- » Frostschutz
- » PIN-geschützte Min-Max Temperaturen (Vermieterfunktion) Urlaubsmodus
- » Umstellung auf Handbetrieb (Programm deaktiviert)
- » Standfuß
- » Kann mit bis zu 5 Empfängern verbunden werden

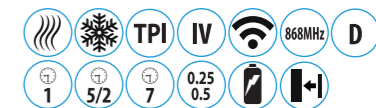

Betriebsspannung	2 x AA Batterien (inkl.)
Funkfrequenz	868 Mhz
Temperaturbereich	5° - 35°C
Abmessungen (mm)	118 x 95 x 26



### DIGITALER FUNK-RAUMTHERMOSTAT ST325TX

ARTIKEL-NR. 116330

- » Die Temperatur wird mit dem Touch-Ring eingestellt
- » Ventilschutzfunktion (VP)
- » Frostschutz
- » Innovatives Design
- » NSB-Funktion (Nachtmodus)
- » Pulsweitenmodulation (PWM)-Steuerung
- » 5 Jahre Garantie



Betriebsspannung	2 x AA Batterien (inkl.)
Funkfrequenz	868 Mhz
Temperaturbereich	5° - 35°C
Abmessungen (mm)	111 x 111 x 30



### ANALOGER FUNKRAUMTHERMOSTAT MIT LED-STATUSANZEIGE ERT20TXB

ARTIKEL-NR. 112224

- » speziell für steckerfertige elektrische Heizungen
- » ideal für jeden, der die Temperatur traditionell mit einer Wählscheibe einstellen möchte.
- » Kann mit bis zu 5 Empfängern verbunden werden: RXRT510, SPE868 und SR868



Betriebsspannung	2 x AA Batterien (inkl.)
Funkfrequenz	868 Mhz
Temperaturbereich	5° - 35°C
Abmessungen (mm)	80 x 80 x 35



### DIGITAL PROGRAMMIERBARER FUNKRAUMTHERMOSTAT RT510TX

ARTIKEL-NR. 115512

- » ITLC (Interne Temperaturlastkompensation)
- » Boiler Plus kompatibel
- » Schlafmodus
- » Programmierbare Zeit- und Temperaturplanung
- » Frostschutz
- » Tischständer
- » 5 Jahre Garantie
- » Einfache Bedienung

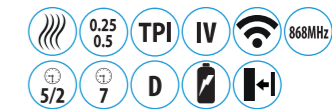

- » Frequenz 868 MHz mit 30 Meter Reichweite
- » Manueller Modus am Thermostat zum Deaktivieren des Zeitplans
- » Heizungsboost-Modus
- » Urlaubsmodus
- » Manueller Override
- » Zeitgemäßes Design
- » RF-Testfunktion
- » Einfache Installation
- » Betriebsspannung: 2x AA Batterien (inkl.)



### DIGITALER FUNKRAUMTHERMOSTAT RT310TX

ARTIKEL-NR. 115316

- » Präzise Temperaturregelung: Effiziente Raumtemperatursteuerung.
- » LCD-Display: Zeigt Heizstatus zur einfachen Überwachung.
- » Heizsystem-Aktivierung: Zuverlässige Aktivierung durch Kurzschluss der Klemmen.
- » Einfache Batteriemontage: Schnelle Installation von AA 1,5V Alkaline-Batterien.
- » Keine wiederaufladbaren Batterien: Nur AA Alkaline-Batterien verwenden.



- » Einfache Bedienung: Intuitive Steuerung für mühelose Nutzung.
- » Langlebig und robust: Hochwertige Komponenten für lange Lebensdauer.



### SPEZIELL FÜR DIE REGELUNG VON ELEKTRISCHEN HEIZUNGEN RT510SR

ARTIKEL-NR. 110515

- » Schlafmodus
- » Programmierbare Temperaturen und Zeiten
- » Frostschutz
- » Standfuß (Option)
- » Einfache Bedienung
- » Frequenz 868 MHz
- » Handbetrieb, Programm deaktivierbar
- » Vorkonfiguriert für "Plug und play"
- » Urlaubsmodus
- » 16 A Schaltleistung
- » Modernes Design
- » RF-Test-Funktion
- » Einfache Installation
- » 5 Jahre Garantie

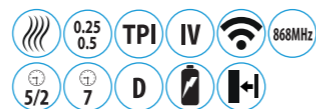

#### Thermostat RT510SPE

Betriebsspannung	2 x AA Batterien (inkl.)
Funkfrequenz	868 MHz
Temp. Bereich	5°C - 35°C
Abmessungen (mm)	120 x 96 x 27

#### Funk-Relais SR868

Betriebsspannung	230V(AC) 50Hz
Schaltstrom max	16A
Beschreibung	Funk-Relais, Ein/Aus, 16A
Abmessungen (mm)	45 x 45 x 26



### SPEZIELL FÜR STECKERFERTIGE ELEKTRISCHE HEIZUNGEN RT310SPE

ARTIKEL-NR. 110310

- » Schlafmodus
- » Frostschutz
- » Standfuß (Option)
- » Frequenz 868 MHz
- » Einfache Bedienung
- » Vorkonfiguriert für "Plug und play"
- » Modernes Design
- » RF-Test-Funktion
- » Einfache Installation
- » 16 A Schaltleistung
- » 5 Jahre Garantie



Betriebsspannung	2 x AA Batterien (inkl.)
Funkfrequenz	868 MHz
Temp. Bereich	5°C - 35°C
Abmessungen (mm)	96 x 96 x 27

#### Funk-Schukostecker SPE868

Betriebsspannung	230V(AC) 50Hz
Schaltstrom max	16A
Abmessungen (mm)	42 x 42 x 77



### SPEZIELL FÜR STECKERFERTIGE ELEKTRISCHE HEIZUNGEN RT510SPE

ARTIKEL-NR. 110510

- » Schlafmodus
- » Programmierbare Temperaturen und Zeiten
- » Frostschutz
- » Standfuß (Option)
- » Einfache Bedienung
- » Frequenz 868 MHz
- » Handbetrieb, Programm deaktivierbar
- » Vorkonfiguriert für "Plug und play"
- » Urlaubsmodus
- » 16 A Schaltleistung
- » Modernes Design
- » RF-Test-Funktion
- » Einfache Installation
- » 5 Jahre Garantie

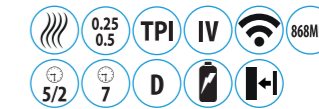

#### Thermostat RT510SPE

Betriebsspannung	2 x AA Batterien (inkl.)
Funkfrequenz	868 MHz
Temp. Bereich	5°C - 35°C
Abmessungen (mm)	120 x 96 x 27

#### Funk-Schukostecker SPE868

Betriebsspannung	230V(AC) 50Hz
Schaltstrom max	16A
Abmessungen (mm)	42 x 42 x 77



### NICHT PROGRAMMIERBARER FUNKTHERMOSTAT RT310RF

ARTIKEL-NR. 115311

- » Einsetzbar in potentialfreien oder 230V-versorgten Systemen
- » Funk-Verbindungstestfunktion
- » Schlafmodus
- » Die Temperatur wird manuell über die Thermostattasten eingestellt
- » „SLEEP“-Modus, um im Sommer Batterie zu sparen
- » Frostschutzfunktion mit einstellbarer Temperatur: 5,0 ° C-17,0 ° C
- » Möglichkeit der Temperaturkalibrierung: +/- 3,0 ° C
- » Temperaturanzeige: 0,1 oder 0,5°C Schritte
- » Die Synchronisation des Thermostats mit dem Empfänger erfolgt werkseitig
- » 868 MHz Empfängerfrequenz
- » Kann an der Wand oder mit beigefügtem Standfuß montiert werden
- » 5 Jahre Garantie



Betriebsspannung Thermostat	2 x AA Batterie (inkl.)
Betriebsspannung Empfänger	230V AC 50Hz
Max. Schaltstrom	16 (5) A
Schaltbare Spannung	0 - 230V
Temperaturbereich	5 - 35°C
Thermostatabmessungen (mm)	96 x 96 x 27
Empfängerabmessungen (mm)	96 x 96 x 30



#### Verbindung

L	Phase
N	Neutral
COM	Potentialfreier Eingang
NO	Stromlos geöffnet



### PROGRAMMIERBARER FUNK-THERMOSTAT MIT AUFPUTZEMPFÄNGER RT510RF

ARTIKEL-NR. 115511

- » Thermostat und Empfänger werksseitig gepaart
- » Voreingestellte Werksprogramme
- » Temporäres Überschreiben der Temperatur.
- » Persönliche Temperatur- Zeitprofile programmierbar
- » Frostschutzfunktion
- » „SLEEP“-Modus, um im Sommer Batterie zu sparen
- » Funk-Testfunktion
- » Urlaubsmodus
- » Permanenter / temporärer Überschreibemodus vorhanden
- » Kann an der Wand oder mit beigelegtem Standfuß montiert werden
- » 868 MHz Funkfrequenz
- » 5 Jahre Garantie



Betriebsspannung Thermostat	2 x AA Batterie (incl.)
Betriebsspannung Empfänger	230V AC 50Hz
Max. Schaltstrom	16 (5) A
Schaltbare Spannung	0 - 230 V
Temperaturbereich	5 - 35°C
Thermostatabmessungen (mm)	120 x 96 x 27
Empfängerabmessungen (mm)	96 x 96 x 30

#### Anschlüsse

A und B	Phase
NO	Neutral
COM	Potentialfreier Eingang
NO	Stromlos geöffnet

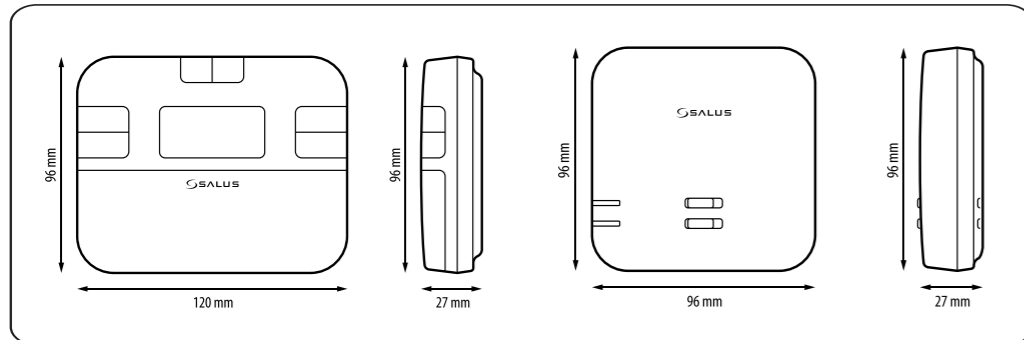

### FUNKTHERMOSTAT MIT OPEN THERM FUNKTION RT520RF

ARTIKEL-NR. 115521

- » Optimierte Start-Stopp Funktion
- » Großer LCD-Bildschirm
- » ITLC – Fortschrittlicher Betriebsalgorithmus für mehr Komfort
- » Kompatibel mit OpenTherm-Gasthermen
- » Energieeffizienz ERPV
- » Sicherer PIN-Code
- » Einfache Installation
- » Batteriebetrieben: 2 x AA
- » 5 Jahre Garantie
- » Intuitive Bedienung
- » Kann nur mit EINEM RXRT520 Empfänger verbunden werden!

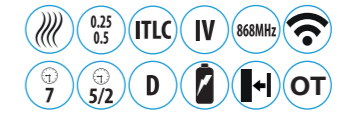

Betriebsspannung	2 x AA Batterie (incl.)
Empfänger	230 V
Max. Schaltstrom	16(5) A
Schaltbare Spannung	0 - 230V
Temperaturbereich	5 - 33.5°C
Thermostatabmessungen (mm)	118 x 95 x 26
Empfängerabmessungen (mm)	96 x 96 x 30

#### Anschlüsse

A und B	OpenTherm
NO	Stromlos geöffnet
COM	Potentialfreier Eingang

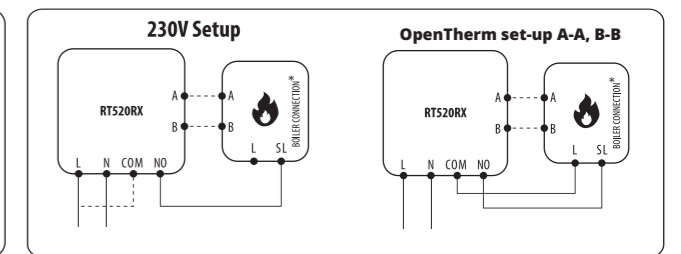
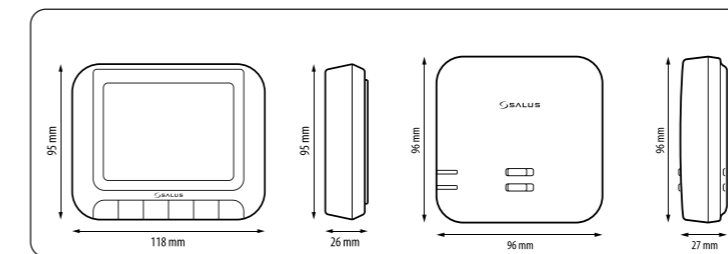

## RAUMTHERMOSTATE MIT OPEN THERM FUNKTION



### MODERNER FUNK-RAUMTHERMOSTAT WQ610RF

ARTIKEL-NR. 113612

- » Extragroßer LCD-Bildschirm
- » Programmierbar, jeden Tag separat, alle Tage gleich oder 5/2
- » ITLC – Fortschrittlicher Betriebsalgorithmus für mehr Komfort
- » Kompatibel mit OpenTherm-Gasthermen
- » Hysterese  $\pm 0,5 / \pm 0,25$



- » 5 Jahre Garantie
- » Wiederaufladbarer Li-Io Akku mit extrem langer Haltbarkeit
- » Kann nur mit EINEM WQ610RX Empfänger verbunden werden!

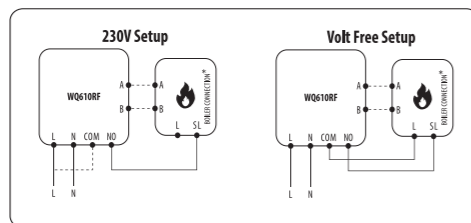
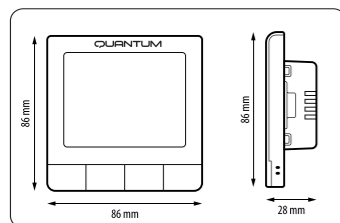

Betriebsspannung	3,7V Li-Io Akku
Temperaturbereich	5°C - 35°C
Thermostatabmessungen (mm)	86 x 86 x 11
Empfängerabmessungen (mm)	96 x 96 x 30



### THERMOSTAT MIT OPEN THERM FUNKTION RT520

ARTIKEL-NR. 15520

- » Optimierte Start-Stopp Funktion
- » Großer LCD-Bildschirm
- » ITLC – Fortschrittlicher Betriebsalgorithmus für mehr Komfort
- » Kompatibel mit OpenTherm-Gasthermen
- » Energieeffizienz ERPV
- » Sicherer PIN-Code
- » Einfache Installation
- » Batteriebetrieben: 2 x AA
- » 5 Jahre Garantie
- » Intuitive Bedienung



Betriebsspannung	2 x AA Batterie (incl.)
Max. Schaltstrom	3 (1) A
Schaltbare Spannung	0 - 230V
Temperaturbereich	5 - 33.5°C
Abmessungen (mm)	118 x 95 x 26

#### Anschlüsse

A und B	OpenTherm
NC	Stromlos geschlossen
NO	Stromlos geöffnet
COM	Potentialfreier Eingang

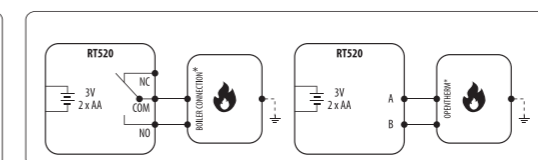
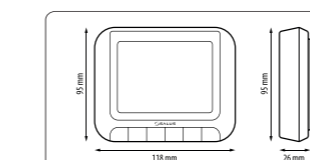



**MECHANISCHER ROHRANLEGETHERMOSTAT AT10**

ARTIKEL-NR. 114100

Schaltbare Spannung	230 V (AC) 50 Hz
Max. Schaltstrom	16 (4) A SPDT
Temperaturbereich	5° - 35°C
Abmessungen (mm)	118 x 95 x 26

**AT10 Abmessungen**

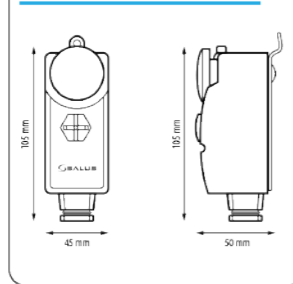

**Elektrische Anschlüsse**

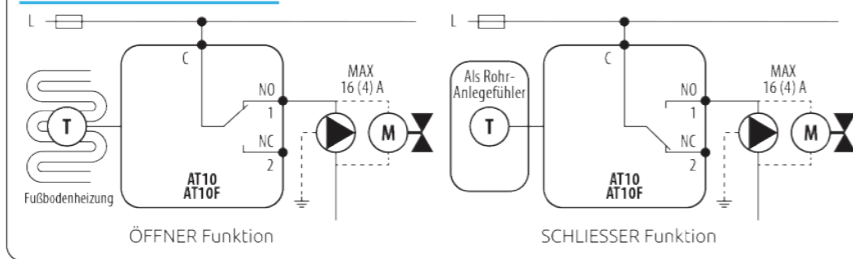

**MECHANISCHER SICHERHEITSTHERMOSTAT MIT FERNFÜHLER AT10F**

ARTIKEL-NR. 114104

Schaltbare Spannung	230 V (AC) 50 Hz
Max. Schaltstrom	16 (4) A SPDT
Temperaturbereich	30-90 °C
Abmessungen (mm)	105 x 45 x 50
Länge Kapillarrohr (mm)	1200

**AT10F Abmessungen**

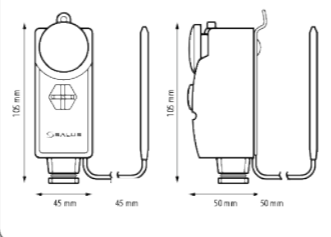

**PROGRAMMIERBARER RAUMTHERMOSTAT - VERDRAHTET RT510**

ARTIKEL-NR. 115510

- » Voreingestellte Werksprogramme
- » Permanentes Überschreiben möglich
- » Persönliche Zeit- Temperaturprofile programmierbar
- » Frostschutz
- » Partyfunktion, Urlaubsfunktion und SLEEP Modus
- » Einfache Installation
- » TPI - RT510-Algorithmus
- » 5 Jahre Garantie
- » Inkl. Standfuß



Betriebsspannung	2 x AA Batterie (incl.)
Max. Schaltstrom	3 (1) A
Schaltbare Spannung	0 - 230V
Temperaturbereich	5 - 33.5°C
Abmessungen (mm)	120 x 96 x 27



**Anschlüsse**

COM	Gemeinsamer Anschluss
NC	Stromlos geschlossen
NO	Stromlos geöffnet

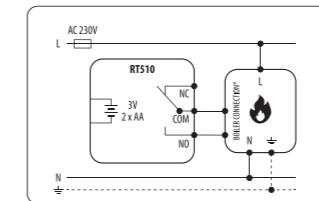
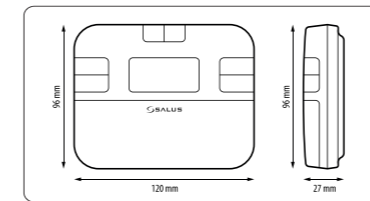

**NICHT PROGRAMMIERBARER RAUMTHERMOSTAT - VERDRAHTET RT310**

ARTIKEL-NR. 115310

- » Potenzialfreie Kontakte
- » Beleuchtetes LCD-Display
- » Schlafmodus
- » Einfache Installation
- » 5 Jahre Garantie
- » Frostschutzfunktion
- » Einfache Bedienung



Betriebsspannung	2 x AA Batterie (incl.)
Max. Schaltstrom	3 (1) A
Schaltbare Spannung	0 - 230V
Temperaturbereich	5 - 33.5°C
Abmessungen (mm):	96 x 96 x 27



**Anschlüsse**

COM	Potentialfreier Eingang
NC	Stromlos geschlossen
NO	Stromlos geöffnet

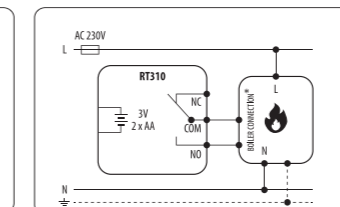
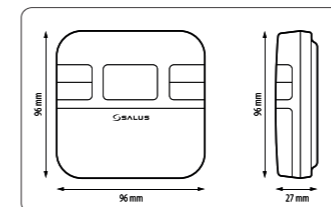

**0%**  
Emission mit  
EV-Ladelösungen

## ERLEBEN SIE DIE KRAFT DES SALUS EV-LADERS



### OHNE FESTES KABEL EV11EU

### FESTMONTIERTES KABEL EVT11EU



5 JAHRE  
GARANTIE



NFC-basierter  
Zugang



Schnellladung



Nachhaltig



Einfache  
Installation

- **Schnellladung:** Mit 11 kW erhalten Sie eine schnelle und zuverlässige Ladeleistung.
- **Smart-Steuerung über App:** Ermöglicht Fernsteuerung über die SALUS-App, Ladeplanung außerhalb der Spitzenzeiten, Verbrauchsüberwachung und Historie.
- **NFC-Zugangskontrolle:** Stellt sicher, dass nur autorisierte Nutzer Ladesitzungen starten können, für zusätzliche Sicherheit.
- **Robust und wetterbeständig:** Für den Innen- und Außenbereich mit IP54- und IK08-Schutz entwickelt.
- **Einfache Installation:** Wird mit einer Y-förmigen Metallwandhalterung für eine sichere und einfache Montage geliefert.



#### Steuerung und Überwachung von überall!

Mit der SALUS EV Charging-App.  
Laden Sie sie im Google Play Store oder im App Store herunter.

EV11EU



EVT11EU



Scannen Sie den QR-Code, um auf den vollständigen Produktleitfaden zuzugreifen. Hier finden Sie detaillierte Informationen, Benutzerhandbücher, Installationsanleitungen und Fehlerbehebungstipps.

# NET ZERO HOME

NIEDER- UND HOCHSPANNUNGSBATTERIE, 1- UND 3-PHASEN-WECHSELRICHTER NACHHALTIGES LEBEN MIT SALUS CONTROLS

Das **SALUS-Solarsystem** ist eine praktische und zuverlässige Lösung, um in Wohngebäuden einen Net-to-Null-Energieverbrauch zu erreichen. Mit unseren Net Zero Home Kits können Hausbesitzer ihren Energieverbrauch effektiv verwalten und einen nachhaltigeren, energieeffizienteren Lebensstil fördern.

### NIEDER- UND HOCHSPANNUNGSBATTERIE



Batteriespeicher



Wechselrichtereffizienz

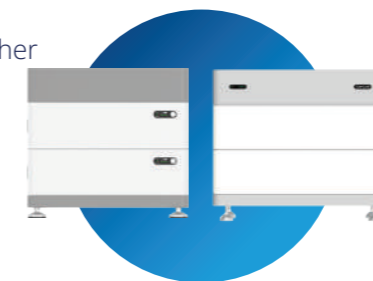

#### Backup Batteries

- **Niederspannungsmodell** kompatibel mit einphasigen Wechselrichtern.
- **Hochspannungsmodell** kompatibel mit dreiphasigen Wechselrichtern.

### 1- UND 3-PHASEN-WECHSELRICHTER

Energieeinsparungen



Intelligente Verwaltung

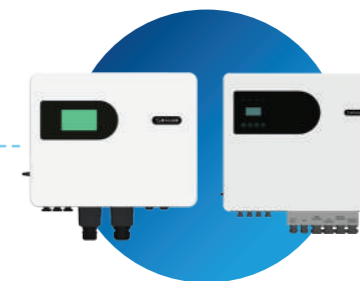

#### Hybrid-Solarwechselrichter-Modelle

- **8kW Einphasen-Wechselrichter** geeignet für Häuser mit einer einzigen Stromversorgung.
- **10kW Einphasen-Wechselrichter** ideal für Häuser mit einer dreiphasigen Stromversorgung.

**MPPT-Effizienz von** 99,90% für beide Modelle zur optimalen Nutzung der Solarenergie.

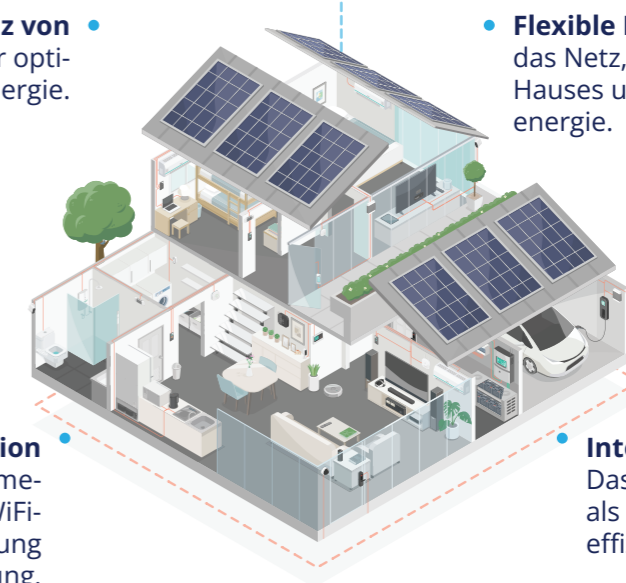

**Flexible Betriebsweise:** Versorgt das Netz, deckt den Strombedarf des Hauses und lädt Batterien mit Solarenergie.

**Nahtlose Integration** kompatibel mit der Smart-Home-App. Beinhaltet den IW10 WiFi-Dongle für nahtlose Verbindung und Steuerung.

**Integriertes Management:** Das SALUS Smart Home System dient als zentrales Bindeglied und koordiniert effizient eine Reihe von Komponenten.

# DAS EINZIGE HAUSSICHERHEITSSYSTEM, DAS SIE JE BRAUCHEN WERDEN

Merlin ist mehr als nur ein Sicherheitsalarm – es ist eine benutzerfreundliche Do-it-yourself (DIY)-Sicherheitslösung, die zuverlässigen und einfach zu bedienenden Schutz für Ihr Zuhause bietet. Mit einer intuitiven Benutzeroberfläche und anpassbaren Einstellungen ist Merlin die smarte Wahl für diejenigen, die eine stressfreie Sicherheitslösung suchen.



Für Endbenutzer



Für Installateure



Für Vertriebspartner

## Bequeme und zugängliche Sicherheit für Ihr Zuhause

- **DIY-Installation:** Genießen Sie eine stressfreie Do-it-yourself-Installation mit Merlin, das für den modernen Hausbesitzer entwickelt wurde, der eine einfache und zuverlässige Sicherheitslösung sucht.
- **Fortschrittliche Zigbee-Technologie:** Profitieren Sie von einer verlängerten Batterielebensdauer und verbesserter Leistung, die kontinuierlichen Schutz ohne häufige Wartung gewährleistet.
- **Echtzeit-Benachrichtigungen:** Erhalten Sie sofortige Benachrichtigungen auf Ihrem Smart-Gerät für proaktive Maßnahmen, damit Sie informiert bleiben und die Kontrolle über die Sicherheit Ihres Hauses behalten.
- **Fernzugriff:** Verwalten und überwachen Sie Ihr Sicherheitssystem jederzeit und überall über die SALUS Controls-App und genießen Sie unvergleichlichen Komfort und Sicherheit.
- **Nahtlose Integration:** Integrieren Sie Merlin mühelos in die SALUS Smart Home-Produktpalette und ermöglichen Sie eine einheitliche Steuerung und Bedienung über eine einzige App mit der Option auf ein Upgrade für professionelle Fernüberwachung zur verbesserten Sicherheit.



### Steuern und überwachen Sie von überall!

Mit der SALUS Premium Lite App. Laden Sie sie aus dem Google Play Store oder dem App Store herunter.



Scannen Sie den QR-Code, um auf die vollständige Website zuzugreifen. Dies bietet Ihnen detaillierte Informationen. Oder Sie können den Link aufrufen: <https://salus-protect.com/merlin/>

## SYMBOLERKLÄRUNG RAUMTHERMOSTATE



Heizen



Kühlen



2-Punkt-Regelung



PWM-Regelung



TPI-Regelung



ITLC-Regelung



Funkprotokoll 868 MHz



Funk



Verdrahtet



ZigBee Funkprotokoll



Ein Zeit-Temperaturprofil für die ganze Woche



Zeit-Temperaturprofil für Wochentage und Wochenende unterschiedlich



Jeden Tag ein eigenes Zeit-Temperaturprofil



Analog



Digital



230V betrieben



Batteriebetrieben



Aufputz



Unterputz



CO-Eingang



Open Therm Kontakt



I



IV



V

ERP-Energieklasse

### NOTIZEN



Scan für  
die Webpage



Scan für  
Technischen  
SUPPORT

EMAIL: [INFO@SALUS-CONTROLS.DE](mailto:INFO@SALUS-CONTROLS.DE)

TEL: +49 (6108) 82585-0

FAX: +49 (6108) 82585-29

ADDRESS

SALUS CONTROLS GMBH · DIESELSTRASSE 34  
D-63165 MÜHLHEIM AM MAIN

[www.saluscontrols.com/de](http://www.saluscontrols.com/de)

SALUS Controls ist Mitglied der Computime Gruppe

Zur Aufrechterhaltung einer Politik der ständigen Weiterentwicklung der Produkte, behält sich SALUS Controls plc das Recht vor, Spezifikation, Design und Materialien der Produkte, die in dieser Broschüre aufgeführt sind, ohne vorherige Ankündigung zu ändern.

Ausgabe: Januar 2025