

- Connected to the SALUS Controls Server when the LED is green.
- Mit dem SALUS Controls verbunden wenn LED Grün leuchtet.
- Forbundet til SALUS Controls serveren, når LED-lampen er grøn.
- Verbonden met de SALUS Controls Server zodra de LED groen is.
- Connecté au serveur de controle SALUS quand le LED est vert.



EN Select your system configuration in association with the wiring of the receiver by pressing and hold +

GE Wählen Sie ihre Systemkonfiguration in Verbindung mit der Verdrahtung des Empfängers durch drücken und halten. +

DK Vælg den konfiguration af kedelmodtageren ved at trykke og holde +

NL Selecteert u uw systeemconfiguratie i.s.m. de bedrading van de ontvanger door op te drukken en ingedrukt houden +

FR Selectionner votre configuration de système avec le câblage du receveur on pressant et maintenant +

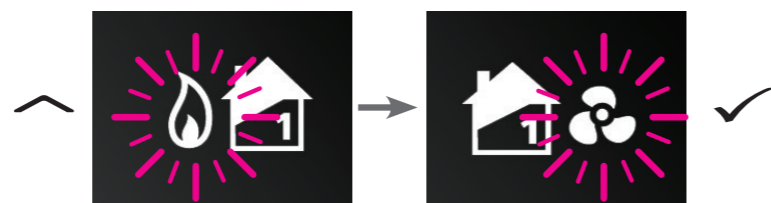

EN Select the heating or cooling mode for your system.

GE Wählen Sie Heiz-oder Kühlmodus für Ihr System

DK Vælg varme eller køling af system

NL Kies de verwarming of cooling modus voor uw systeem

FR Selectionner le mode chauffage ou climatisation de votre système.

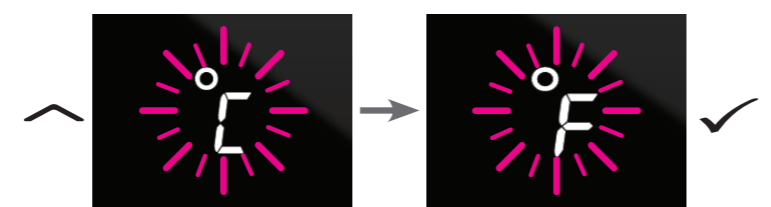

EN Set your temperature display mode.

GE Wählen Sie die Temperaturanzeige

DK Vælg ønsket temperaturrenhed

NL Uw temperatuur-weergavemodus instellen

FR Régler votre mode d'affichage de température.



EN Set your time zone. 0 hr=GMT

GE Wählen Sie ihre Zeitzone. 0hr=GMT

DK Indstil din tidszone. 0 t=GMT

NL Uw tijd zone 0 hr=GMT instellen

FR Régler votre fuseau horaire 0 hr=GMT

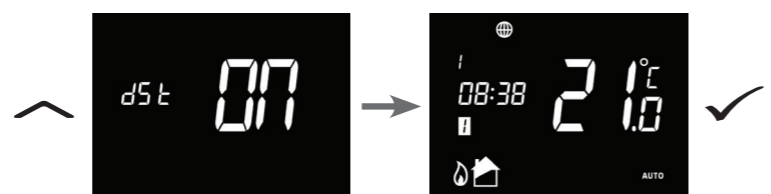

EN Set your DST (daylight saving time) ON.

GE Wählen Sie DST (Sommer/Winter Umstellung)

DK Slå din sommertid (DST) TIL.

NL Uw DST (daylight saving time) ON instellen

FR Régler votre DST (Temps éco lumière du jour)



- Insert a paper clip into the hole marked SYNC
- Stecken Sie einen dünnen/spitzen Gegenstand in das Loch mit der Aufschrift Sync.
- Indsæt en papirclips i hullet markeret med SYNC
- Steek een paperclip in het gat met tekst SYNC
- Insérer un trombone dans le trou marqué SYNC



- The red LED will indicate that the iT500RX is ready to pair.
- Die rote LED zeigt an das der iT500RX zum verbinden bereit ist.
- Den røde LED-lampe indikerer, at iT500 RX er klar til pairing.
- Het rode LED toont dat de iT500RX is klaar om te pairen.
- Le LED rouge indiquera que l'iT500RX est prêt à être appairer.



- Press or to return to home screen
- Drücken Sie auf or um zum Hauptbildschirm zurückzukehren
- Tryk eller vend tilbage til startskærm
- Druk of keer terug naar home screen
- Appuyer sur ou retourner à l'écran d'accueil

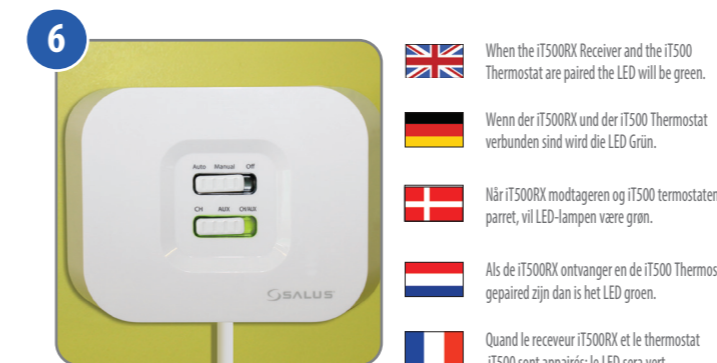

- When the iT500RX Receiver and the iT500 Thermostat are paired the LED will be green.
- Wenn der iT500RX und der iT500 Thermostat verbunden sind wird die LED Grün.
- Når iT500RX modtageren og iT500 termostaten er parret, vil LED-lampen være grøn.
- Als de iT500RX ontvanger en de iT500 Thermostaat gepaired zijn dan is het LED groen.
- Quand le receveur iT500RX et le thermostat iT500 sont appairés; le LED sera vert.

i Time and temperature settings can be altered by using the iT500 Plus App or the thermostat menu. Please download the iT500 Plus App from App Store and Google Play. You can also use the website: www.salus-it500.com. Full manual is available at www.salus-manuals.com

Zeit und Temperatur können mittels der iT500 Plus app geändert werden oder im Thermostat Menü. Bitte laden Sie die iT500 Plus app aus dem App Store oder Google Play. Eine PDF-Version der Anleitung können Sie auf www.salus-manuals.com einsehen.

Tids- og temperaturindstillinger kan ændres ved hjælp af iT500 Plus-appen eller termostat-menuen. Download iT500 Plus-appen fra App Store og Google Play. Du kan også bruge websitet: www.salus-it500.com. Den komplette manual er tilgængelig på www.salus-manuals.com

Tijd en temperatuur instellingen kunnen worden veranderd met de iT500 Plus App of het thermostaat menu. S.v.p. download de iT500 Plus App uit de App Store en Google Play. U kunt ook de website gebruiken. www.salus-it500.com. De volledige handleiding is beschikbaar op www.salus-manuals.com

Les réglages de température et de temps peuvent être altérés en utilisant l'Appli iT500 Plus ou le menu du thermostat. Merci de télécharger l'Appli iT500 Plus depuis l'Apple Store et Google play. www.salus-it500.com. Le man uel complet est disponible sur www.salus-manuals.com

EN Legend GE Legende DK Symboler NL Legenda FR Legende

- | | |
|--|---|
| <p>1 EN The internet connection is ON.</p> <p>GE Mit Internet verbunden.</p> <p>DK Internetforbindelsen er slået TIL</p> <p>NL De internet verbinding is ON</p> <p>FR La connection internet fonctionne.</p> | <p>2 EN Access the Settings Menu.</p> <p>GE Zugriff auf das Einstellungs Menü.</p> <p>DK Åbn indstillingsmenuen</p> <p>NL Ga naar Instellingen.</p> <p>FR Accédez au menu de Réglages.</p> |
| <p>3 EN Confirm your option and move to the next screen.</p> <p>GE Bestätigen Sie Ihre Auswahl und fahren sie mit dem nächsten Bildschirm fort.</p> <p>DK Bekræft din mulighed og gå til den næste skærm</p> <p>NL Bevestig uw optie of ga naar het volgende scherm</p> <p>FR Confirmez votre option ou aller sur l'écran suivant.</p> | <p>4 EN Go back to the previous screen or hold to return to main screen.</p> <p>GE Rückkehr zum vorherigen Bildschirm oder gedrückt halten um zum Hauptbildschirm zurück zu gehen.</p> <p>DK Gå tilbage til den forrige skærm, eller hold for at vende tilbage til hovedskærm</p> <p>NL Ga terug naar het vorige scherm of houd ingedrukt om terug te keren naar hoofdmenu</p> <p>FR Revenir à l'écran precedent ou maintenir pour revenir à l'écran principal.</p> |
| <p>5 EN Go down or navigate through the options.</p> <p>GE Runter oder navigieren Sie durch die Optionen.</p> <p>DK Gå ned eller naviger gennem mulighederne.</p> <p>NL Ga naar beneden of navigeer door de keuzes.</p> <p>FR Descendre ou naviguer dans les options.</p> | <p>7 EN Go up or navigate through the options.</p> <p>GE Hoch oder navigieren Sie durch die Optionen</p> <p>DK Gå op eller naviger gennem mulighederne</p> <p>NL Ga naar boven of navigeer door de keuzes</p> <p>FR Remonter ou naviguer dans les options.</p> |
| <p>6 EN LCD light turns on, when pressed.</p> <p>GE LCD-Licht geht an wenn gedrückt</p> <p>DK LCD-lys tændes ved tryk.</p> <p>NL LCD licht gaan branden indien ingedrukt.</p> <p>FR L'écran s'allume une fois appuyé</p> | |

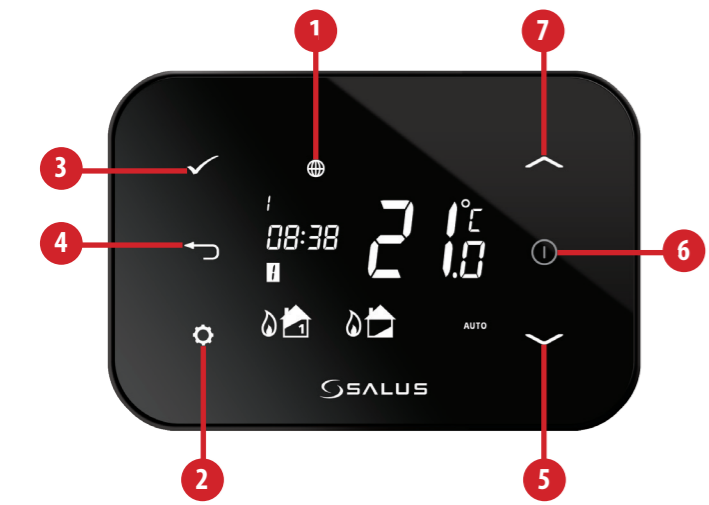

For PDF Installation guide please go to www.salus-manuals.com

SALUS Controls is a member of the Computime Group

Maintaining a policy of continuous product development SALUS Controls plc reserve the right to change specification, design and materials of products listed in this brochure without prior notice.



www.salus-controls.com

Head Office
SALUS Controls plc
SALUS House
Dodworth Business Park South,
Whinby Road,
Dodworth, Barnsley S75 3SP,
UK.
Tel: (+45) 53534499
DK: sales@salus-controls.dk
UK: tech@salus-tech.com
Tel: +44 (0) 1226 323961
DE / NL / FR: support@salus-controls.de
Tel: +49 6108 8258515
E: sales@salus-tech.com
T: +44 (0) 1226 323961

SALUS CONTROLS
iT500 Internet Thermostat



IT500 Quick Guide

Introduction
The SALUS IT500 is an Internet Programmable Thermostat with options for hot water control and two zone heating.

Go to www.salus-manuals.com for the full PDF version of the manual.

Product Compliance
EU Directives: 2014/30/EU, 2014/35/EU, 2014/53/EU and 2011/65/EU. Please check www.saluslegal.com for the full information.

Safety Information
Use in accordance with the EU and national regulations. For indoor use only. Keep your device completely dry. This product must be installed by a competent person and in accordance with all the EU and national regulations.

 Always isolate the AC Mains supply before installing or working on any components that require 230 VAC 50Hz supply.

IT500 Quick Guide

Introduktion
SALUS IT500 er en termostat, der kan programmeres over internettet og giver mulighed for varmtvandskontrol og opvarmning i to zoner. **Gå til www.salus-manuals.com for den komplette PDF-version af manualen.**

Produktoverensstemmelse
EU-direktiver: 2014/30/EU, 2014/35/EU, 2014/53/EU og 2011/65/EU. Se venligst www.saluslegal.com for komplet information.

Sikkerhedsinformation
Anvend i henhold til EU-bestemmelserne og de nationale bestemmelser. Kun til indendørs brug. Hold din enhed helt tør. Dette produkt skal installeres af en kompetent person og i henhold til EU- og nationale forordninger.

 Isolér altid vekselstrømsforsyningen, før installation eller arbejde på komponenter, som kræver 230 VAC 50Hz-forsyning.

IT500 Guide d'installation rapide

Introduction
L'IT500 de Salus est un thermostat programmable connecté via internet avec des options pour deux zones de chauffage et l'eau chaude.

Pour obtenir la version complète du manuel en format PDF, allez sur www.salus-manuals.com.

Conformité produit
Et EU Directives: 2014/30/EU, 2014/35/EU, 2014/53/EU et 2011/65/EU. Merci de vous rendre à l'adresse suivante pour les informations complètes www.saluslegal.com

Informations relatives à la sécurité
Pour usage à l'intérieur du bâtiment uniquement. Conservez votre appareil totalement au sec. Le produit doit être installé uniquement par une personne compétente et en respectant les réglementations européennes et nationales en vigueur.

 L'alimentation électrique doit toujours être coupée avant d'installer ou de manipuler n'importe quel appareil fonctionnant en 230Volt 50Hz.

IT500 Kurzanleitung

Einführung
Das SALUS IT500 ist ein programmierbarer Internetthermostat mit der Option für Warmwasser und 2 Heizzonen.

Eine PDF-Version der Anleitung können sie auf www.salus-manuals.com einsehen.

Produktkonformität nach
EU 2014/30/EU, 2014/35/EU, 2014/53/EU und 2011/65/EU. Please check www.saluslegal.com for the full information.

Sicherheitsinformation
Nur in Einklang mit EU und nationalen Richtlinien verwenden. Nur im Innenbereich verwenden. Halten Sie das Gerät trocken. Dieses Produkt muss von einer Fachkraft und in Einklang mit EU und nationalen Richtlinien installiert werden national regulations.

 Vor Arbeiten an 230Vac /50Hz muss das Stromnetz getrennt werden.

IT500 korte handleiding

Introductie
De SALUS IT500 is een internet programmeerbare Thermostaat met toepassingen voor heet water en 2 zones voor verwarming.

Ga naar www.salus-manuals.com voor de PDF versie van de handleiding Product aansprakelijkheid

EU richtlijnen: 2014/30/EU, 2014/35/EU, 2014/53/EU En 2011/65/EU. Bezoek s.v.p. www.saluslegal.com voor meer informatie.

Veiligheids Informatie
Gebruik volgens de EU en national geldende regels. Alleen in huis gebruiken. Houd uw apparaat geheel droog. Dit product moet worden geïnstalleerd door een geschikt persoon volgens de EU en nationaal geldende regels.

 Schakel de stroom altijd uit voordat u apparaten met 230V installeert of gaat openen/repareren.

1. IT500RX

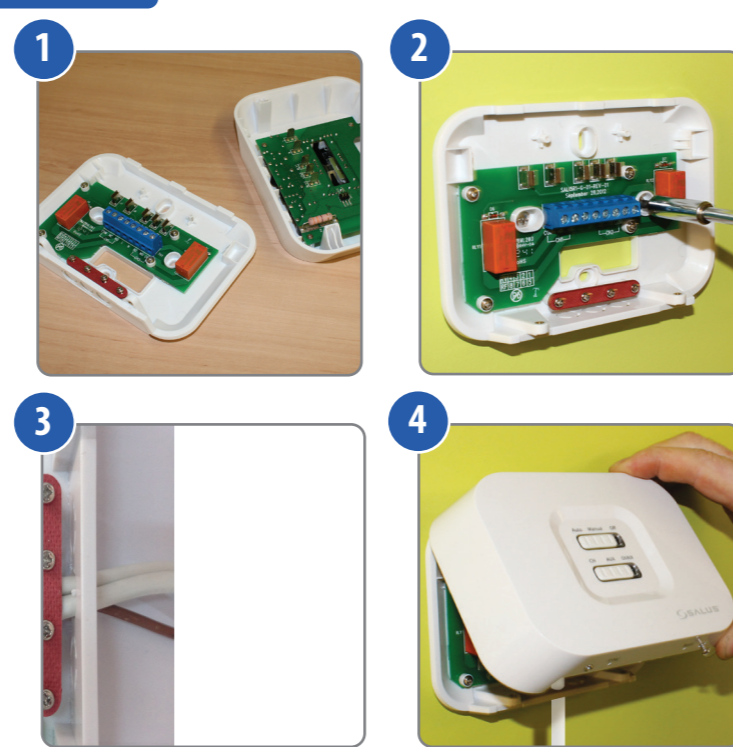

Wiring Diagrams

-  3a. Volt free - Combination Boiler
- 3b. 230V Switching - Combination Boiler
- 3c. 230V Switching - S Plan
- 3d. 230V Switching - Y Plan
- 3e. 2xCH Zones - 230V Switching Combination Boiler
- 3f. 2xCH Zones - Volt Free Combination Boiler

Schaltpläne

-  3a. Potentialfreier - Kombi Boiler
- 3b. 230V Kombi-Boiler Schaltplan
- 3c. 230V S-Schaltplan
- 3d. 230V Y-Schaltplan
- 3e. 2xCH Zonen -230V Kombi Boiler Schaltplan
- 3f. 2xch Zonen - potentialfreier Kombi Boiler Schaltplan

Tilslutningsdiagram

-  3a. Voltfri - Kombikedel
- 3b. 230V Omskiftning - Kombikedel
- 3c. 230V Omskiftning - S-plan
- 3d. 230V Omskiftning - Y-plan
- 3e. 2xCH Zoner-230V Omskiftning kombikedel
- 3f. 2xCH Zoner - Voltfri kombikedel

Bedradingsdiagram



-  3a. Volt vrij – Combinatie Boiler
- 3b. 230V aan/uit – Combinatie boiler
- 3c. 230V aan/uit – S Plan
- 3d. 230V aan/ uit – Y Plan
- 3e. 2xCH Zonen – 230V aan/ uit Combinatie Boiler
- 3f. 2xCH Zonen – Volt vrij combinatie Boiler

Schéma de câblage

-  3a. Contact sec – Récepteur de chaudière
- 3b. Alimentation 230V – Récepteur de chaudière
- 3c. Alimentation 230V – Plan S
- 3d. Alimentation 230V – Plan Y
- 3e. 2x Zones de Chauffage – Recepteur de Chaudière alimentation 230V
- 3f. 2x Zones de Chauffage – Recepteur de Chaudière contact sec



2. IT500TR

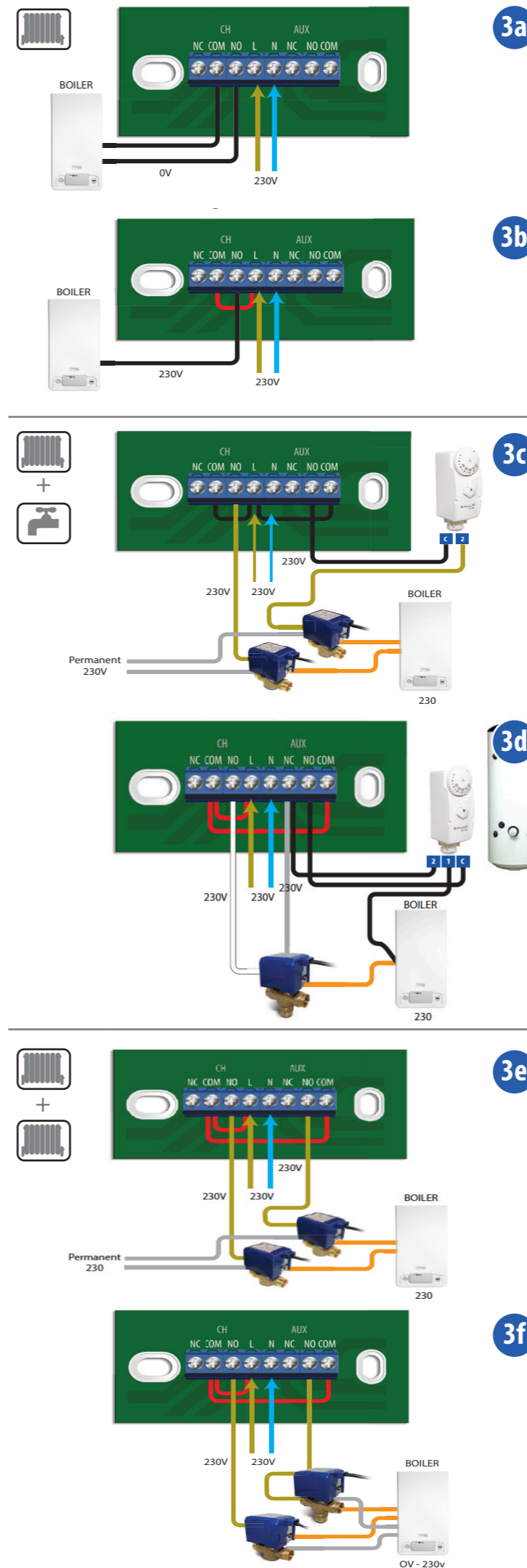
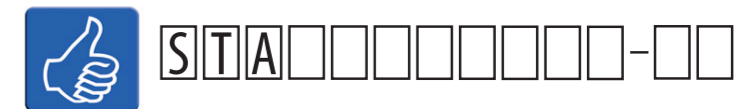
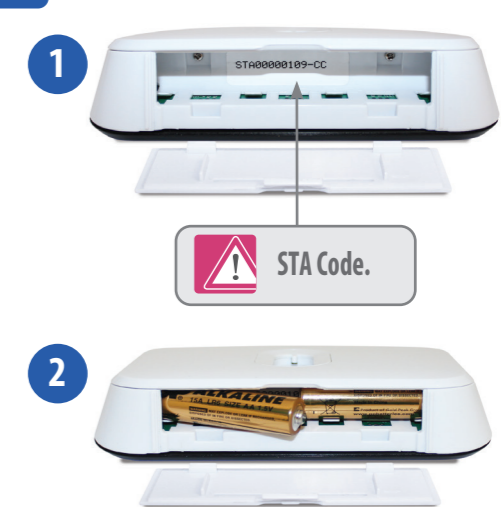

 Before inserting the batteries, please make a note of your STA number and register your device on the app.

 Ehe die Batterien eingelegt werden notieren Sie sich die STA Nummer. Registrieren Sie Ihr Gerät auf der App.

 Notér STA-nummer, før batterierne indsættes. Registrér din enhed på appen.

 Voordat u de batterijen plaatst, noteer eerst uw STA nummer en register uw apparaat m.b.v. de app.

 Avant d'installer les piles, merci de noter votre numéro de série et d'enregistrer votre appareil sur l'Appli.

